

Bedienungsanleitung MA2602



- Bitte bewahren Sie dieses Produkthandbuch ordnungsgemäß auf, um jederzeit leicht darauf zugreifen zu können, und lesen Sie es vor der Verwendung des Produkts sorgfältig durch.

Inhaltsverzeichnis

| | |
|---|----|
| 1. Verzeichnis | 1 |
| 2. Sicherheitsvorkehrungen | 2 |
| (1) Nutzungsumgebung | 2 |
| (2) Personen, die dieses Gerät nicht verwenden sollten..... | 2 |
| 3. Vorbereitung vor der Verwendung..... | 3 |
| (1) Installation des Sitzkissens | 3 |
| (2) Einstellung der Sitzhaltung | 3 |
| (3) Methode zum Bewegen des Massagesessels | 4 |
| (4) Platzierung von Massagesesseln | 4 |
| (5) Einschalten der Stromversorgung | 5 |
| 4. Hauptkonstruktionsnamen und Funktionen | 6 |
| 5. Einführung in die Funktionen des Bedienfelds | 7 |
| G. Bedienungsanleitung für das Massageprogramm 7..... | 8 |
| Tägliche Wartung | 9 |
| 8. Technische Parameter | 10 |

Hinweis:

Unser Unternehmen behält sich das Recht vor, Verbesserungen am Produkt und an den Anleitungen ohne vorherige Ankündigung vorzunehmen. Das Aussehen des Produkts basiert auf dem tatsächlichen Produkt. Sollte es aufgrund von Produktaktualisierungen oder anderen Gründen Unterschiede zwischen der Beschreibung der Standardkonfiguration und dem tatsächlichen Produkt geben, beziehen Sie sich bitte auf das tatsächliche Produkt.

Sicherheitsvorkehrungen

(1) Nutzungsumgebung

- (1) Nach der Verwendung oder vor der Reinigung des Produkts ziehen Sie bitte den Netzstecker aus der Steckdose.
- (2) Verwenden oder lagern Sie dieses Gerät nicht in besonders feuchten Umgebungen wie Badezimmern, Saunen, Thermalbädern usw., um Schimmelbildung, Stromschlag, Brand oder mechanische Ausfälle zu vermeiden.
- (3) Verwenden Sie das Gerät nicht in Umgebungen mit einer Raumtemperatur über 40 Grad Celsius.
- (4) Verwenden Sie dieses Gerät nicht im Freien.
- (5) Verwenden Sie dieses Gerät nicht in einer Umgebung mit zu viel Staub, Ölflecken oder Sauerstoffmangel.
- (6) Stellen Sie dieses Gerät nicht in der Nähe von Heizlüftern, Öfen oder direktem Sonnenlicht auf, da dies zu einer Überhitzung der Teile im Inneren des Massagesessels führen und einen Brand verursachen kann.
- (7) Verwenden Sie dieses Gerät nicht auf unebenem Untergrund. Stellen Sie den Massagesessel auf einer ebenen Fläche wie dem Boden auf.
- (8) Um Stromschläge zu vermeiden, bestätigen Sie bitte, ob die Steckdose geerdet ist. Konsultieren Sie das Geschäft, in dem Sie das Gerät gekauft haben, wenn Sie den Erdungsdraht für die Steckdose installieren.
- (9) Verwenden Sie das Gerät nicht während des Rauchens.

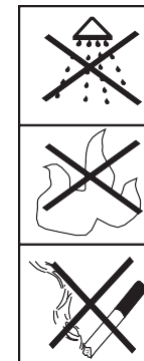

(2) Personen, die dieses Gerät nicht verwenden sollten

Die folgenden Personen sollten vor der Verwendung einen Arzt konsultieren (da dies zu körperlichen Beschwerden oder sogar Unfällen führen kann, die Gefahren bergen).

- (1) Patienten mit bösartigen Tumoren oder bösartigen Eiteransammlungen.
- (2) Patienten mit schweren Herzerkrankungen.
- (3) Patienten mit schweren Hautkrankheiten.
- (4) Patienten mit schwerer Knochenhyperplasie.
- (5) Schwangere.
- (6) Personen, die unter ärztlicher Aufsicht zur Erholung sind, insbesondere solche, die körperliche Abnormalitäten verspüren.
- (7) Personen mit Wirbelsäulenanomalien oder Rückenverkrümmungen aufgrund von Unfällen oder Krankheiten.
- (8) Personen, die Ruhe benötigen.
- (9) Personen mit Gelenkdeformationen.
- (10) Personen mit medizinischen Geräten wie Herzschrittmachern im Körper.
- (11) Personen mit akuten Symptomen von inneren Krankheiten wie Gastritis, Enteritis, Demenz, Hepatitis usw.
- (12) Personen mit schweren Durchblutungsstörungen in den Beinen.
- (13) Personen mit sensorischen Beeinträchtigungen müssen bei der Verwendung dieses Produkts vorsichtig sein, da sich seine Oberfläche erwärmt und sie nicht empfindlich auf Hitze reagieren.
- (14) Personen mit hohem Fieber.
- (15) Dieses Produkt wird nicht für Personen (einschließlich Kinder) empfohlen, die körperliche Behinderungen, sensorische oder geistige Beeinträchtigungen haben oder über keine relevanten Erfahrungen und Kenntnisse verfügen, es sei denn, sie werden von einer Person beaufsichtigt und angeleitet, die für ihre Sicherheit verantwortlich ist.
- (16) Kinder sollten beaufsichtigt werden, um sicherzustellen, dass sie nicht mit diesem Produkt spielen.



Erlauben Sie es Personen unter 18 Jahren oder solchen, die ihr Verhalten nicht kontrollieren können (wie psychisch Kranke, geistig behinderte Personen, gelähmte Patienten usw.), nicht, den Massagesessel alleine zu bedienen oder mit verschiedenen Teilen des Sessels in Kontakt zu kommen. Diese Situation könnte zu einem Stromschlag, Verletzungen des Benutzers oder einem Ausfall von Komponenten führen.

Vorbereitung vor der Verwendung

(1) Installation des Sitzkissens

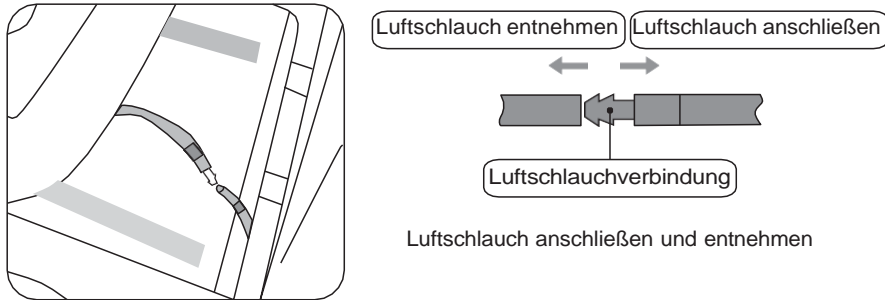

(1) Sitzkisseneinstellung

- Drücken Sie die entsprechenden Tasten wie "Rückenlehne hoch" und "Rückenlehne runter", um den für den Körper bequemsten Winkel einzustellen.
- › Wenn Sie die Taste zum Anheben der Rückenlehne gedrückt halten, wird sich die Rückenlehne (Füße) kontinuierlich heben oder senken. Wenn sie in eine geeignete Position geneigt ist, lassen Sie die Taste einfach los, um anzuhalten.

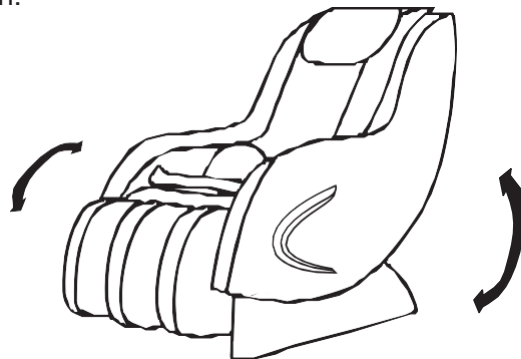

Anforderung: Stellen Sie beim Einstellen der Rückenlehne und der Beinpolster sicher, dass vor und hinter dem Massagesessel ausreichend Platz bleibt.

(3) Methode zum Bewegen des Massagesessels

Beim Bewegen heben Sie die Armlehnen auf beiden Seiten an und bewegen den Sessel.

Achtung!

Bewegen Sie den Sessel nicht mit Personen darauf.

Verwenden Sie keine kleinen Rollen, um den Sessel auf leicht beschädigbaren Böden zu bewegen.

(4) Platzierung von Massagesesseln

Bitte lassen Sie ausreichend Platz um den Massagesessel, wenn Sie sich auf die Massage vorbereiten.

- (1) Der Ort, an dem der Massagesessel platziert wird, sollte ausreichend Platz bieten, damit sich die Rückenlehne zurücklehnen und die Fußstütze anheben kann.
- (2) Sorgen Sie für einen Abstand von mindestens 20 Zentimetern hinter und mindestens 20 Zentimetern vor dem Massagesessel.
- (3) Stellen Sie sicher, dass sich vor und hinter dem Massagesessel keine Hindernisse befinden.
- (4) Um Schäden am Boden zu vermeiden, legen Sie bitte einen Teppich unter den Massagesessel, um den Boden zu schützen.

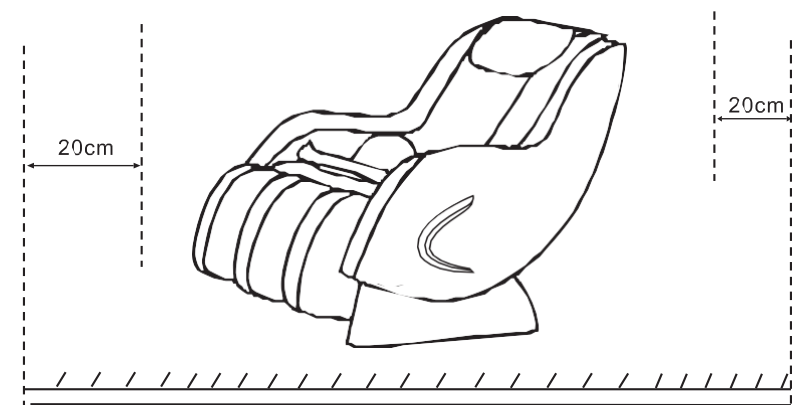

(5) Stromversorgung starten

(1) Umgebung überprüfen

Stellen Sie sicher, dass sich keine Hindernisse in der Nähe des Massagesessels befinden.

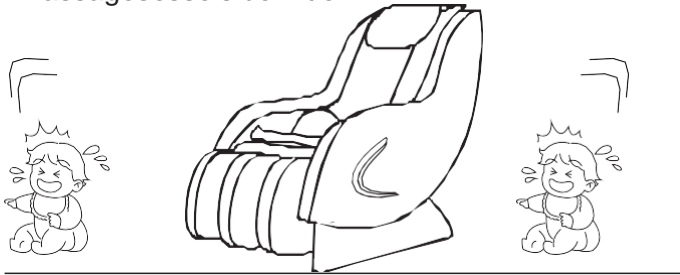

(2) Stecken Sie den Stecker in die Steckdose und schalten Sie den Netzschalter ein.



- 1 Bitte überprüfen und bestätigen Sie, ob das Netzkabel unter dem Massagesessel eingeklemmt ist.
- 2 Ist der Erdungsdraht ordnungsgemäß angeschlossen?
- 3 Bevor Sie den Stecker einstecken, stellen Sie sicher, dass alle Bedientasten (einschließlich des Hauptschalters) ausgeschaltet sind.

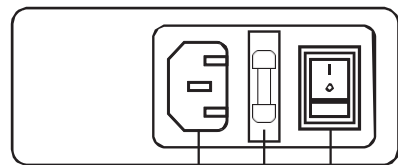

Steckdose | Netzschalter
Sicherung

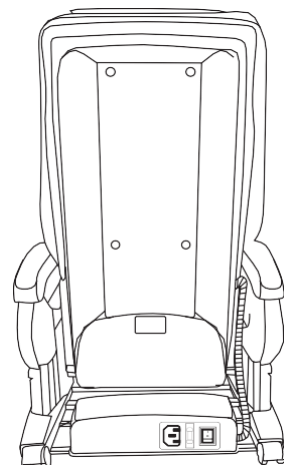
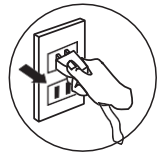

Hauptkonstruktionsnamen und Funktionen

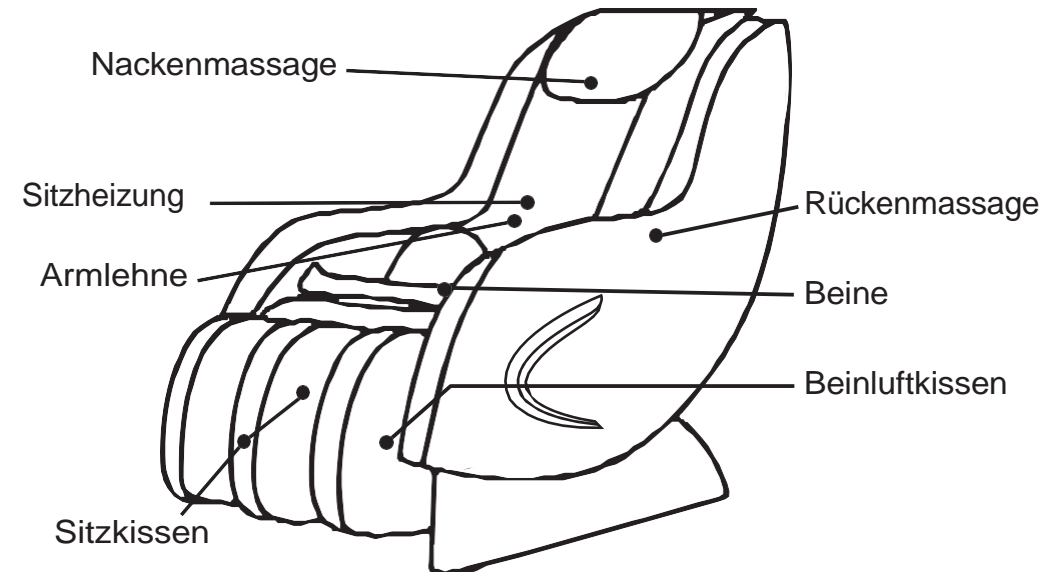

Anleitung für die Bedienungstasten

Einschalttaste: Standardmäßig schaltet sich der Maschine in den 15-Minuten-Automatikmodus ein, wenn er eingeschaltet wird. Durch erneutes Drücken wird der 30-Minuten-Modus aktiviert. Durch nochmaliges Drücken wird der Massagesessel ausgeschaltet.

Modus: Es stehen mehrere Automatikmodi zur Auswahl.

Intensität: Passt die Intensität der Rückenmassage an, mit drei einstellbaren Stufen: hoch, mittel und niedrig.

Heizung: Schaltet die Heizfunktion ein/aus.

Anheben: Halten Sie die Taste „Anheben“ gedrückt, um die Rückenlehne anzuheben.

Absenken: Halten Sie die Taste „Absenken“ gedrückt, um die Rückenlehne abzusenken.

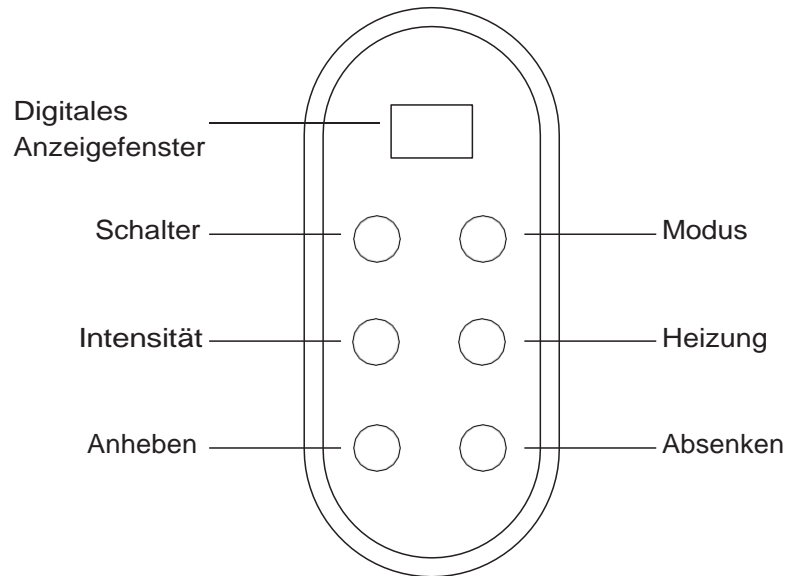

Produktparameterdetails

Die gesamte Maschine verwendet blasgeformte Armlehnen; Der Rücken verfügt über eine schwebende Massagesesselbewegung, die den Winkel automatisch an verschiedene Körpertypen anpasst. Einbaufertiges Design, sofort einsatzbereit nach dem Auspacken; Beliebig einstellbare Winkel der Unterschenkel und Rückenlehne, um eine Zero-Gravity-Massage wie im Raumschiff zu erreichen; Metallbewegung, geräuscharmes Design, Verwendung von speziellem PU-Ledermaterial für Massagesessel und exzellenter Nähtechnologie; Zusätzliche Funktionen umfassen einen integrierten Bluetooth-Lautsprecher, um eine Verbindung zu Ihrem Telefon herzustellen und Musik abzuspielen.

Produktmerkmale

Massagebereiche: Kopf, Nacken, Rücken, Taille, Beine

Luftkissenbereich: Beine
Massagetechniken: Kneten, Massage, Drücken, Wärmekompresse

Massageintensität: Sie können die Massageintensität nach Ihren Bedürfnissen anpassen

Beine: Luftkissenmassage für die Beine

Tägliche Wartung

- (1) Der Massagesessel sollte stets sauber und staubfrei gehalten werden und an einem nicht feuchten Ort platziert werden.
- (2) Wenn er längere Zeit nicht benutzt wird, decken Sie ihn bitte mit einem Tuch ab.
- (3) Stellen Sie den Massagesessel nicht in direktes Sonnenlicht oder bei hohen Temperaturen auf, da dies dazu führen kann, dass das Leder des Massagesessels verblasst und schneller altert.
- (4) Um den Massagesessel zu reinigen, schalten Sie bitte den Hauptschalter aus und ziehen Sie den Stromstecker heraus.
- (5) Verwenden Sie keine Reinigungsmittel, die organische Lösungsmittel wie Benzol enthalten, um Massagesessel zu reinigen, da dies zu Verfärbungen, Alterung, Rissen usw. des Leders führen kann.
- (6) Wenn das Stromkabel beschädigt ist, muss es durch ein spezielles Kabel oder ein spezielles Bauteil ersetzt werden, das vom Hersteller oder der Wartungsabteilung gekauft wurde.

Technische Parameter

Produktmodell: MA2602

Größe: 140cm

Nennspannung: 110V-240V

Nettogewicht/Bruttogewicht: 41kg

Nennleistung: 70W

Stehgröße: 119 * 72 * 105cm

Nennzeit: 15/30min

Geeignete Höhe: 155-178cm

Sicherheitsstufe: Klasse I