

Montage und Betriebsanleitung

Infrarotkabine: **J20090**

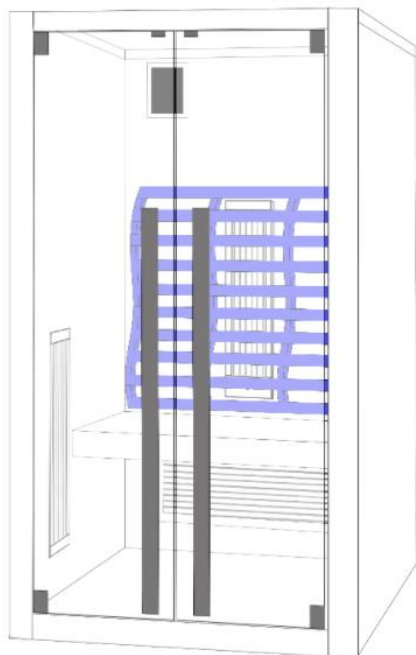

Infrarotkabine: **J20120**

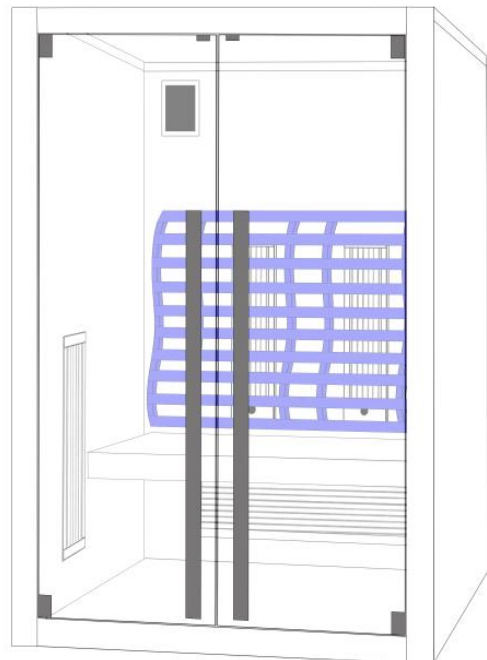

VORWORT

Sehr geehrter Kunde,

Herzlichen Glückwunsch und vielen Dank, dass Sie sich für unsere Infrarotkabine entschieden haben. Wir sind sicher, dass Sie in den kommenden Jahren viele Vorteile der Infrarotkabine genießen werden.

Bitte lesen Sie diese Anleitung sorgfältig durch, bevor Sie die Infrarotkabine zum ersten Mal benutzen. Wir empfehlen Ihnen, diese Anleitung aufzubewahren, damit Sie sie in regelmäßigen Abständen überprüfen und in Zukunft nachschlagen können,

Die technischen Daten, Abbildungen und Maße in dieser Anleitung sind nicht verbindlich. Aus ihnen können keine Ansprüche abgeleitet werden. Wir behalten uns das Recht vor, Verbesserungen vorzunehmen, ohne diese Anleitung zu ändern.

Seit Jahrtausenden wird Wärme zur Steigerung des Wohlbefindens und zur Linderung von Beschwerden des Bewegungsapparates eingesetzt.

des Stütz- und Bewegungsapparates. Entdecken Sie die entspannende und regenerierende Wirkung der angenehmen Wärme auf Körper, Geist und Seele. Die angenehme Wärme der Infrarotstrahlen regt die Durchblutung an und beschleunigt den Stoffwechsel,

Muskelverspannungen werden gelockert und schließlich wird das gesamte Immunsystem gestärkt.

Wir wünschen Ihnen viel Erfolg!

●●●INHALTSVERZEICHNIS

Allgemeine technische Eigenschaften-----	(3)
Informationen zur Verpackung und zu den einzelnen Platten-----	(3)
Warnung und Sicherheitshinweise-----	(5)
Part Liste -----	(6)
Montageanleitung -----	(7)
Betriebsanleitung des Bedienfeldes-----	(10)
Häufig gestellte Fragen-----	(12)
Instandhaltung-----	(14)

●●●ALLGEMEINE TECHNISCHE MERKMALE

1. Von Mikroprozessoren verarbeitete Funktionen
2. Temperatur einstellbar von 30°C bis 65°C
3. Einstellbare Verweilzeit von 1 bis 99 Minuten
4. Digitaler Temperatursensor
5. Soft-Touch-Taste
6. Langlebige Infrarotheizung

●●●Verpackung und Informationen zu den einzelnen Platten

Die 1-Personen-Sauna und die 2-Personen-Sauna werden in 2 Kartons verpackt:

BITTE ERMITTELN SIE DIE GLEICHE NUMMER DES KARTONS.

**Z.B.: "NO.001 1 OF 2" Passt zu "NO.001 2 OF 2" auf der Kartonverpackung.
DANN KÖNNEN SIE UNSER SET SEHR LEICHT ZUSAMMENBAUEN.**

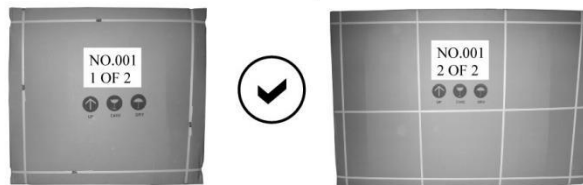

2-Personen-Eckmodelle, 3-Personen-Saunen und darüber werden in 3 Kartons verpackt

BITTE ERMITTELN SIE DIE GLEICHE NUMMER DES KARTONS.

**Z.B.: "NO.001 1 OF 3" PASST "NO.001 2 OF 3" PASST "NO.001 3 OF 3" auf dem Karton.
DANN KÖNNEN SIE UNSER SET SEHR LEICHT ZUSAMMENSTELLEN.**



HINWEIS: PLS NICHT MISCHEN PAKET (BEDEUTET TEILE AUS VERSCHIEDENEN BOXEN KÖNNEN NICHT ZUSAMMEN INSTALLIERT ODER AUSGETAUSCHT WERDEN).

Nachfolgend finden Sie Bilder der einzelnen Elemente für das 2-Personen –Modell. Andere Modelle variieren.

Unten sehen Sie Bilder der einzelnen Paneele für das 2-Personen-Modell, andere Modelle variieren.

Vorderes Panel



Bodenplatte



Dachpaneel



Rückwand



Seitenwand

links



rechts



Bank



Sitzbank-Heizpaneel



1. SICHERHEITSHINWEIS

1.1 WARNUNG

- (1) Die Sauna muss in einem trockenen Raum aufgestellt werden,
- (2) Saunaöfen dürfen nicht mit Wasser besprüht werden,
- (3) In der Sauna darf nicht geduscht oder Wasser gespritzt werden,
- (4) Decken Sie die Heizgeräte nicht mit Handtüchern oder Kleidern ab, um Überhitzung und Feuer zu vermeiden,
- (5) Berühren Sie die Heizgeräte während und kurz nach der Benutzung nicht, es besteht Verbrennungsgefahr durch heiße Teile,
- (6) Die Installation und Reparatur sollte von einem qualifizierten Elektriker durchgeführt werden.
- (7) Die Sauna sollte ausgeschaltet werden und braucht spätestens 30 Minuten nach 2 Stunden Betrieb eine Pause.

1.2 VORSICHT

- (1) Konsultieren Sie einen Arzt, bevor Sie die Infrarotkabine benutzen, wenn Sie an einer Krankheit oder anderen gesundheitlichen Problemen leiden, insbesondere an Herz- oder Kreislaufkrankungen, oder Medikamente einnehmen.
- (2) Schwangere Frauen und Kleinkinder sind verboten,
- (3) Kinder über 6 Jahre dürfen die Sauna nur unter Aufsicht von Erwachsenen benutzen,
- (4) Wenn Sie sich bei der Benutzung der Infrarotkabine unwohl fühlen, brechen Sie die Behandlung sofort ab und wenden Sie sich an Ihren Arzt.

2. TECHNISCHE DATEN

Modell	J20090	
Material	Hemlock	
Länge	900 mm	
Breite	1000 mm	
Höhe	1950 mm	
Spannung	230V, 50HZ	
Heizgerät	Gesamtleistung	1550W
	Ruby heater	3 x 350W 1 x 500W

Modell	J20120	
Material	Hemlock	
Länge	1200 mm	
Breite	1000 mm	
Höhe	1950 mm	
Spannung	230V, 50HZ	
Heizgerät	Gesamtleistung	2200W
	Ruby heater	2 x 350W
	Ruby heater	3 x 500W

3. PARTLISTE:

3.1 MODELL J20090

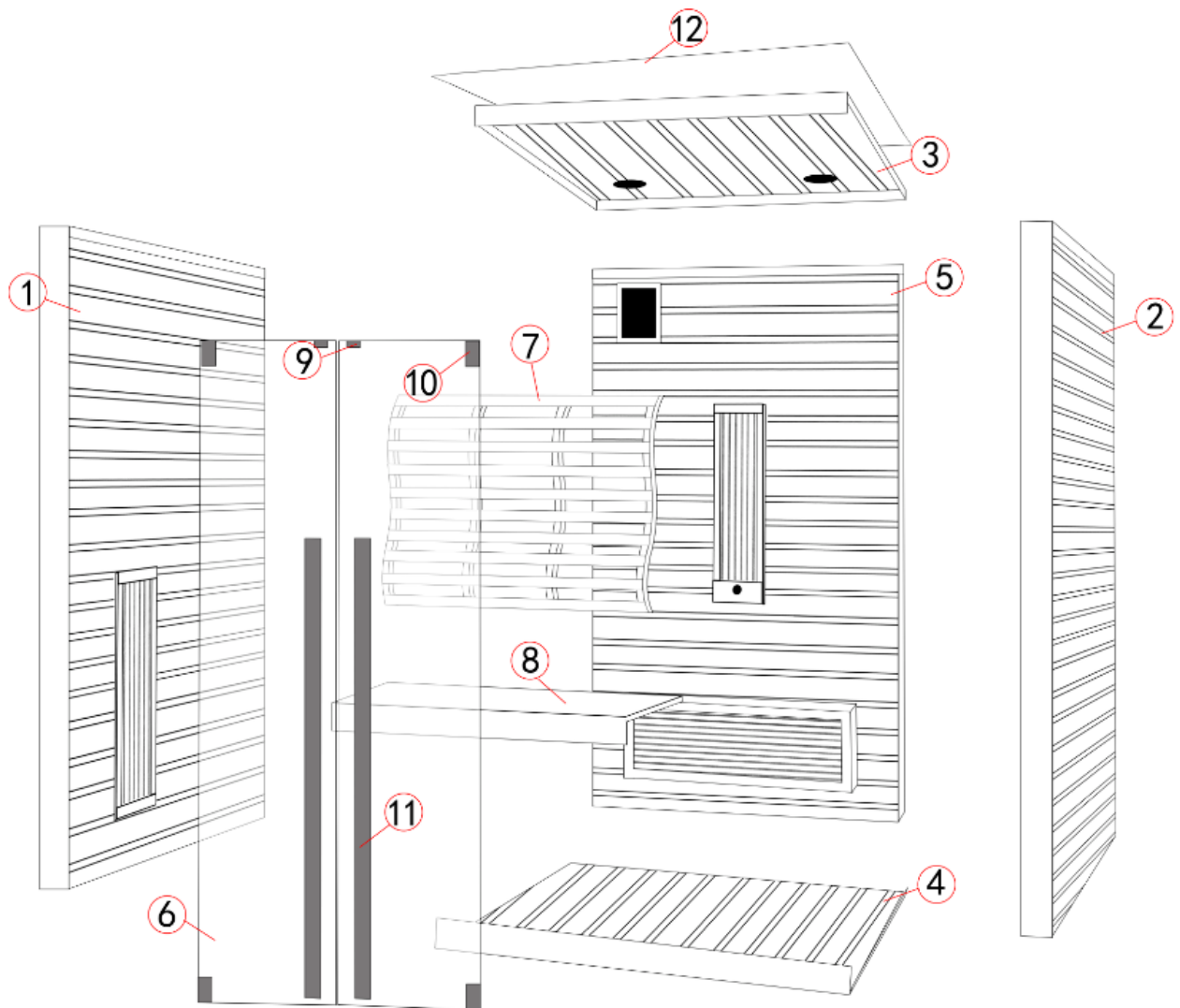

NEIN.	NAME	QTY
1	Rückwand links	1
2	Rückwand rechts	1
3	Deckenplatte	1
4	Bodenplatte	1
5	Rückwand	1
6	Glastüren	2
7	Rückenlehne	1
8	Bank	1
9	Magnet/Clip	1
10	Scharnier	4
11	Türgriff	2
12	Staubabdeckung	1
	Schraube M3,5*40	5



3.2 MODELL J20120

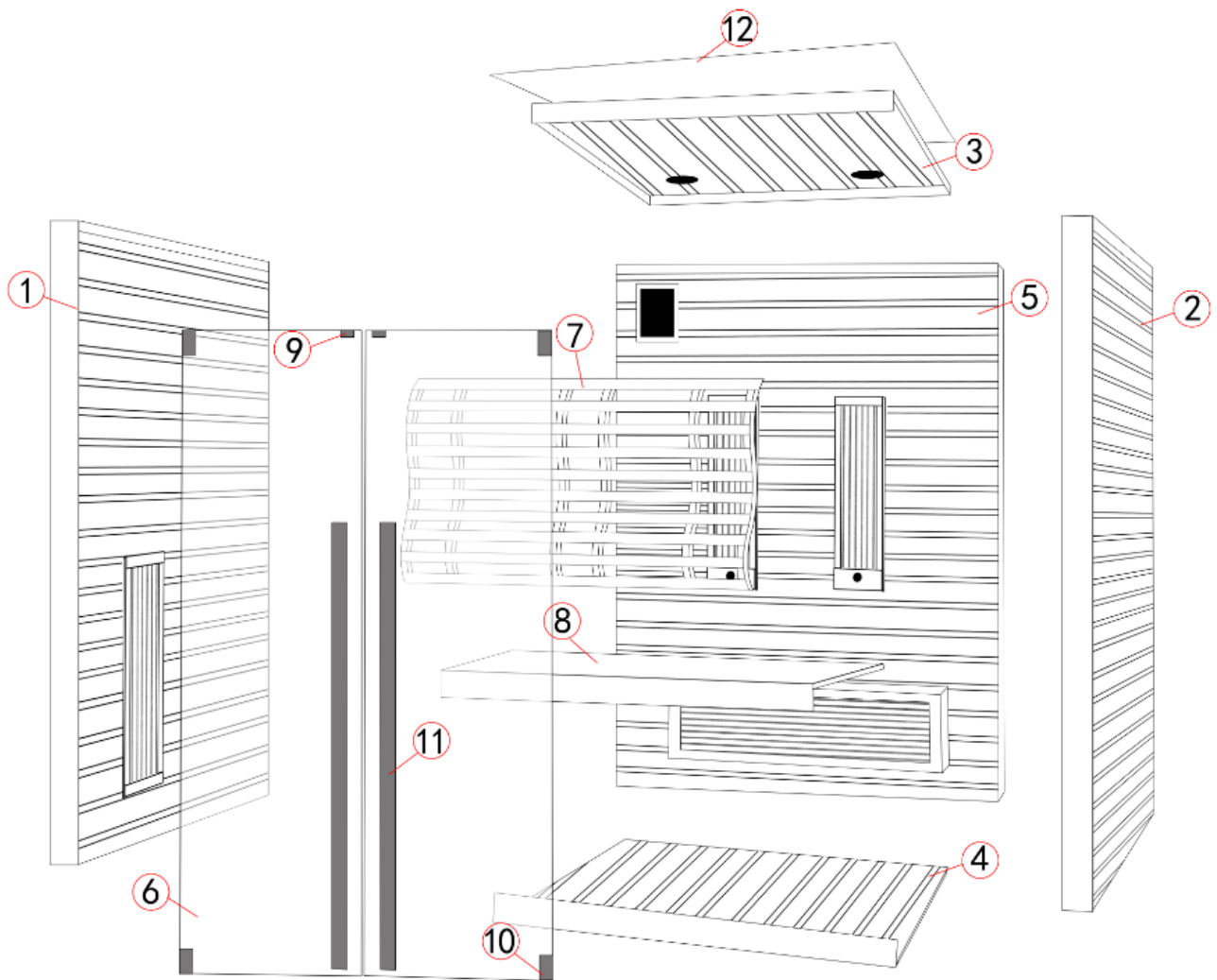

NEIN.	NAME	QTY
1	Rückwand links	1
2	Rückwand rechts	1
3	Deckenplatte	1
4	Bodenplatte	1
5	Rückwand	1
6	Glastüren	2
7	Rückenlehne	1
8	Bank	1
9	Magnet/Clip	1
10	Scharnier	4
11	Türgriff	2
12	Staubabdeckung	1
	Schraube M3,5*40	10



4. MONTAGEANLEITUNG

4.1 AUFSTELLUNGsort

- (1) Der flache und feste Boden im Innenbereich,
- (2) trocken und feuchtigkeitsbeständig,
- (3) 230V-Stromversorgung mit Erdungskabel.

4.2 MONTAGESCHRITTE



- (1) Legen Sie die Bodenplatte auf den Boden.

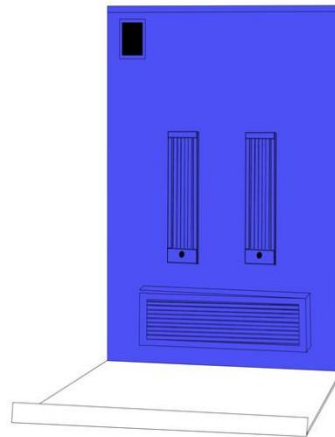

- (2) Stellen Sie die Rückwand an die Bodenplatte.

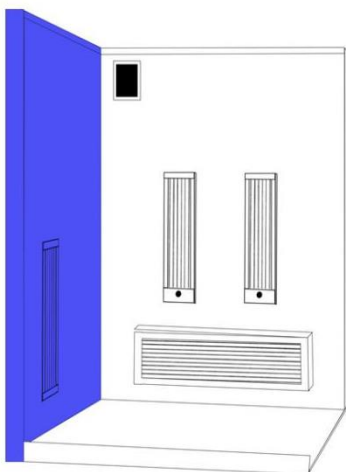

- (3) Stellen Sie die linke Seitenwand neben die Bodenplatte, und verbinden Sie das linke Paneel und das hintere Paneel ordnungsgemäß mit den voreingestellten äußeren Schnallen.



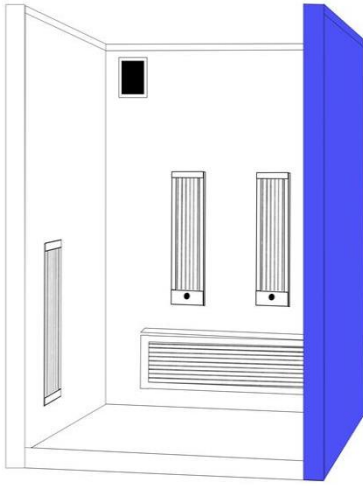

(4) Stellen Sie das rechte Seitenpaneel neben die Bodenplatte, und verbinden Sie das rechte Paneel und das hintere Paneel ordnungsgemäß mit den voreingestellten äußeren Schnallen.

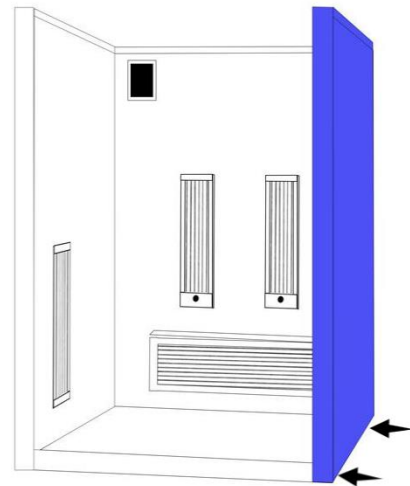
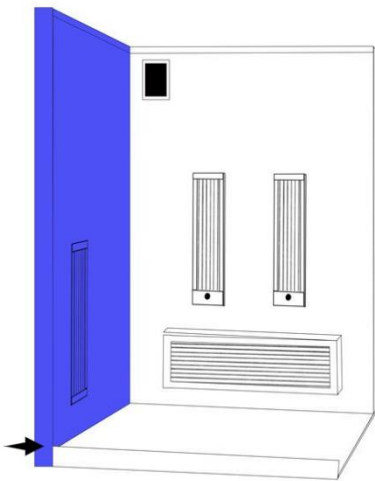

(5) Schrauben Sie die linke Platte / rechte Platte an die Bodenplatte an den gebohrten Löchern

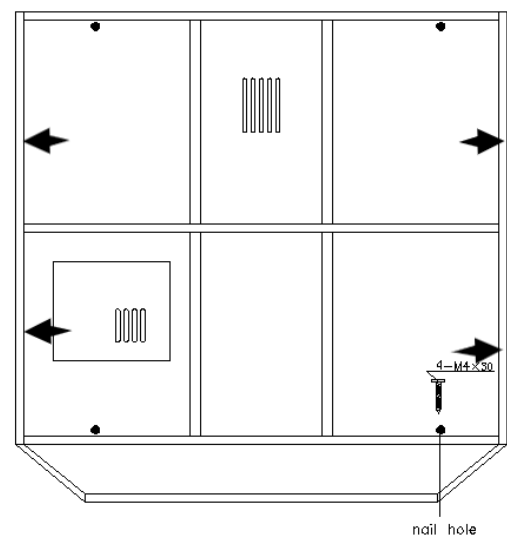
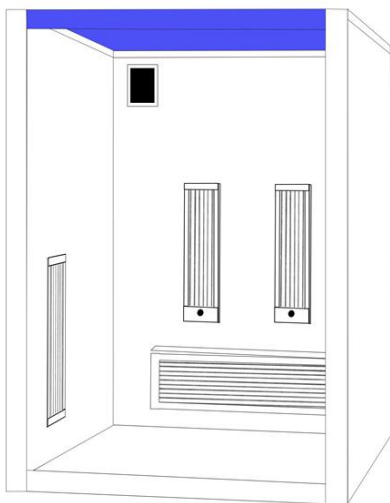

(6) Platzieren Sie die Deckenplatte und schrauben Sie sie auf die installierten Platten.

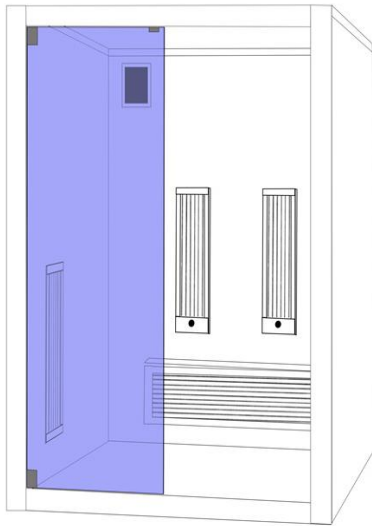

(7) Glastüren mit Scharnieren am Boden- und Deckenpaneel anbringen.

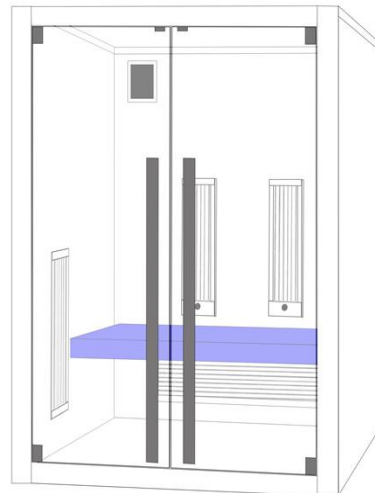
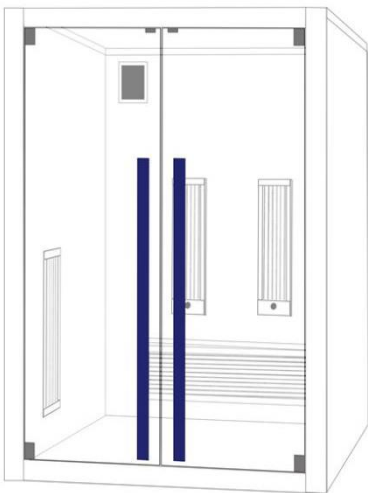

(8) Bringen Sie die Griffe an beiden Glastüren an. (9) Stellen Sie die Bank auf die voreingestellten Leisten der installierten und stecken Sie dann den Stecker unter der Bank ein.

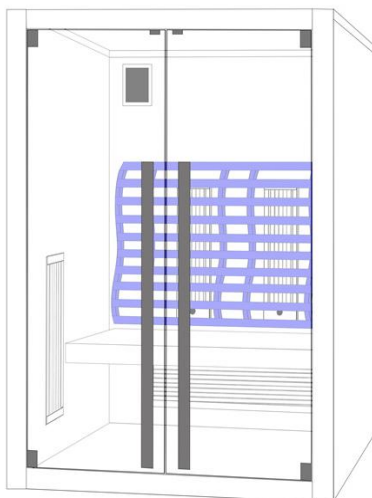

(10) Montieren Sie die Rückenlehne an der Rückwand mit Schrauben M3,5*40.

4.3 KABELANSCHLUSS

Alle Kabel befinden sich an der Deckenplatte:

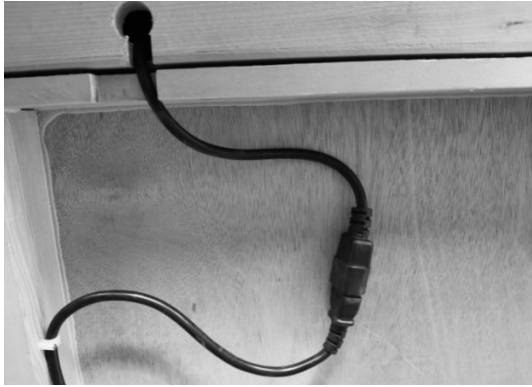

(1) Die Stecker der Heizkabel einstecken, einstecken.

stellen Sie sicher, dass die Kabel nicht eingeklemmt sind zwischen Deckenplatten und andere Platten.

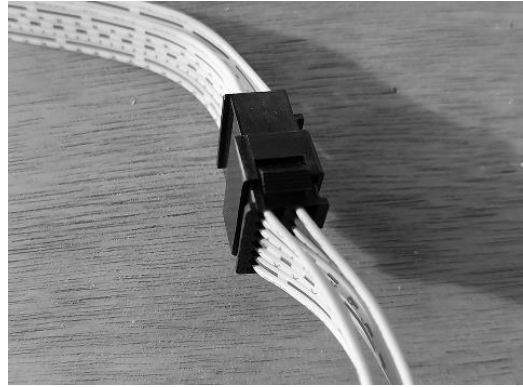

(2) Den Stecker der Steuerkabel

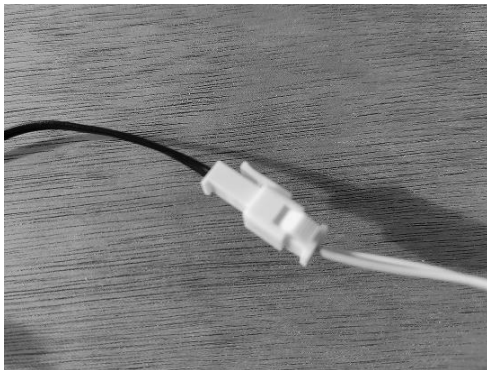

(3) Stecken Sie den Stecker des Temperatursensors ein. Antennenkabels ein.

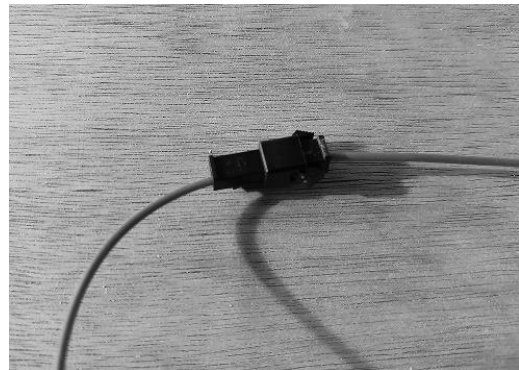

(4) Stecken Sie den Stecker des

4.4 STAUBSCHUTZABDECKUNG ANBRINGEN

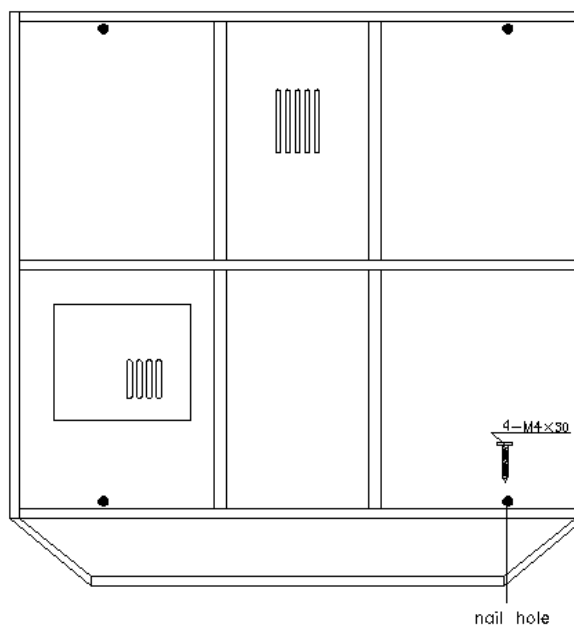

Montieren Sie die Staubschutzhaube mit Schrauben auf dem Dach

5. BETRIEBSANLEITUNG

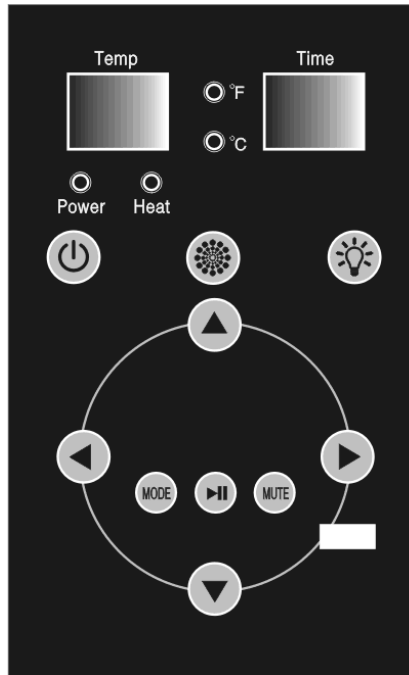

5.1 ZWEI BILDSCHIRME:

- (1) Linker Bildschirm: Echtzeit-Temperatur
- (2) Rechter Bildschirm: Verbleibende Zeit

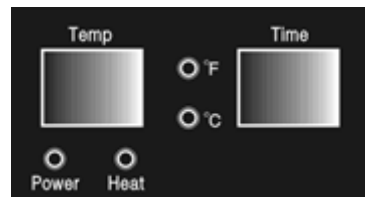

5.2 LED Anzeigen:

- (1) Betriebsanzeige: Strom ein
- (2) Wärmeanzeige: Saunaheizung
- (3) F-Anzeige: Grad Fahrenheit
- (4) C-Indikator: Grad Celsius

5.3 TASTENFELDER:

(1) **POWER**  : Ein/Aus

(2) **LIGHT**  : Innen-/Außenbeleuchtung:

- Drücken Sie die Taste, um das Innenlicht einzuschalten,
- dann drücken, um das Innenlicht aus- und das Außenlicht einzuschalten,
- dann drücken, um das Innen-/Außenlicht einzuschalten, .
- dann drücken Sie die Taste, um das Innen-/Außenlicht auszuschalten.



(3) **FARB LICHT**  : Farbtherapie-Licht:

Drücken Sie die Taste, um das Farblight ein-/auszuschalten,

-Wenn das Farblight eingeschaltet ist, halten Sie die Taste "Farblight" 2 Sekunden lang gedrückt, die Temperaturanzeige zeigt "LX" (X für 1-9) an,

-dann drücken Sie erneut auf die Tastatur, um die Farbe und den Status zu ändern.



(4) **TEMPERATUR**  und  :

Drücken Sie das Tastenfeld  oder , um die Temperatur um jeweils 1 Grad zu erhöhen oder zu senken,

Drücken und halten Sie für eine schnelle Einstellung.

Drücken Sie die Tasten  und  gleichzeitig, um die Temperatur zwischen Fahrenheit und Celsius.

(5) **ZEIT**  und  :

Drücken Sie die Tasten  oder , um die Zeit um jeweils 1 Minute zu erhöhen oder zu verringern, zum schnellen Einstellen drücken und halten.

- im Zustand MODE, drücken Sie die Tasten  und , um die Lautstärke einzustellen.

(6) **MODE**  :

Drücken Sie diese Taste, um den Radio-, Bluetooth- und USB-Modus auszuwählen,

Die Bluetooth-Gerätenummer lautet BT301

(7) **WIEDERGABE/PAUSE**  :

-im Radiomodus: 3 Sekunden lang drücken, um automatisch nach Radiokanälen zu suchen und diese zu speichern,

Wenn der Suchlauf beendet ist, drücken Sie die Taste, um zum nächsten Kanal zu gelangen,

Im Bluetooth/USB-Modus: Drücken Sie die Taste, um zur nächsten Musik zu gelangen.

(8) **MUTE**  :

-im FM: -Modus zum Stummschalten drücken,

-im Modus Bluetooth und USB: drücken Sie die Taste für Pause.

6. HÄUFIG GESTELLTE FRAGEN

PS: STELLEN SIE SICHER, DASS die STROMVERSORGUNG ABGESCHLATEN IST, BEVOR SIE DIES TUN.

Wenn das Netzkabel beschädigt ist, muss es durch den Hersteller, seinen Kundendienst oder ähnlich qualifizierte Personen ersetzt werden, um eine Gefährdung zu vermeiden.

1. Die Bedienfelder funktionieren nicht

Schließen Sie die Kabel der Schalttafeln wieder an

2. Die Betriebsanzeige leuchtet nicht

Drücken Sie den Überstromschutz erneut wie unten beschrieben:

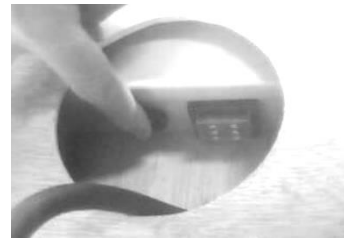
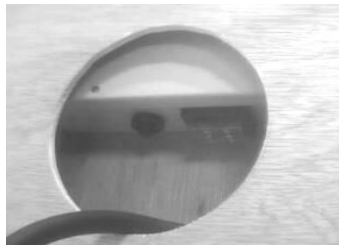
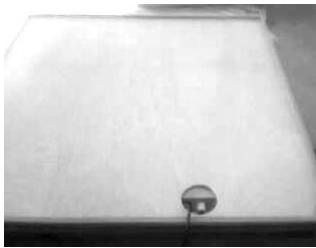

3. Das Leselicht funktioniert nicht

-Prüfen Sie das Kabel der Leuchte und schließen Sie es wieder an,

-wechsel ein neues Licht

Drücken Sie die Leuchte vom Dachblech herunter und ziehen Sie den Stecker des Beleuchtungskabels ab, Wechseln Sie eine neue Lampe aus und schließen Sie den Kabelstecker an.

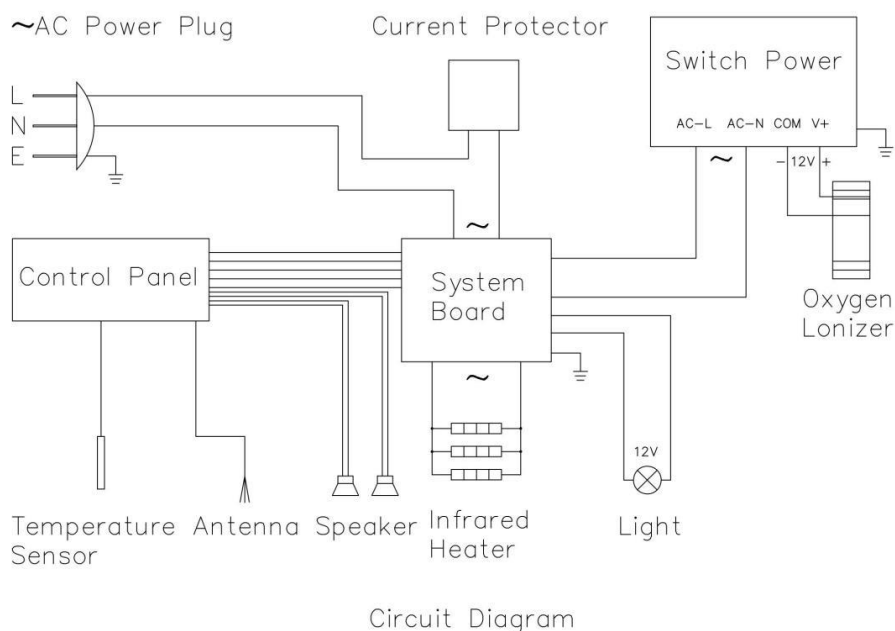

4. Das Heizgerät heizt nicht

	Problem	Erläuterung	Lösung
1	Ein Teil der Heizung erwärmt sich nicht	Das Heizgerät ist defekt	Ersetzen Sie sie durch eine neue Heizung
		Der Stecker des Heizgeräts ist nicht richtig angeschlossen oder durchgebrannt.	Verbinden Sie sie fest
2	Der gesamte Raum heizt sich nicht auf	Der Kabelstecker des Bedienfelds ist lose	Verbinden Sie die Steckverbinder der Schalttafel wieder mit dem Gehäuse.
		Das Bedienfeld ist beschädigt	Ersetzen Sie ein neues Bedienfeld
		Der Schaltkasten ist beschädigt	Ersetzen Sie einen neuen Schaltkasten
3	Sitzbankheizung heizt nicht	Das Kabel der Sitzbankheizung ist nicht fest mit der Steckdose an der Rückseite des Geräts verbunden.	Fest zustecken

5. Ändern Sie das Vollspektrum-Heizgerät.

1. Nehmen Sie die Holzabdeckung des Heizgerätes ab.
2. das neue Vollspektrum-Heizgerät wechseln,
 - Das Heizgerät ist mit einer Klammer befestigt,
 - Das Heizkabel ist mit Steckern verbunden.



7. WARTUNG

1. Reinigung

- (1) Reinigen Sie die Kabine mit einem feuchten Baumwolltuch und trocknen Sie sie mit einem sauberen und trockenen Handtuch,
- (2) Reinigen Sie das Glas mit einem Fenster-/Glasreiniger und einem weichen Tuch,
- (3) Gießen Sie kein Wasser in das Bedienfeld und reinigen Sie es nicht mit einem feuchten Tuch,
- (4) Verwenden Sie zur Reinigung der Kabine keine chemischen Reinigungsmittel,
- (5) Bitte ziehen Sie die Schrauben der Bank alle drei Monate nach, damit sie sich nicht lockern oder herunterfallen.

2. Transport und Lagerung

1. Setzen Sie das Gerät während des Transports nicht Regen, Schnee oder starken Stößen aus.
2. Lagern Sie die Kartons nicht in feuchter Umgebung.