

Montage und Betriebsanleitung

Infrarot-Kabine: **J10100**

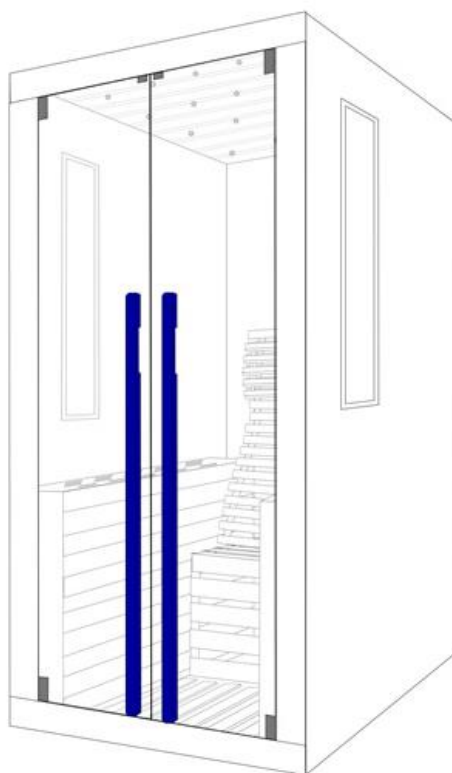

VORWORT

Sehr geehrter Kunde,

Herzlichen Glückwunsch und vielen Dank, dass Sie sich für unsere Infrarotkabine entschieden haben. Wir sind sicher, dass Sie in den nächsten Jahren viele Vorteile der Infrarotkabine genießen werden.

Bitte lesen Sie diese Anleitung sorgfältig durch, bevor Sie die Infrarotkabine zum ersten Mal benutzen. Wir empfehlen Ihnen, diese Anleitung aufzubewahren, damit Sie sie in regelmäßigen Abständen überprüfen und in Zukunft nachschlagen können,

Die technischen Daten, Abbildungen und Maße in dieser Anleitung sind nicht verbindlich. Von ihnen können keine Ansprüche abgeleitet werden. Wir behalten uns das Recht vor, Verbesserungen vorzunehmen, ohne diese Anleitung zu ändern.

Seit Jahrtausenden wird Wärme zur Steigerung des Wohlbefindens und zur Linderung von Beschwerden des Bewegungsapparates eingesetzt.

des Stütz- und Bewegungsapparates. Entdecken Sie die entspannende und regenerierende Wirkung der angenehmen Wärme auf Körper, Geist und Seele. Die angenehme Wärme der Infrarotstrahlen reguliert die Durchblutung und beschleunigt den Stoffwechsel.

Muskelverspannungen werden gelockert und schließlich wird das gesamte Immunsystem gestärkt.

Wir wünschen Ihnen viel Erfolg!

●●●INHALTSVERZEICHNIS

Allgemeine technische Eigenschaften-----	(3)
Informationen zur Verpackung und zu den einzelnen Platten-----	(3)
Warn- und Sicherheitshinweise-----	(5)
Stückliste -----	(6)
Montageanleitung -----	(7)
Betriebsanleitung des Bedienfeldes-----	(13)
Häufig gestellte Fragen-----	(15)
Wartung-----	(16)

●●●ALLGEMEINE TECHNISCHE MERKMALE

1. Von Mikroprozessoren verarbeitete Funktionen
2. Temperatur einstellbar von 30°C bis 65°C
3. Einstellbare Verweilzeit von 1 bis 99 Minuten
4. Digitaler Temperatursensor
5. Soft-Touch-Taste
6. Langlebige Infrarotheizung

●●●Verpackung und Informationen zu den einzelnen Platten

BITTE ERMITTELN SIE DIE GLEICHE NUMMER DES KARTONS.

Z.B.: "NO.001 1 OF 3" PASST „NO.001 2 OF 3“ PASST „NO.001 3 OF 3“ auf der Kartonverpackung. DANN KÖNNEN SIE UNSER SET SEHR LEICHT ZUSAMMENSTELLEN.

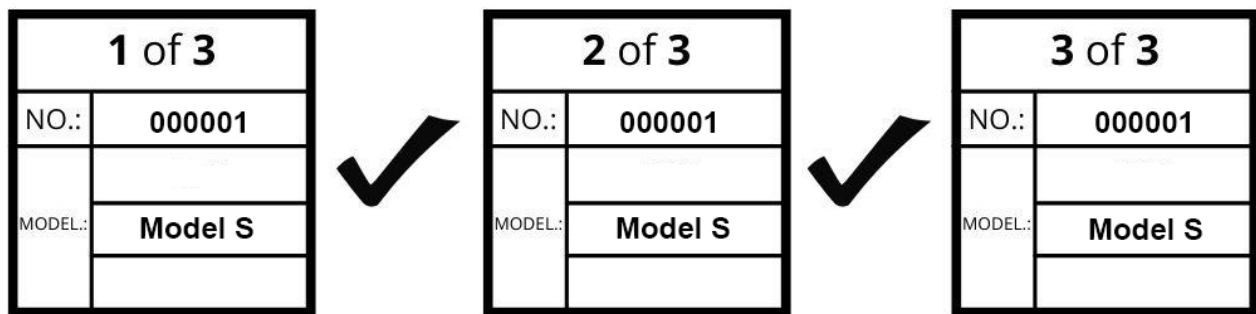

HINWEIS: PLS NICHT MISCHEN PAKET (BEDEUTET TEILE AUS VERSCHIEDENEN BOXEN KÖNNEN NICHT ZUSAMMEN INSTALLIERT ODER AUSGETAUSCHT WERDEN).

Nachfolgend finden Sie Bilder der einzelnen Elemente für das 2-Personen-Modell. Andere Modelle variieren.

Unten sehen Sie Bilder der einzelnen Paneele für das 2-Personen-Modell, andere Modelle variieren.

Frontplatte



Bodenplatte



Dachpaneel

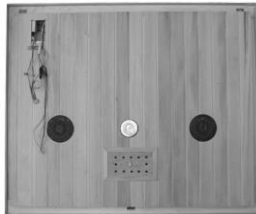

Rückwand



Seitwand

Links



Rechts



Bank



Sitzbankank-Heizpaneel



1. SICHERHEITSHINWEIS

1.1 WARNUNG

- (1) Die Sauna muss in einem trockenen Raum aufgestellt werden,
- (2) Saunaöfen dürfen nicht mit Wasser besprüht werden,
- (3) In der Sauna darf nicht geduscht oder Wasser gespritzt werden,
- (4) Decken Sie die Heizgeräte nicht mit Handtüchern oder Kleidern ab, um Überhitzung und Feuer zu vermeiden,
- (5) Berühren Sie die Heizgeräte während und kurz nach der Benutzung nicht, es besteht Verbrennungsgefahr durch heiße Teile,
- (6) Die Installation und Reparatur sollte von einem qualifizierten Elektriker durchgeführt werden.
- (7) Die Sauna sollte ausgeschaltet werden und braucht spätestens 30 Minuten nach 2 Stunden Betrieb eine Pause.

1.2 VORSICHT

- (1) Konsultieren Sie einen Arzt, bevor Sie die Infrarotkabine benutzen, wenn Sie an einer Krankheit oder anderen gesundheitlichen Problemen leiden, insbesondere an einer Herz- oder Kreislauferkrankung, oder Medikamente einnehmen.
- (2) Schwangere Frauen und Kleinkinder sind verboten,
- (3) Kinder über 6 Jahre dürfen die Sauna nur unter Aufsicht von Erwachsenen benutzen,
- (4) Wenn Sie sich bei der Benutzung der Infrarotkabine unwohl fühlen, brechen Sie die Behandlung sofort ab und wenden Sie sich an Ihren Arzt.



2. TECHNISCHE DATEN

Modell	J10100	
Werkstoff Holz	Schierling	
Länge	1000 mm	
Breite	1300 mm	
Höhe	1950 mm	
Spannung	230V, 50HZ	
Heizgerät	Gesamtleistung	750W
	Kohleheizung	1 x 80 W 2 x 125 W 4 x 280 W 1 x 330 W

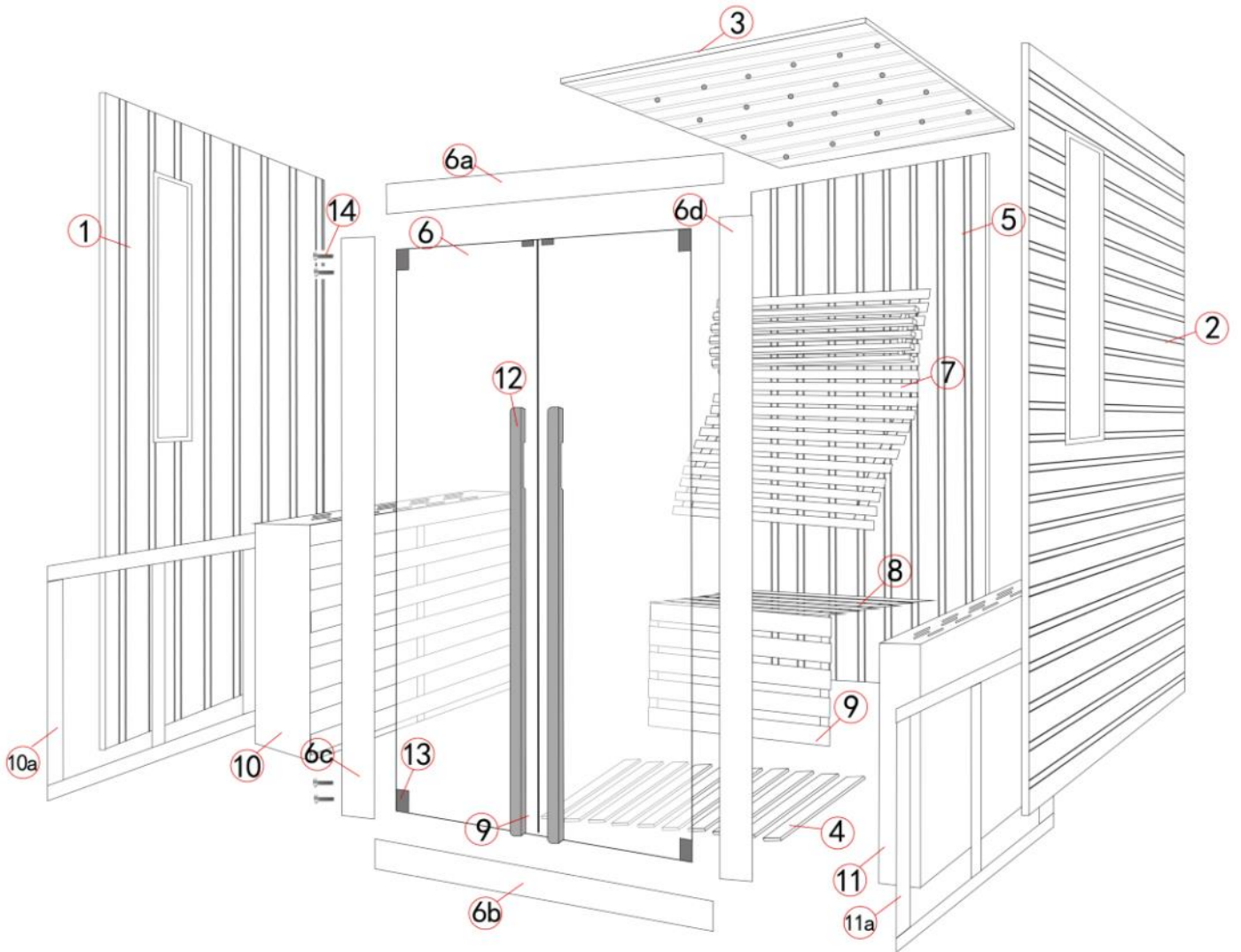
3. PARTLISTE:



NEIN.	NAME	MENGE
1	Linke Tafel	1
2	Rechte Tafel	1
3	Deckenplatte	1
4	Bodenkohlheizung	1
5	Rückwand	1
6	Glastüren	2
6a	Obere Rahmenlatte der Frontplatte	1
6b	Untere Rahmenlatte der Frontplatte	1
6c	Linke Rahmenlatte der Frontplatte	1
6d	Rechte Rahmenlatte der Frontplatte	1
7	Rückenlehne + Kopfstütze	1
8	Bank	1
9	Sitzbank-Trägerplatte	1
10	Linke Armlehne	1
10 A	Linker Armlehnenrahmen	1

11	Rechte Armlehne	1
11a	Armlehnenrahmen rechts	1
12	Türgriff	2
13	Scharnier	4
14	Schraube M6*100	8
		
15	Dachabdeckung	25
16	Schraube M3,5*40	1
		

4. MONTAGEANLEITUNG

4.1 AUFSTELLUNGsort

- (1) Der flache und feste Boden im Innenbereich,
- (2) trocken und feuchtigkeitsbeständig,
- (3) 230V-Stromversorgung mit Erdungskabel.

4.2 MONTAGESCHRITTE



(1) Legen Sie die Rückwand auf den Boden.

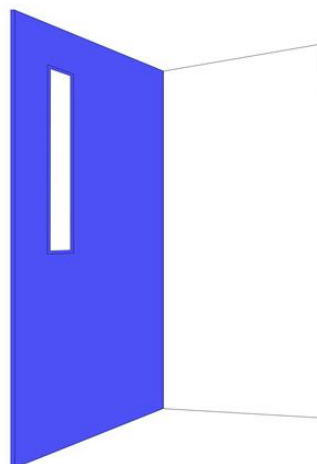

(2) Linke Platte neben der hinteren Platte legen und verbinden Sie durch eine äußere Schnalle



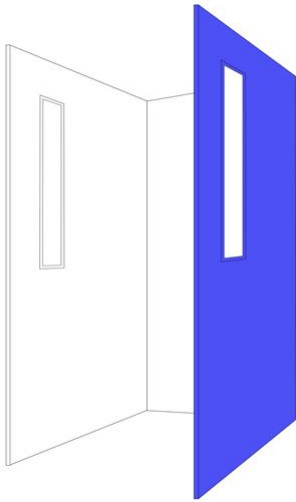

(3) Legen Sie das rechte Paneel neben das hintere Paneel und verbinden Sie das rechte Paneel und das hintere Paneel ordnungsgemäß mit den voreingestellten äußeren Schnallen.

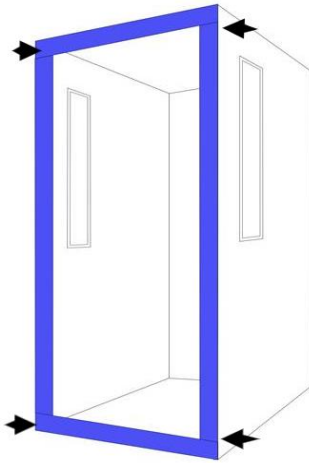

(4) Montieren Sie den Rahmen der Frontplatte mit den Schrauben M6*100,

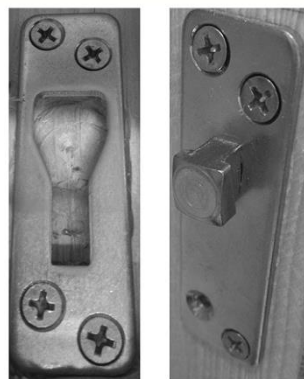
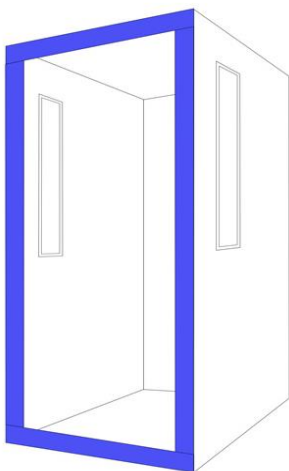

Inside Buckle

(5) Verbinden Sie die Frontplatte mit der linken und rechten Platte mit den voreingestellten Innenschnallen.

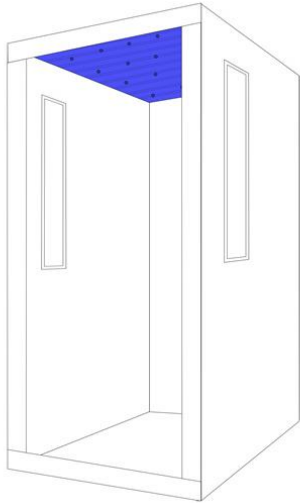

(6) Legen Sie die Deckenplatte auf die installierten Platten.

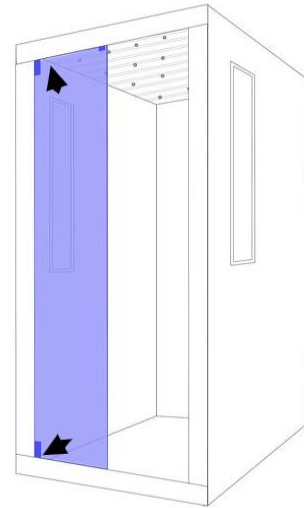

(7) Schrauben Sie die Scharniere an den voreingestellten Schraublöchern an die Frontplatte, dann die linke Glastür installieren

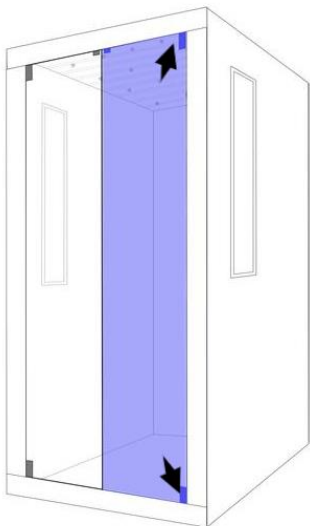

(8) Schrauben Sie die Scharniere an den vorgegebenen Schraublöchern an

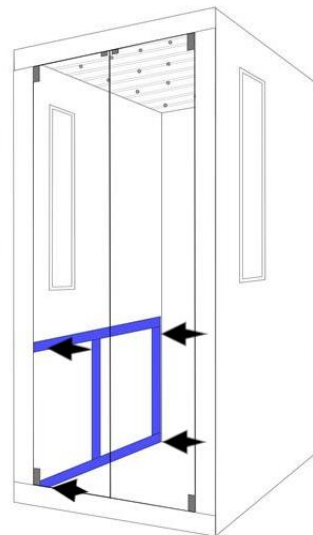

(9) Schrauben Sie den linken Armlehnenrahmen an die linke Platte mit der Frontplatte, dann die Schraube der rechten Glastür M3,5*40 anbringen. aninstallierten Scharnieren.

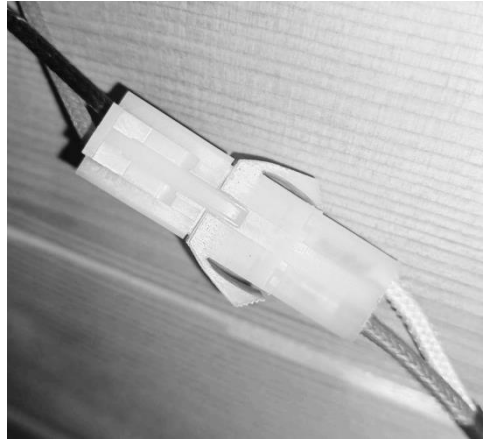
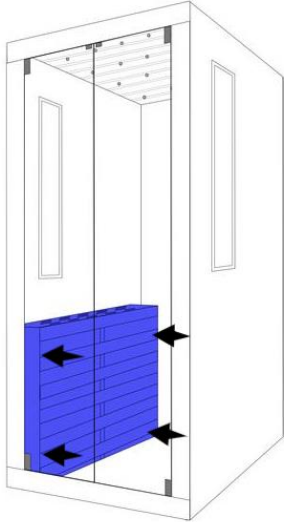

(10) Stecken Sie den Stecker der Heizung an der linken Armlehne ein, Schrauben Sie dann die linke Armlehne mit der Schraube M3,5*40 an den linken Armlehnenrahmen,

Hinweis: Kleben Sie die Kabel nicht zwischen den Platten!

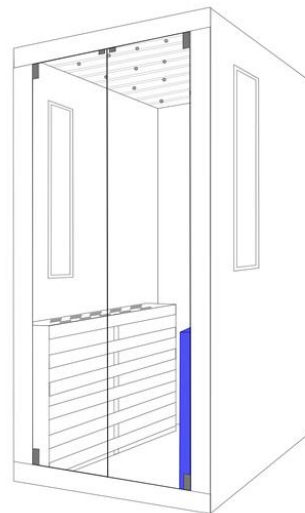
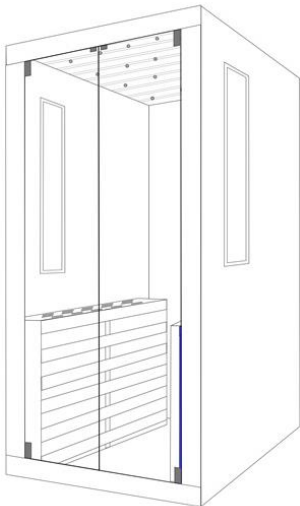

(11) Schrauben Sie den Rahmen der rechten Armlehne an die rechte Platte.

(12) Stecken Sie den Stecker der Heizung auf die rechte Armlehne, mit der Schraube M3,5*40 und schrauben Sie die rechte Armlehne an das rechte Paneel

Hinweis: Kleben Sie die Kabel nicht zwischen den Platten!

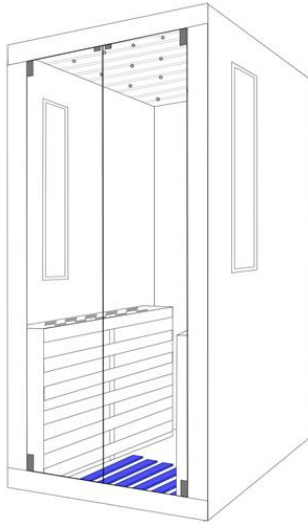

(13) Platzieren Sie die Bodenkohleheizung neben der Frontplatte.

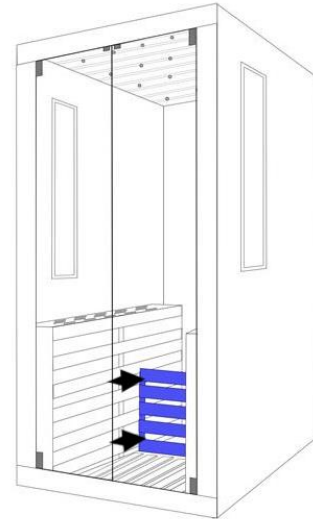

(14) Platzieren Sie die Bankauflageplatte neben dem Bodenkarton und Steckverbinder des Heizgerätes, dann diesen Steckverbinder an die Armlehnenleiste schrauben.

Hinweis: Kleben Sie die Kabel nicht zwischen die Platten!

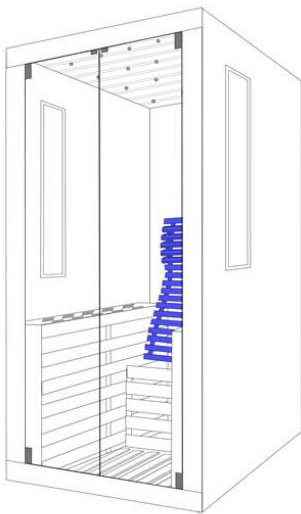

(15) Legen Sie die Rückenlehne auf die Latte der Armlehnen der Rückenlehnenheizung.

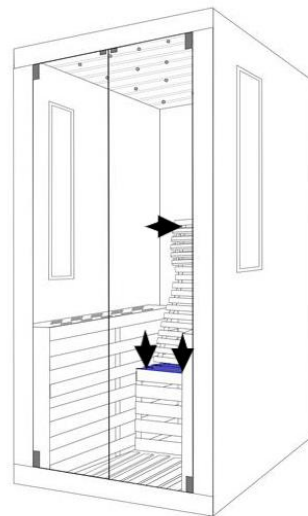

(16) Legen Sie die Sitzbank auf die Sitzbankträgerplatte, Steckverbinder der Sitzbankheizung, dann die Kopfstütze auf die Rückenlehne stellen, die Bank und die Rückenlehne gut verbinden und dann mit Schrauben M3,5+40 befestigen

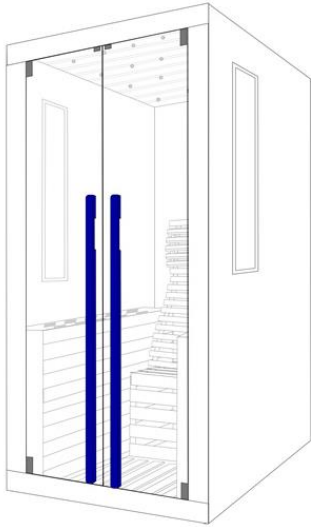

(17) Montieren Sie die Türgriffe.

4.3 KABELANSCHLUSS

Alle Kabeln befinden sich an der Deckenplatte:



(1) Den Stecker des Heizkabels einstecken,

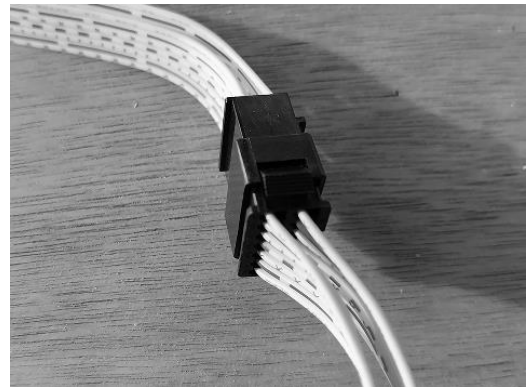

(2) Den Stecker des Steuerkabels einstecken.

Stellen Sie sicher, dass die Kabel nicht eingeklemmt sind zwischen Deckenplatten und andere Platten.

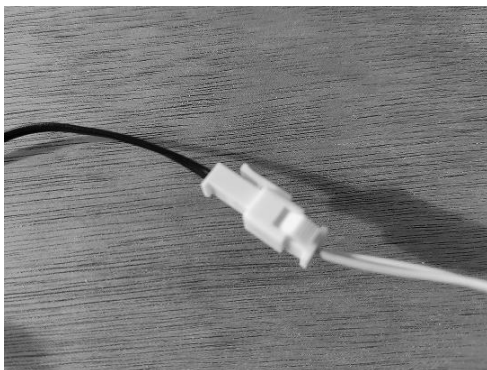

(3) Stecken Sie den Stecker des Temperatursensors ein.

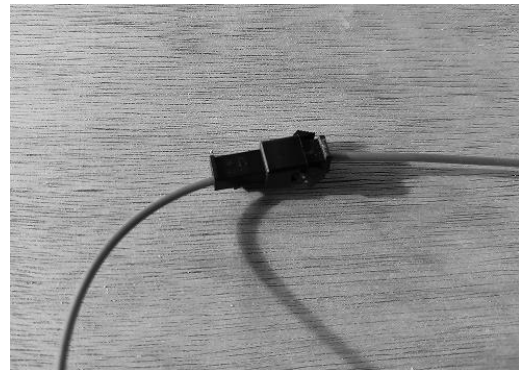

(4) Stecken Sie den Stecker des Antennenkabels ein.

4.4 STAUBSCHUTZABDECKUNG ANBRINGEN

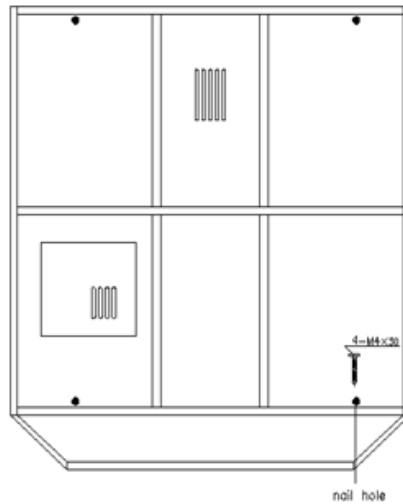

Montieren Sie die Staubschutzhaube mit Schrauben auf dem Dach

5. BETRIEBSANLEITUNG

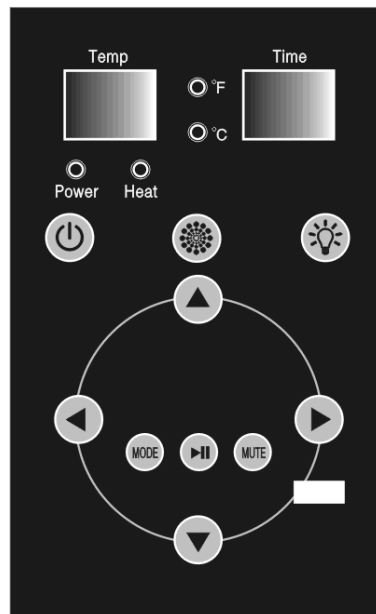

5.1 ZWEI BILDSCHIRME:

- (1) Linker Bildschirm: Echtzeit-Temperatur
- (2) Rechter Bildschirm: Verbleibende Zeit

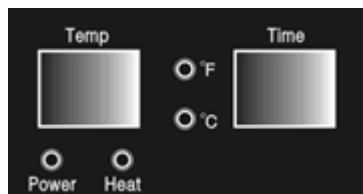

5.2 LED Anzeigen:

- (1) Betriebsanzeige: Strom ein
- (2) Wärmeanzeige: Saunaheizung
- (3) F-Anzeige: Grad Fahrenheit
- (4) C-Indikator: Grad Celsius

5.3 TASTENFELDER:

(1) **POWER**  : Sauna ein/aus,





(2) **LICHT**  : Innen-/Außenbeleuchtung:

- Drücken Sie die Taste, um das Innenlicht einzuschalten,
- Dann drücken, um das Innenlicht aus- und das Außenlicht einzuschalten,
- Dann drücken, um das Innen-/Außenlicht einzuschalten.
- Dann drücken Sie sie, um das Innen-/Außenlicht auszuschalten.





(3) **FARBLICHT**  : Farbtherapie-Licht:

- Drücken Sie die Taste, um das Farblicht ein-/auszuschalten,
- Wenn das Farblicht eingeschaltet ist, halten Sie die Taste „Farblicht“ 2 Sekunden lang gedrückt, die Temperaturanzeige zeigt „LX“ (X für 1-9) an,
 - Dann drücken Sie erneut auf das Tastenfeld, um die Lichtfarbe und den Status zu ändern.

(4) **TEMPERATUR**  und  :

- Drücken Sie das Tastenfeld  oder , um die Temperatur um jeweils 1 Grad zu erhöhen oder zu senken,-Drücken Sie die Tasten  und  gleichzeitig, um die Temperatur zwischen Fahrenheit und Celsius.

(5) **ZEIT**  und  :

- Drücken Sie die Tasten  oder  um die Zeit um jeweils 1 Minute zu erhöhen oder zu verringern, zum schnellen Einstellen drücken und halten.
- Im Zustand MODE, drücken Sie die Tasten  und  um die Lautstärke einzustellen.

(6) **MODUS**  :

- Drücken Sie diese Taste, um den Radio-, Bluetooth- und USB-Modus auszuwählen,
Die Bluetooth-Gerätenummer lautet BT301

(7) **WIEDERGABE/PAUSE**  :

- im Radiomodus: 3 Sekunden lang drücken, um automatisch nach Radiokanälen zu suchen und diese zu speichern, Wenn der Suchlauf beendet ist, drücken Sie die Taste, um zum nächsten Kanal zu gelangen, Im Bluetooth/USB-Modus: Drücken Sie die Taste, um zur nächsten Musik zu gelangen.

(8) **STUMM**  :

- im FM: -Modus zum Stummschalten drücken,
- im Modus Bluetooth und USB: Drücken Sie die Taste für Pause.

6. HÄUFIG GESTELLTE FRAGEN

PS: STELLEN SIE SICHER, DASS SIE DEN STROM ABSCHALTEN, BEVOR SIE ES TUN.
Wenn das Netzkabel beschädigt ist, muss es durch den Hersteller, seinen Kundendienst oder ähnliche qualifizierte Personen ersetzt werden, um eine Gefährdung zu vermeiden.

1. Die Bedienfelder funktionieren nicht

Schließen Sie die Kabel der Schalttafeln wieder an

2. Die Betriebsanzeige leuchtet nicht

Drücken Sie den Überstromschutz erneut wie unten beschrieben:

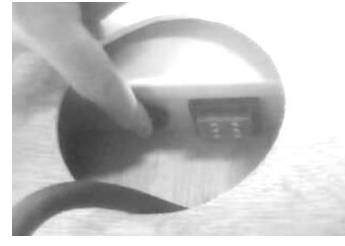
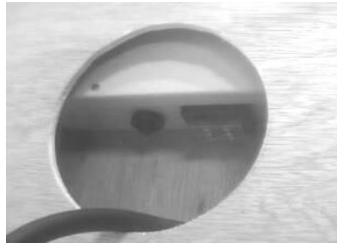
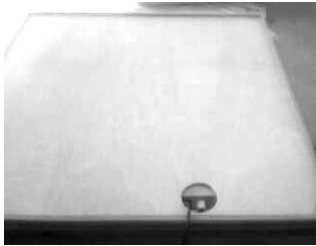

3. Das Leselicht funktioniert nicht

-Prüfen Sie das Kabel der Leuchte und schließen Sie es wieder an,

-Wechseln Sie das Alte mit einem neuen Licht

Drücken Sie die Leuchte vom Dachblech herunter und ziehen Sie den Stecker des Beleuchtungskabels ab, Wechseln Sie eine neue Lampe aus und schließen Sie den Kabelstecker an.

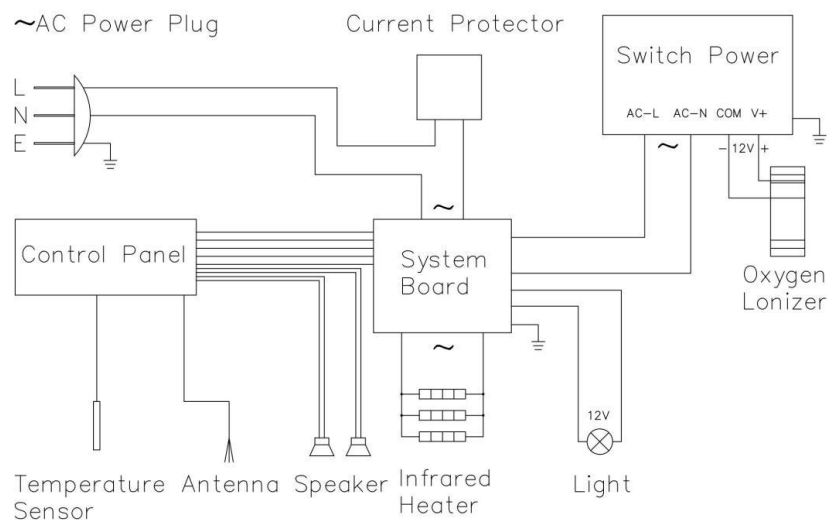

Circuit Diagram

4. Das Heizgerät heizt nicht

	Problem	Erläuterung	Lösung
1	Ein Teil der Heizung erwärmt sich	Das Heizgerät ist defekt	Ersetzen Sie sie durch eine neue Heizung
		Der Stecker des Heizgeräts ist nicht richtig angeschlossen oder durchgebrannt.	Verbinden Sie sie fest
2	Der gesamte Raum heizt sich nicht auf	Der Kabelstecker des Bedienfelds ist lose	Verbinden Sie die Steckverbinder der Schalttafel wieder mit dem Gehäuse
		Das Bedienfeld ist beschädigt	Ersetzen Sie ein neues Bedienfeld
		Der Schaltkasten ist beschädigt	Ersetzen Sie einen neuen Schaltkasten
3	Sitzbankheizung heizt nicht	Das Kabel der Sitzbankheizung ist nicht fest mit der Steckdose an der Rückseite des Geräts verbunden.	Fest zustecken

7. WARTUNG

1. Reinigung

- (1) Reinigen Sie die Kabine mit einem feuchten Baumwolltuch und trocknen Sie sie mit einem sauberen und trockenen Handtuch.
- (2) Reinigen Sie das Glas mit einem Fenster-/Glasreiniger und einem weichen Tuch,
- (3) Spritzen Sie kein Wasser in das Bedienfeld und reinigen Sie es nicht mit einem feuchten Tuch.
- (4) Benutzen Sie zur Reinigung der Kabine keine chemischen Reinigungsmittel,
- (5) Bitte ziehen Sie die Schrauben der Bank alle drei Monate nach, damit sie sich nicht lockern oder herunterfallen.

2. Transport und Lagerung

1. Setzen Sie das Gerät während des Transports nicht Regen, Schnee oder starken Stößen aus.
2. Lagern Sie den Karton nicht in feuchter Umgebung.