

Infrarotkabine

**F10180**

# Montage- und Bedienungsanleitung

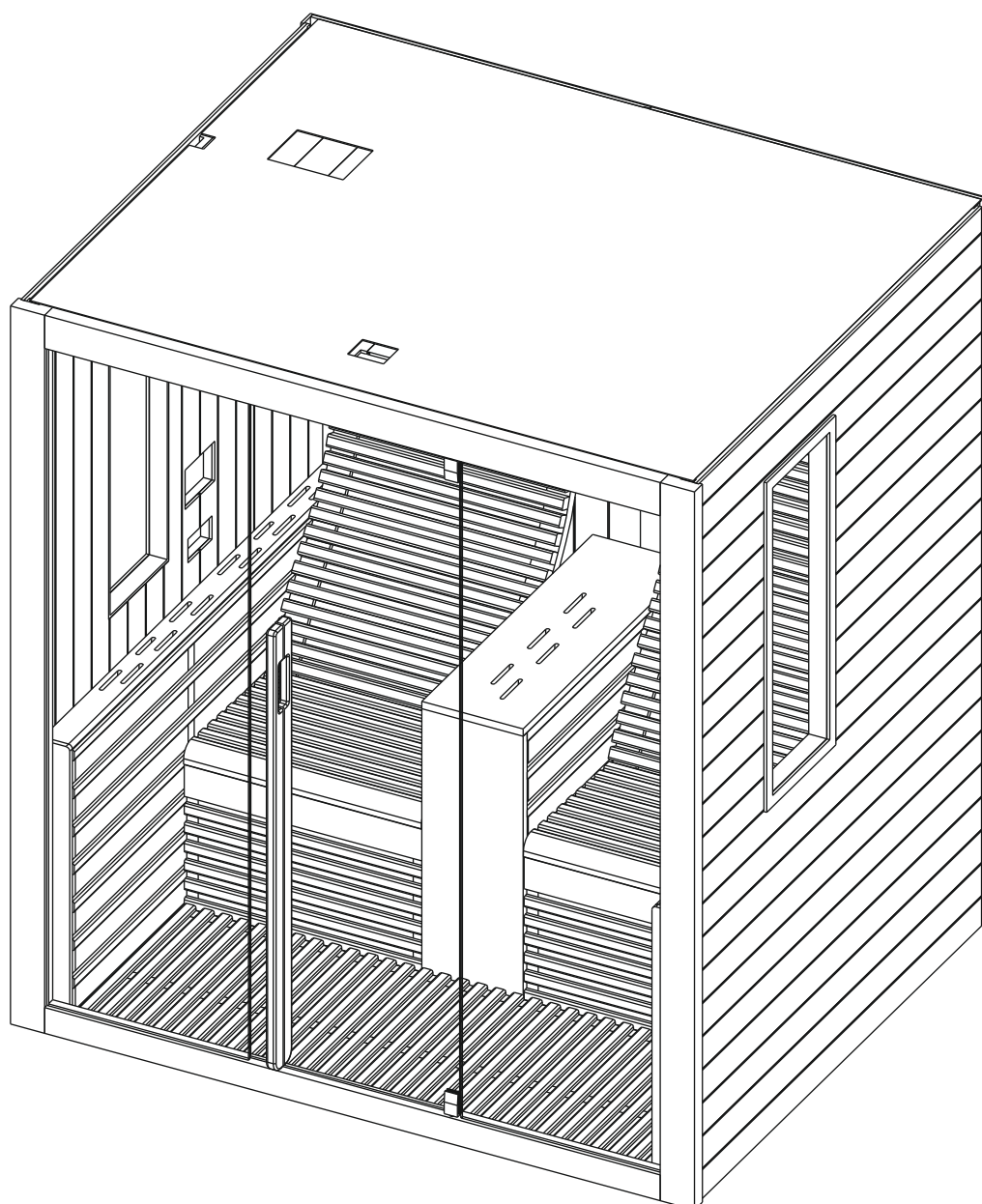

## VORWORT

Vielen Dank für den Kauf unseres Produkts.

Bitte lesen Sie dieses Handbuch vor dem Zusammenbau sorgfältig durch und speichern Sie es anschließend.

Bitte notieren Sie sich die Seriennummer der Steuerbox der Kabine, da diese Nummer bei Reparatur oder Bestellung von Ersatzteilen erforderlich ist.

## BEACHTUNG

Installation und Reparatur dürfen nur von einem qualifizierten Elektriker durchgeführt werden!

Überprüfen Sie vor der Installation die Nennleistung des Netzteils und stellen Sie sicher, dass die geerdete Steckdose richtig angeschlossen ist. Verwenden Sie nur Originalteile. Teilen Sie die Steckdose nicht mit anderen Geräten. Schalten Sie bei Nichtgebrauch das Netzteil der Kabine aus.

Stellen Sie Ihre Kabine in Innenräumen und auf einer flachen, ebenen und trockenen Oberfläche.

## ACHTUNG

Heizungen dürfen nicht mit Wasser besprüht werden. Duschköpfe dürfen nicht in der Infrarotkabine installiert werden. Das Abdecken des Kühlers verursacht Brandgefahr durch Überhitzung. Decken Sie die Heizungen nicht ab! Halten Sie brennbaren oder leicht entflammbar Materialien (z. B. Handtücher) immer vom Kühler fern. Berühren Sie den Kühler während und kurz nach dem Gebrauch nicht, da aufgrund heißer Teile Verbrennungsgefahr besteht. Die Glühbirne heizt im Gebrauch. Wenn die Glühlampe gewechselt werden muss, ziehen Sie den Netzstecker der Kabine aus und lassen Sie die Glühbirne abkühlen, bevor Sie sie wechseln. Sollte der elektrische Anschluss beschädigt werden, muss er entweder vom Hersteller oder von einem zugelassenen Elektriker ausgetauscht werden!

## WARNUNG

Wenn Sie an einer Krankheit oder anderen gesundheitlichen Problemen leiden, insbesondere an Herzerkrankungen oder Kreislaufstörungen, oder wenn Sie Medikamente einnehmen, sollten Sie vor der Verwendung der Infrarotkabine einen Arzt konsultieren. Kinder und gebrechliche Personen sollten niemals ohne Aufsicht in der Kabine sein. Wenn Sie sich während der Benutzung der Infrarotkabine unwohl fühlen, halten Sie sofort an und wenden Sie sich an Ihren Arzt. Gehen Sie niemals in eine heiße Infrarotkabine, wenn Sie Alkohol, starke Medikamente oder Betäubungsmittel eingenommen haben.

## Technische Details

Modell	F10180	
Kabinenmaterial	Hemlock	
Länge	1800 mm	
Breite (Tiefe)	1500 mm	
Höhe	1950 mm	
Spannung	230V 50Hz	
Strahler	Typ	Carbon-Panel
	Gesamtleistung	3100W 13.5A
	Carbon-Panel	100W x 4
	Carbon-Panel	295W x 6
	Carbon-Panel	195W x 2
	Carbon-Panel	270W x 2

## STÜCKLISTE

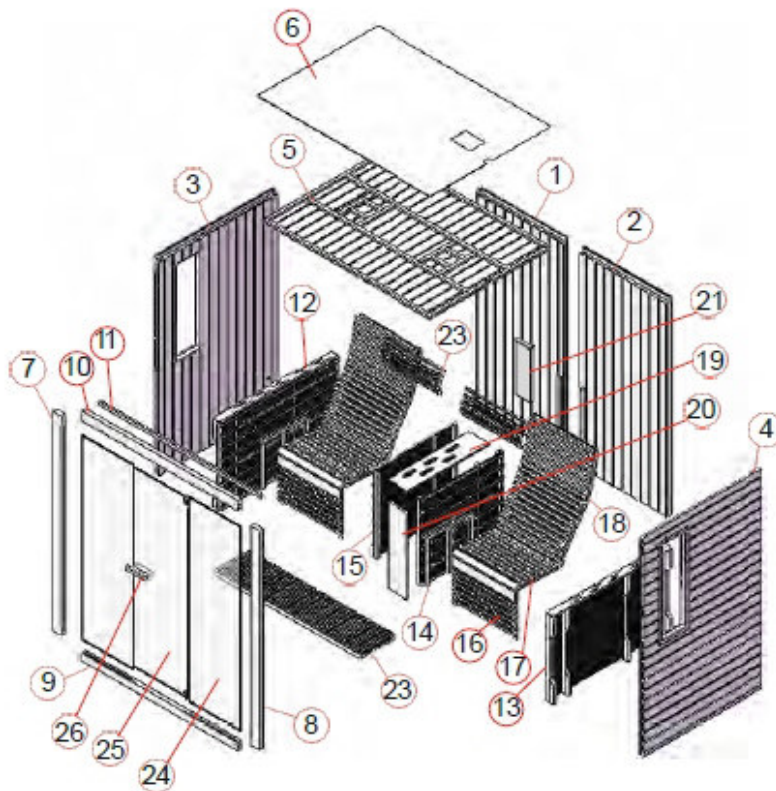



## Kabine Einzelteile (möglich Unterschiede)

NO	NAME	Q'TY
1	Rückwand 1(1950*900*48mm)	1
2	Rückwand 2(1950*900*48mm)	1
3	Seitenpaneel 1(1950*1415*48mm)	1
4	Seitenpaneel 2 (1950*1415*48mm)	1
5	Deckenpaneel (1746*1439*28mm)	1
6	MDF Abdeckung (1746*1439*3mm)	1
7	Säule 1 (1950*90*40mm)	1
8	Säule 2 (1950*90*40mm)	1
9	Türquerträger (lUnten,1621*70*40mm)	1
10	Türquerträger (Oben,1621*90*40mm)	1
11	Obere Dekor-Leiste (1687*30*20mm)	1
12	Linke Schutz-Abdeckplatte (1410*766*83mm))	1
13	Rechte Schutz-Abdeckplatte (1410*766*83mm))	1
14	Mittlere Schutz-Abdeckplatte 1 (833*753*43mm)	2

**Kabine Einzelteile (möglich Unterschiede)**

NO	NAME	Q'TY
15	Mittlere Schutz-Abdeckplatte2 (833*753*43mm)	1
16	Bankstützplatte (626*425*33mm)	2
17	Bankauflage (626*430*45mm)	2
18	Rückenlehne (622*970*55mm)	2
19	Schutz-Abdeckplatte 1(853*267*20mm)	1
20	Schutz-Abdeckplatte 2 (753*267*20mm)	1
21	Hintere Dekor-Leiste (360*110*20mm)	1
22	Kopfstütze (600*200*50)	2
23	Bodenplatte (1520*556*53mm)	1
24	Fix-Glas (1817*542*6mm)	2
25	Glastür (1774*557*6mm)	1
26	Türschnalle (outside,1200*40*25mm & inside,1050*40*25mm)	1

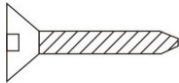
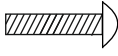
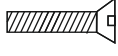
**Hardware-Teile (mögliche Unterschiede)**

									
Φ4*70	Φ4*45	Φ4*30	Φ4*12	Φ6*50	40*20*10	60*35*19			
10x	54x	34x	19x	3x	1x	2x			

**MONTAGEANLEITUNG****Montage Tipps**

Bitte entfernen Sie die Transportverpackung und überprüfen Sie, ob Ihre Infrarotkabine vollständig und intakt geliefert wurde, bevor Sie mit dem Zusammenbau beginnen.

Für die Montage der Kabine sind mindestens 2 Personen erforderlich.

Bitte überprüfen Sie den Senker und den Lochdurchmesser der Bohrlöcher, um eine Beschädigung des Holzes zu vermeiden. Die für die Installation erforderliche Mindestraumhöhe beträgt 2020 mm.

**Werkzeuge**

Schraubendreher (Kit)



Maßband

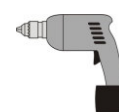

Elektrische Bohrmaschine



Spiralbohrer (Kit)



Hammer



Inbusschlüssel (Kit)



Cuttermesser



Wasserwaage



Bleistift



Stepladder

# MONTAGEANLEITUNG

## Montageschritte

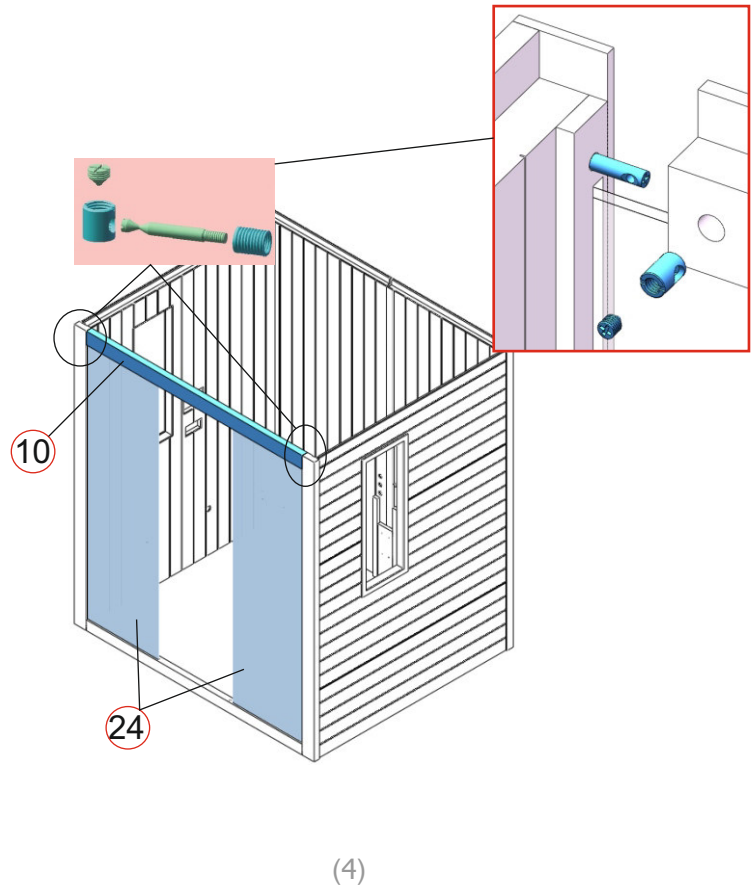
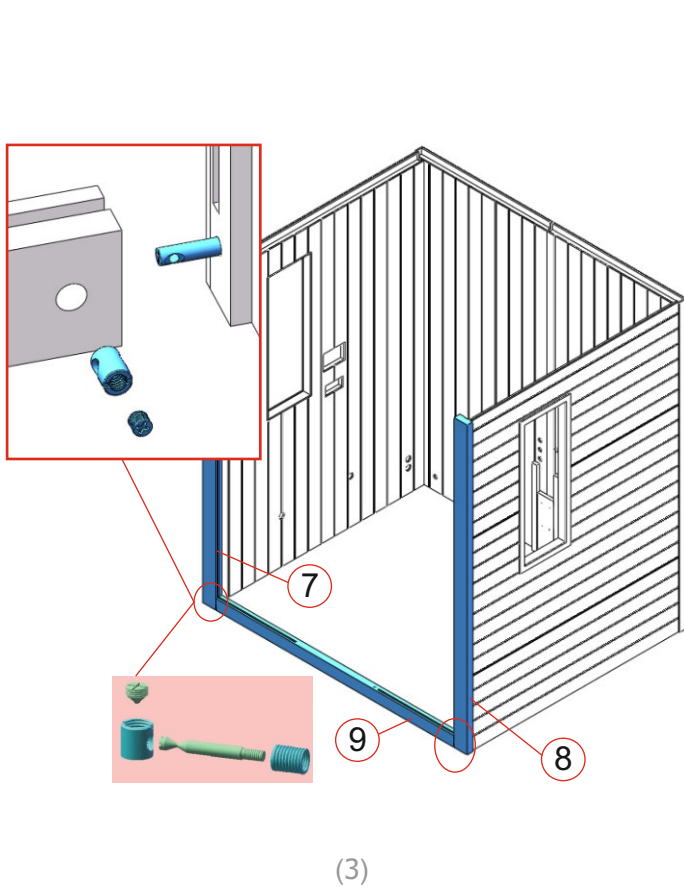
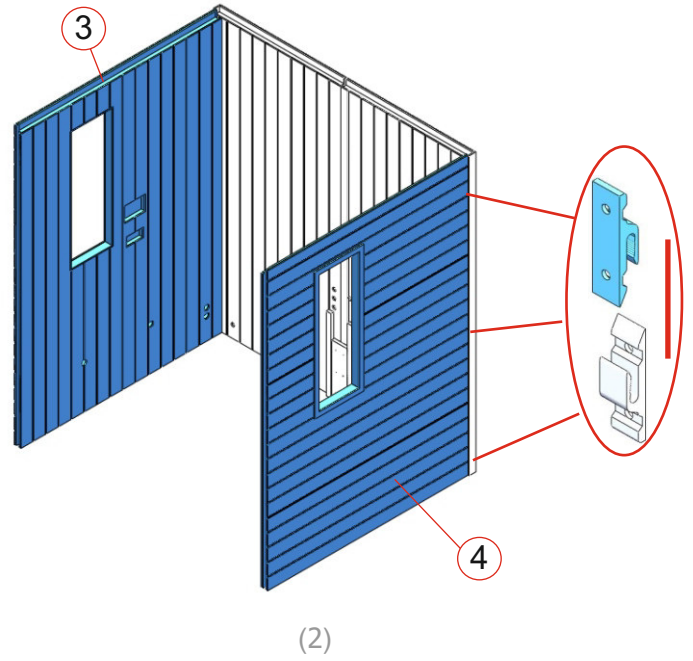
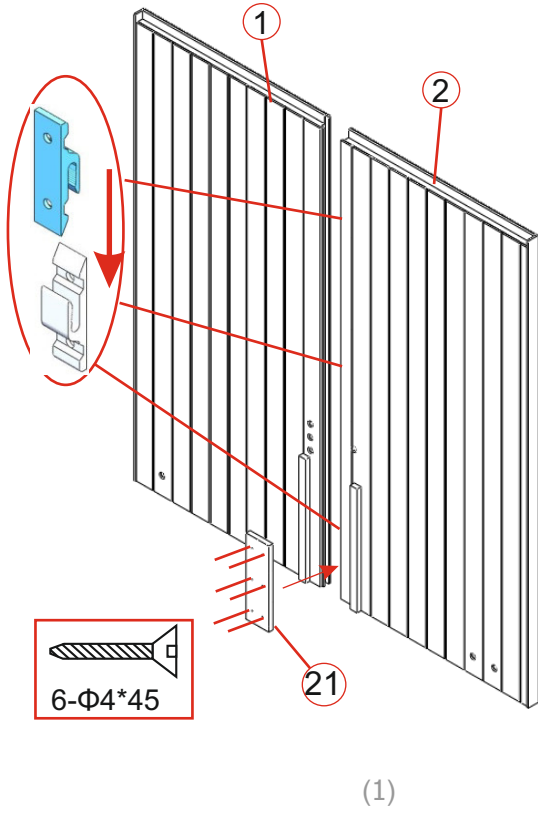

# MONTAGEANLEITUNG

## Montageschritte

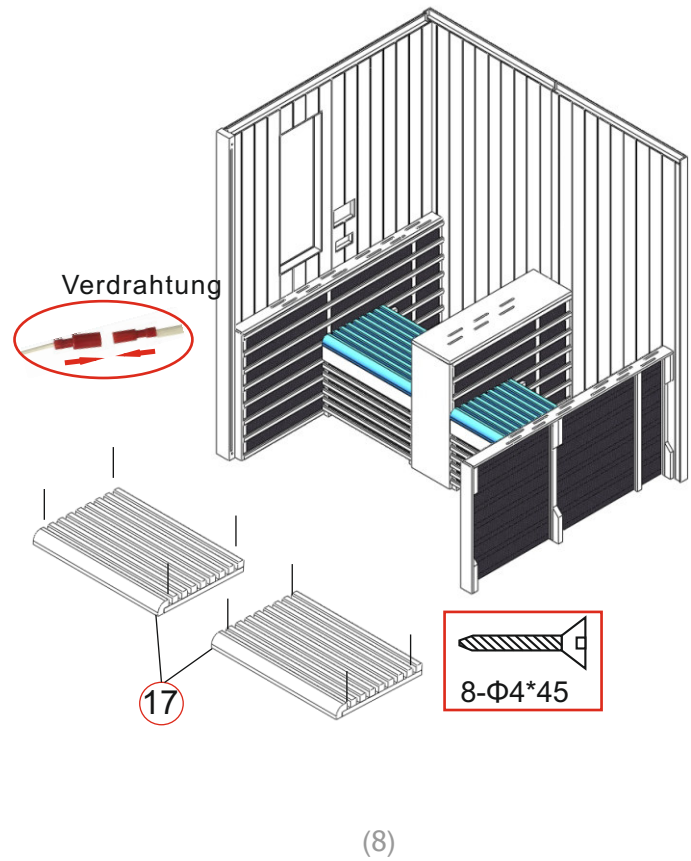
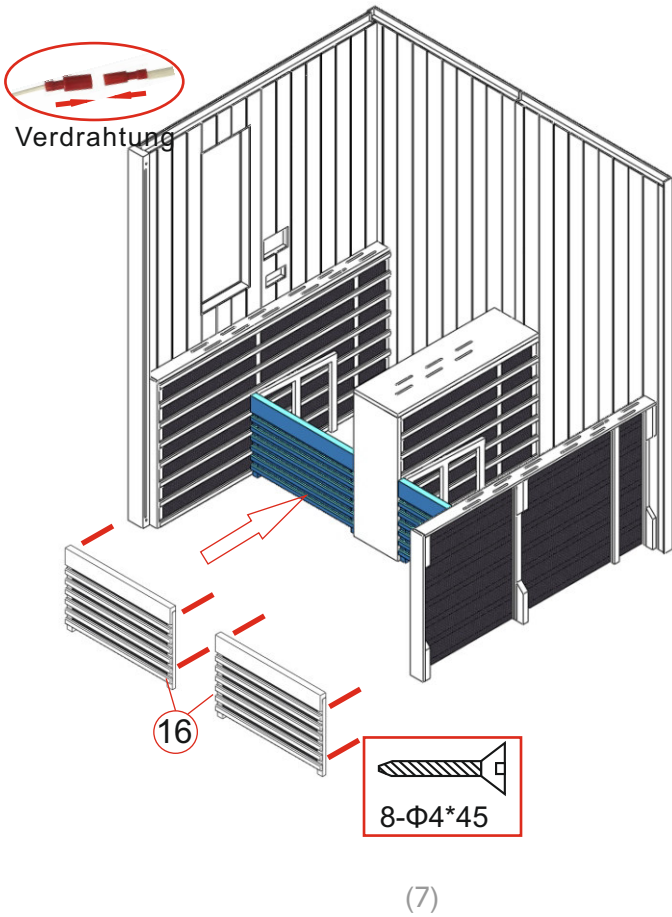
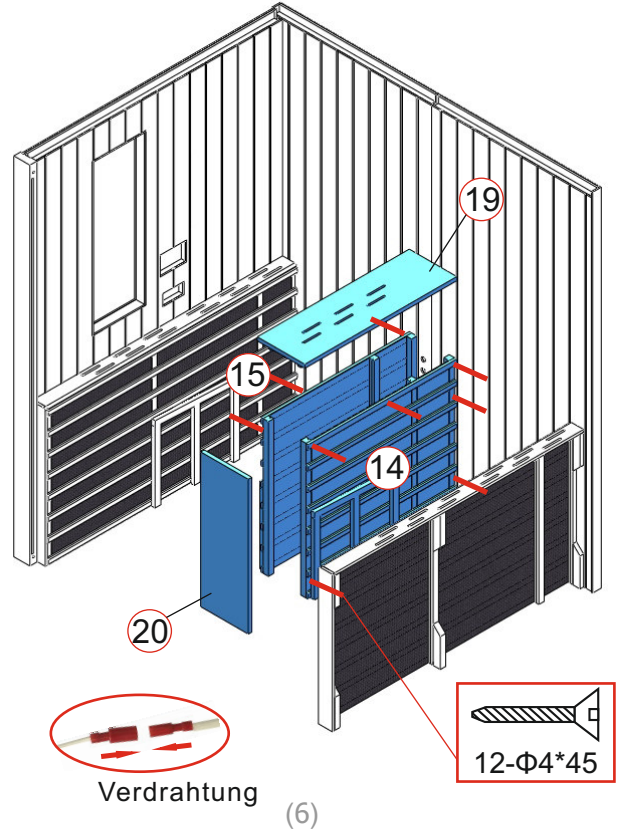
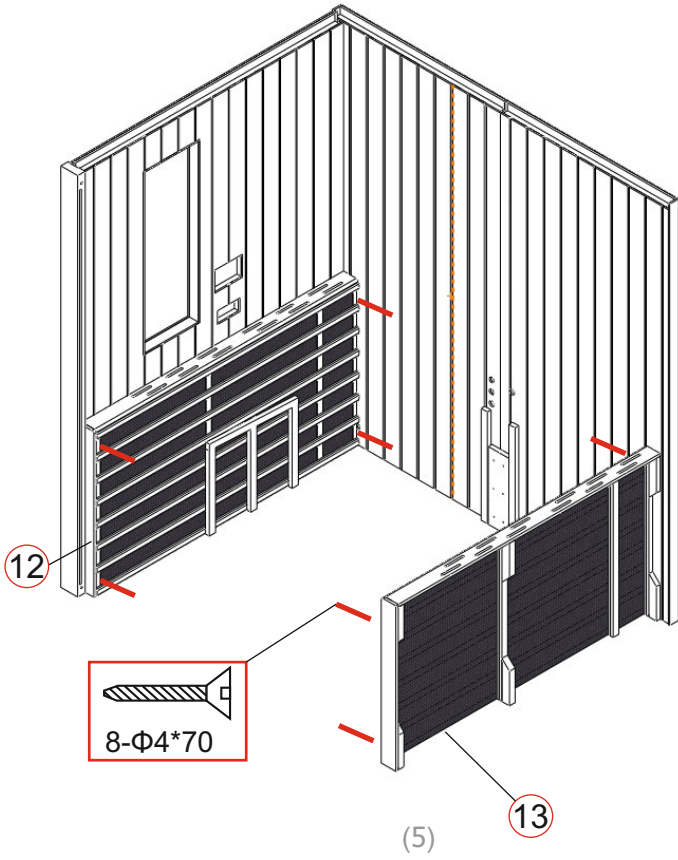

## MONTAGEANLEITUNG

### Montageschritte

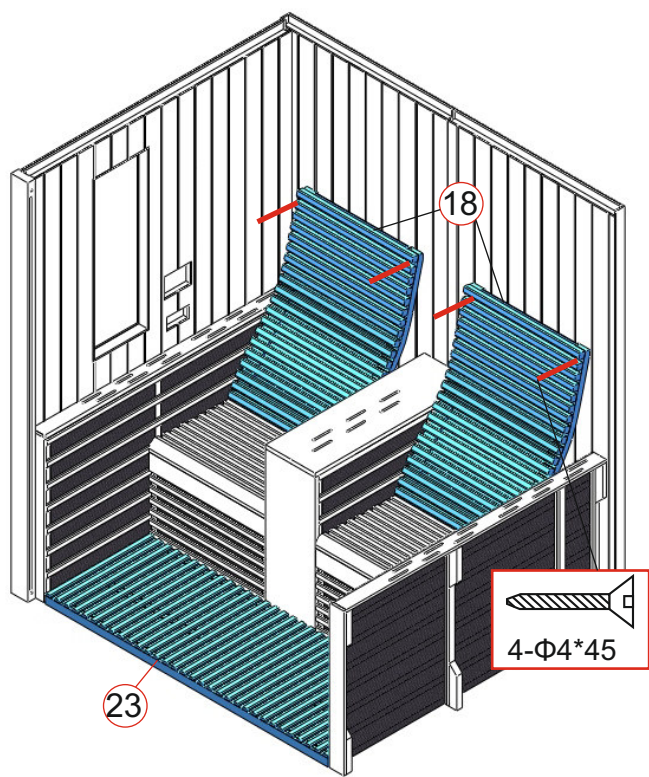

(9)

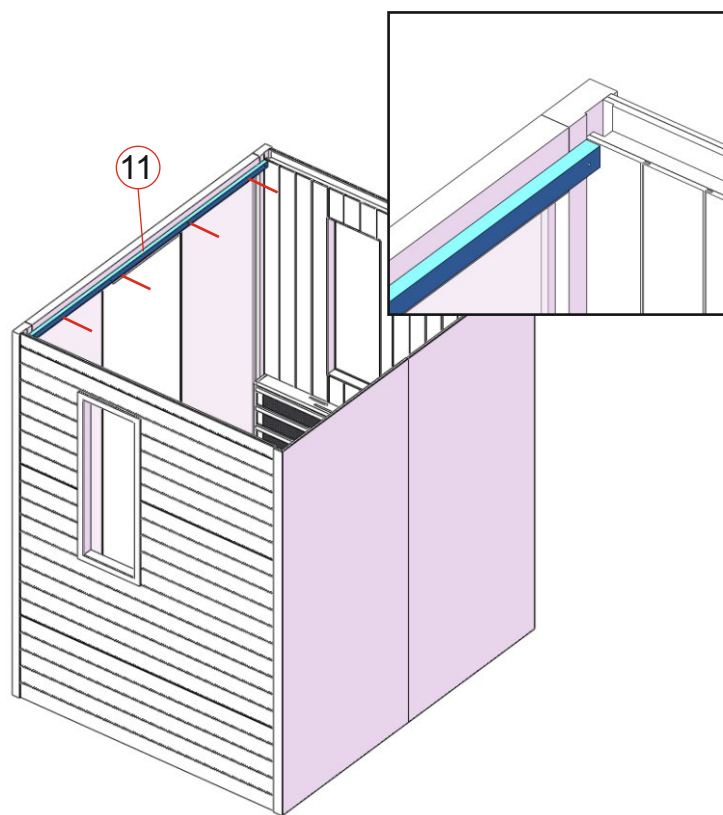

(10)

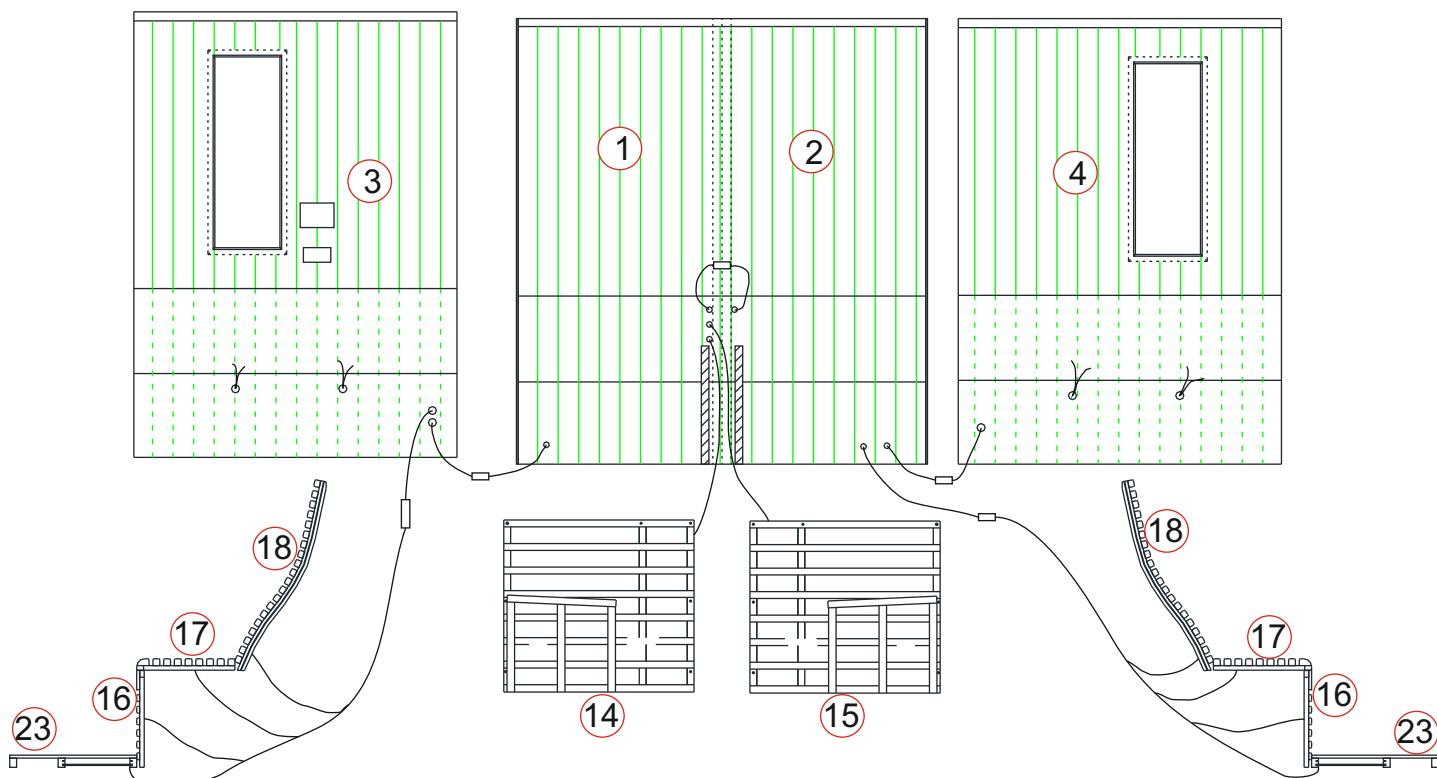

### Anschlussplan

(11)

## MONTAGEANLEITUNG

### Montageschritte

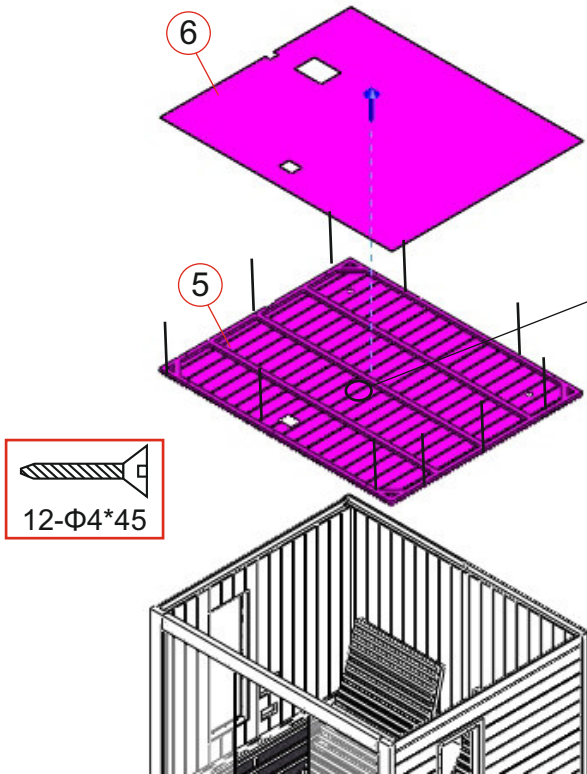

Stellen Sie sicher, dass der Temperatursensor etwa 2cm vom Silikonrohr entfernt ist.  
(Rohr / 3cm + Sensor / 2cm = 5cm von der Decke entfernt).

(12)

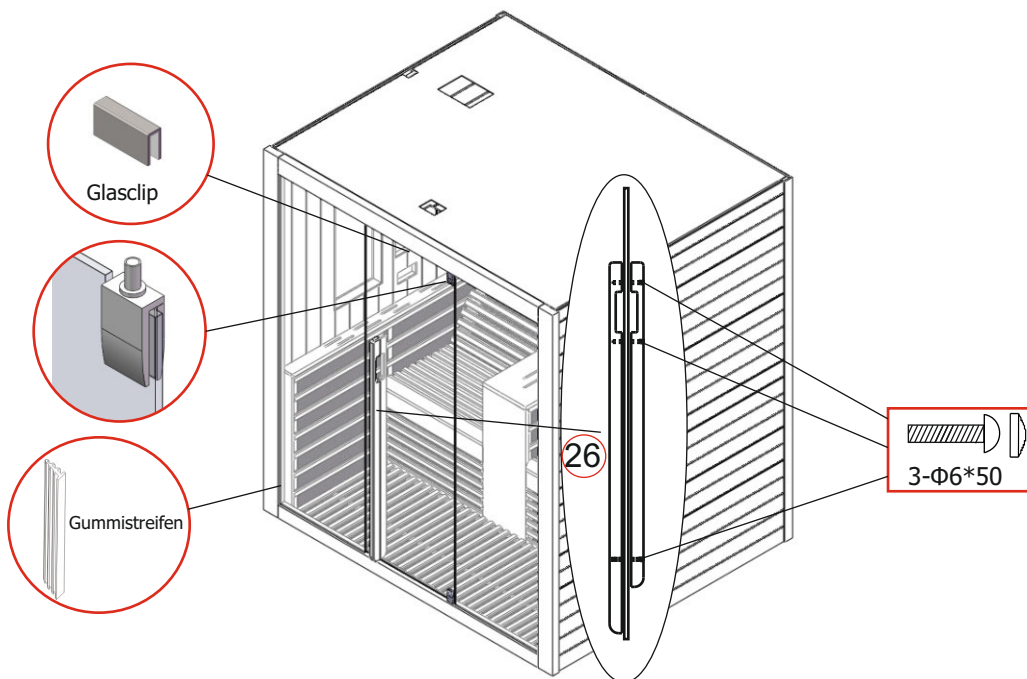



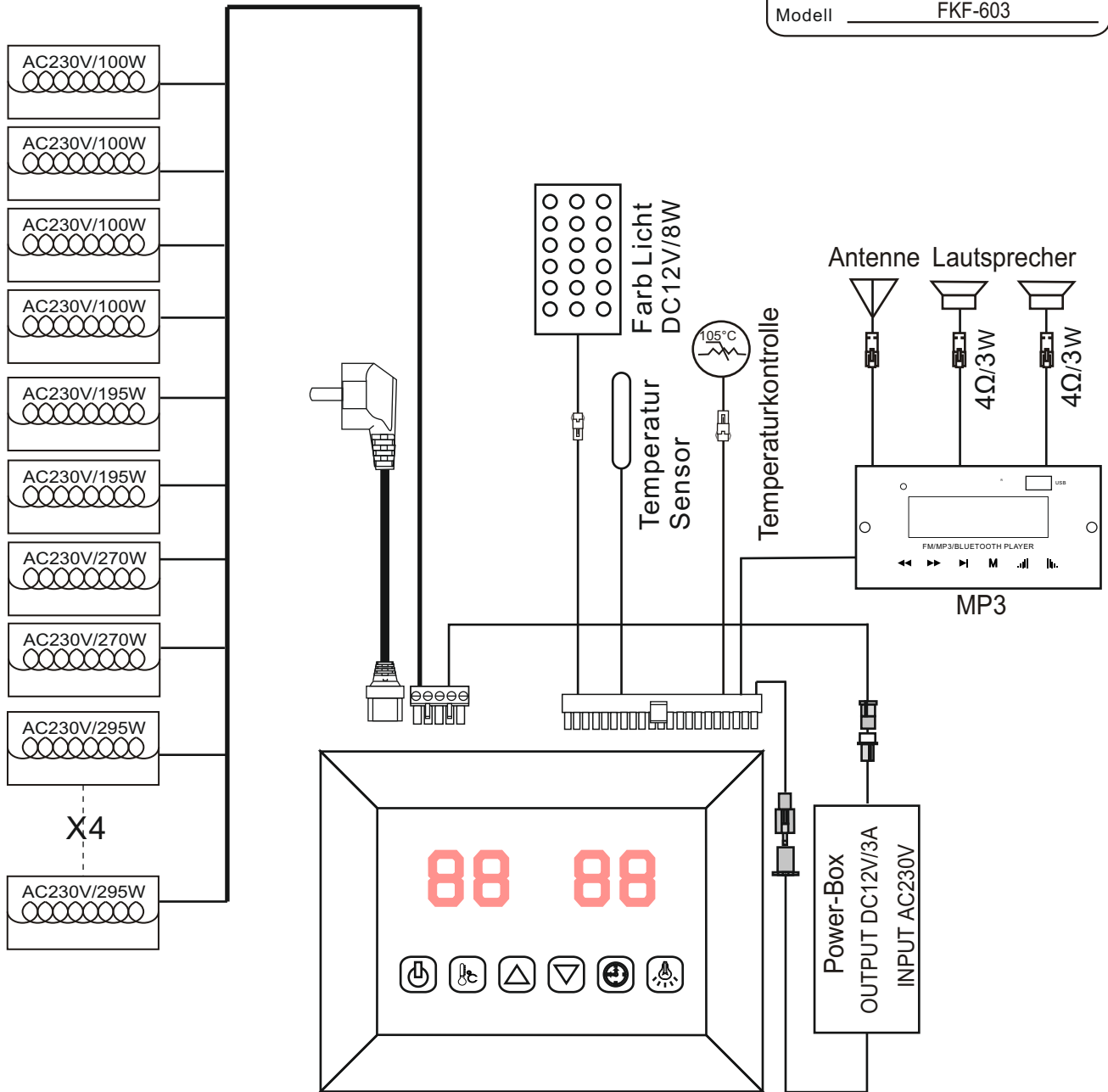

SCHALTPLAN

Eingangsspannung	AC230V/50HZ
Leistung	3100W
Nennstrom	13,4A
Sicherheitsstufe	I
Modell	FKF-603

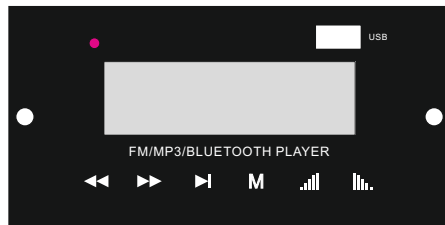
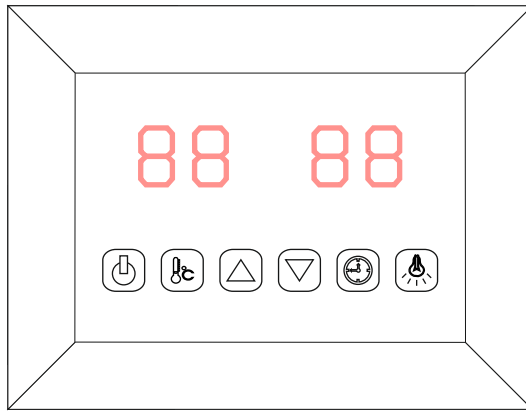







-  EIN / AUS
-  Farbe Licht
-  Temperatureinstellung
-  Zeiteinstellung
-  Zeit / Temperatur +
-  Zeit / Temperatur -

Schließen Sie das Netzteil an die Steckdose an. Die LED-Anzeige beginnt auf dem Display zu blinken. Jetzt ist es möglich, die Infrarotstrahler, das Licht und die Musikfunktion einzuschalten.

### 1)Start



Drücken Sie , um das Display einzuschalten, und die Heizungen beginnen zu arbeiten. Die Zeitdauer wird automatisch auf 99 Minuten eingestellt und die Lufttemperatur in der Kabine wird angezeigt. Durch erneutes drücken  können die Heizungen ausgeschaltet werden.

### 2)Temperatureinstellungen

Das linke Display zeigt die Lufttemperatur. Drücken Sie , um die gewünschte Temperatur von 35 °C bis 60 °C einzustellen, durch drücken der Tasten  , Intervall = 1°C. Die Einstellungsnummer blinkt 10 Sekunden und zeigt dann automatisch die Lufttemperatur an. Bei dieser Temperatur hören die Heizungen automatisch auf zu arbeiten; Wenn es unter 4 °C fällt, startet die Kabine automatisch.

**Bitte beachten Sie: Die maximal in der Kabine erreichbare Lufttemperatur kann unter der gewünschten Temperatur liegen. Dies ist abhängig von der Temperatur außerhalb der Kabine. Standardtemperatur = 40 °C**

### 3)Zeiteinstellungen

Die rechte Anzeige zeigt die Zeitdauer. Drücken Sie , um die gewünschte Zeit von 5 Minuten auf 99 Minuten einzustellen, durch drücken der Tasten  /  ; Intervall=1min; Beim Countdown bis 00 schalten sich die Heizungen automatisch aus. Standardzeit = 99 Minuten.

### 4)Farb Licht

Durch kurzes Drücken  können Sie die gewünschte Farbe einstellen (insgesamt 7 Farben) und das Licht ausschalten. Drücken Sie lange , um in den automatischen Zyklusmodus zu wechseln.





### 5)Mp3-Player

Aktivieren Sie den MP3-Player durch langes Drücken der Taste "" am MP3-Player. Wählen Sie den bevorzugten Modus durch kurzes wiederholtes Drücken der Taste "" am MP3-Player. (USB, MMC CARD, Bluetooth, UKW-Radio)

USB/SD or Bluetooth Mode:

Sie können Songs durch kurzes Drücken der Tasten  /  auswählen und die Lautstärke (0-32) durch langes Drücken der Tasten  /  einstellen. Die Taste  zur Pause.

FM radio Mode:

Wenn Sie lange drücken , um Stationen (87.5MHZ-108MHZ) automatisch zu suchen, speichert das System alle. Sie können Sender durch kurzes Drücken der Tasten  /  auswählen und die Lautstärke (0-32) durch langes Drücken der Tasten  /  einstellen.

## BEDIENUNG

### Anweisungen beachten

Trinken Sie vor und nach dem Gebrauch der Infrarotkabine viel Flüssigkeit.

Trocknen Sie sich komplett ab.

Die optimale Kabinentemperatur für eine angenehme Sitzung liegt zwischen 35 und 40 ° C.

Spätestens nach einer Heitzdauer von einer Stunde sollte die Kabine abgeschaltet und eine Heizpause von mindestens 30 Minuten eingelegt werden.

Es wird empfohlen, eine warme Dusche zu nehmen und sich nach dem Gebrauch zu entspannen.

### Wartungshinweise

Reinigen Sie die Kabine mit einem feuchten Baumwolltuch und trocknen Sie sie mit einem sauberen, trockenen Handtuch. Reinigen Sie das Glas mit einem Fenster- / Glasreiniger und einem weichen Tuch.

Gießen Sie kein Wasser in das Bedienfeld und reinigen Sie es nicht mit einem feuchten Tuch. Verwenden Sie zu Reinigungszwecken ein Reinigungstuch, das nur leicht mit einem milden Seifenlösungsmittel (Spülmittel) angefeuchtet wurde. Verwenden Sie zum Reinigen der Kabine keine chemischen Reinigungsmittel.

Bitte ziehen Sie die Schrauben der Bank alle drei Monate an, vermeiden Sie das Lösen oder Herunterfallen.

### Anmerkungen:

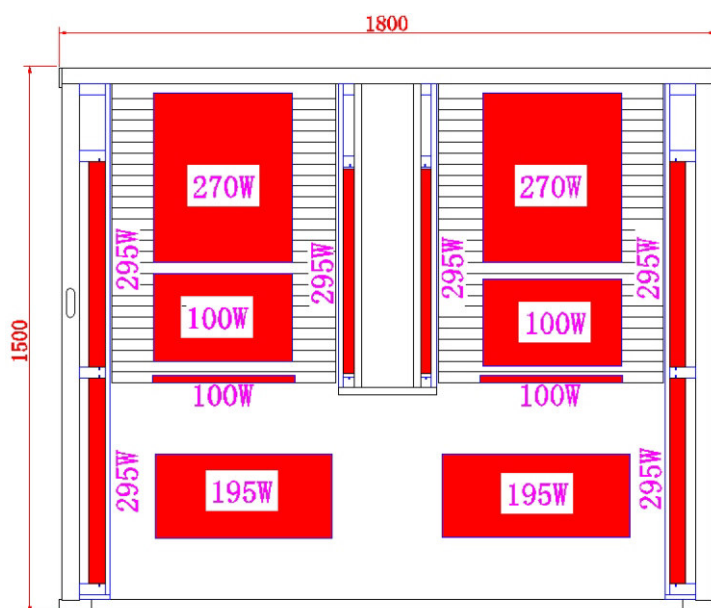
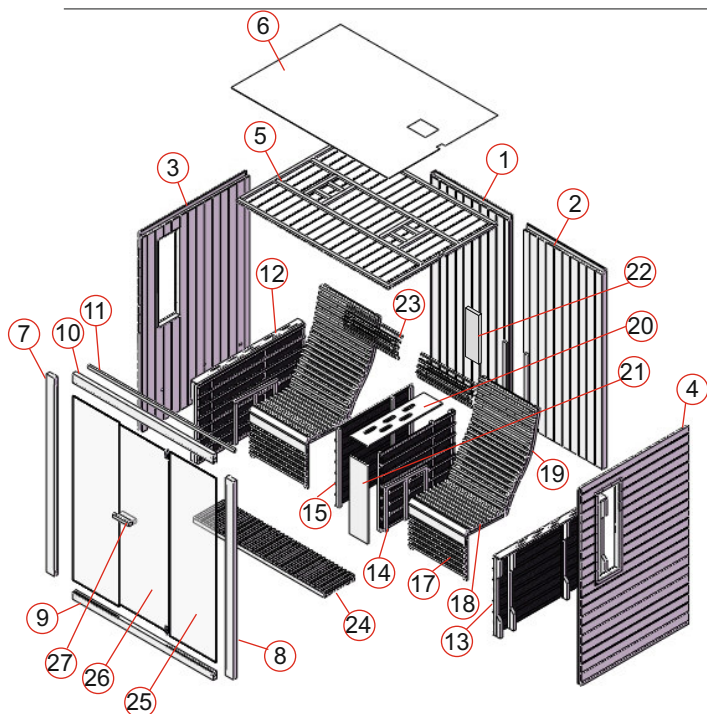

# User's manual

EN

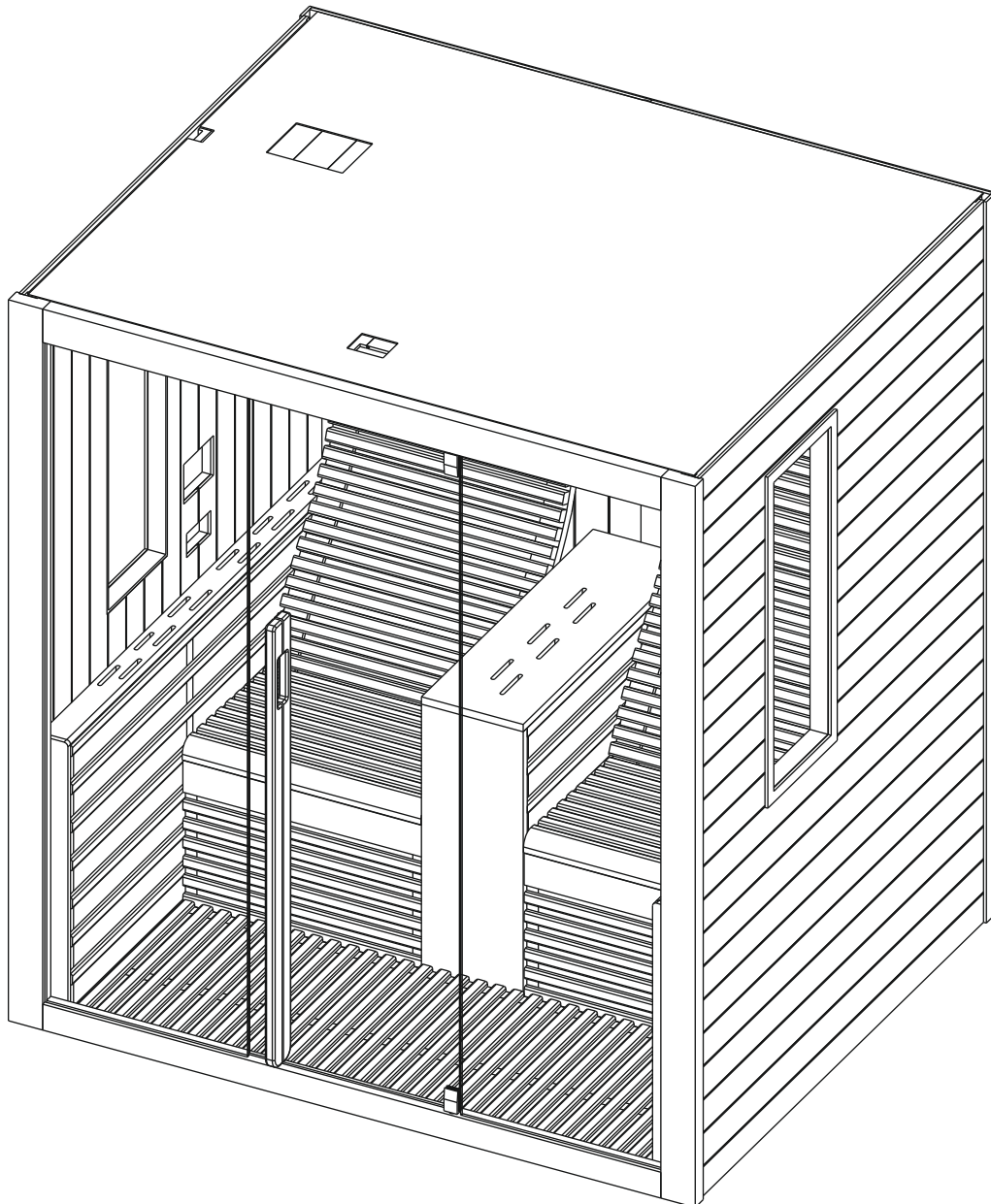

Infrared Cabin

**F10180**

## PREFACE

Thank you very much for purchasing our product.

Please read this manual carefully before assembling and save it afterwards. Please write down the control box serial number of the cabin as this number will be required in case of repair or order of spare parts.

## ATTENTION

Installation and repair should only be done by a qualified electrician!

Check power supply rating and make sure the grounded outlet is correctly connected before installation.

Use original parts only. Do not share the outlet with any other appliances.

When not in use, turn off the cabin's power unit.

Locate your cabin indoors and on a flat, level and dry surface.

## DANGER

Heaters shall not be subjected to water spray; shower heads shall not be installed within the infrared cabin.

Covering the radiator causes a fire hazard due to overheating. Do not cover the heaters !

Keep flammable or easily combustible materials/objects (eg.towels) away from the radiator at all times.

Do not touch the radiator during and shortly after use as a burning hazard exists due to hot parts.

The light bulb heats in use. If the bulb needs to be changed, unplug the cabin and let the bulb cool down before changing it.

Should the electrical connection get damaged, it must be replaced-either by the manufacturer or by a licensed electrician!

## WARNING

If you suffer from illness or other health-related problems, especially heart conditions or circulatory disturbances or if you take medication, you should consult a doctor before using the infrared cabin.

Children and frail persons should never be in the cabin without supervision.

If you feel uncomfortable while using the infrared cabin, stop immediately and consult with your doctor.

Never go to a hot infrared cabin if you have taken alcohol, strong medicines or narcotics.

## Technical data

Model		F10180
Cabin material		Regular hemlock
Length		1800 mm
Width(depth)		1500 mm
Height		1950 mm
Voltage		230volt 50Hz
Radiators	Type	Carbon panel
	Total output	3100W 13.5A
	Carbon panel	100W x 4
	Carbon panel	295W x 6
	Carbon panel	195W x 2
	Carbon panel	270W x 2

## PARTS LIST

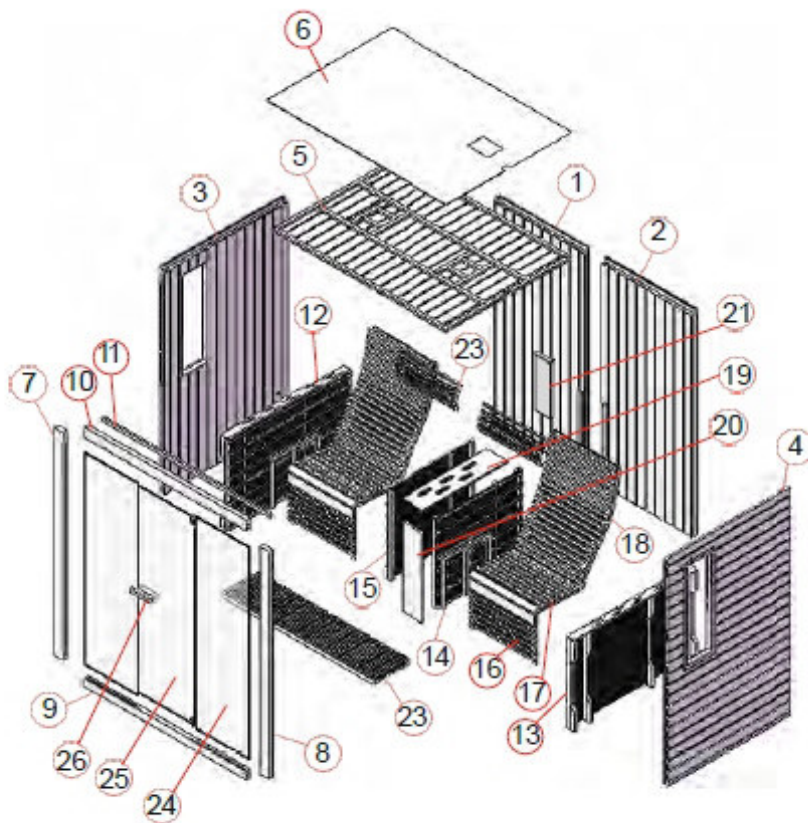





## Cabin Individual parts (variations possible)

NO	NAME	Q'TY
1	Back panel 1(1950*900*48mm)	1
2	Back panel 2(1950*900*48mm)	1
3	Side panel 1(1950*1415*48mm)	1
4	Side panel 2 (1950*1415*48mm)	1
5	Top panel (1746*1439*28mm)	1
6	MDF cover (1746*1439*3mm)	1
7	Upright column 1 (1950*90*40mm)	1
8	Upright column 2 (1950*90*40mm)	1
9	Door cross beam(lower,1621*70*40mm)	1
10	Door cross beam(upper,1621*90*40mm)	1
11	Top decorative bar (1687*30*20mm)	1
12	Left Side guardrail (1410*766*83mm))	1
13	Right Side guardrail (1410*766*83mm))	1
14	middle guardrail 1 (833*753*43mm)	2

**Cabin Individual parts (variations possible)**

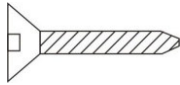
NO	NAME	Q'TY
15	Middle guardrail 2 (833*753*43mm)	1
16	Bench support panel (626*425*33mm)	2
17	Bench surface panel (626*430*45mm)	2
18	Backrest(622*970*55mm)	2
19	Guardrail cover plate 1(853*267*20mm)	1
20	Guardrail cover plate 2 (753*267*20mm)	1
21	Back decorative bar (360*110*20mm)	1
22	Pillow (600*200*50)	2
23	Floor panel (1520*556*53mm)	1
24	Front glass (1817*542*6mm)	2
25	Glass door (1774*557*6mm)	1
26	Door handle (outside,1200*40*25mm & inside,1050*40*25mm)	1

**Hardware parts (variations possible)**

								
Φ4*70	Φ4*45	Φ4*30	Φ4*12	Φ6*50	40*20*10	60*35*19		
10x	54x	34x	19x	3x	1x	2x		

**ASSEMBLE INSTRUCTIONS****Assemble tips**

Please remove transport packaging and inspect that your infrared cabin has been delivered complete and intact before beginning assemble.

A least 2 persons are required for assemble of the cabin

Please check the countersink and hole diameter of the drill holes to avoid damaging the wood..

The minimum room height required for installation is 2020mm

**Tools**

Screwdriver (kit)



Tape measure



Electric drill



Spiral drill (kit)



Hammer



Allen Wrench (kit)



Cutter



Stepladder



Spirit level



Pencil

# ASSEMBLE INSTRUCTIONS

## Assemble steps

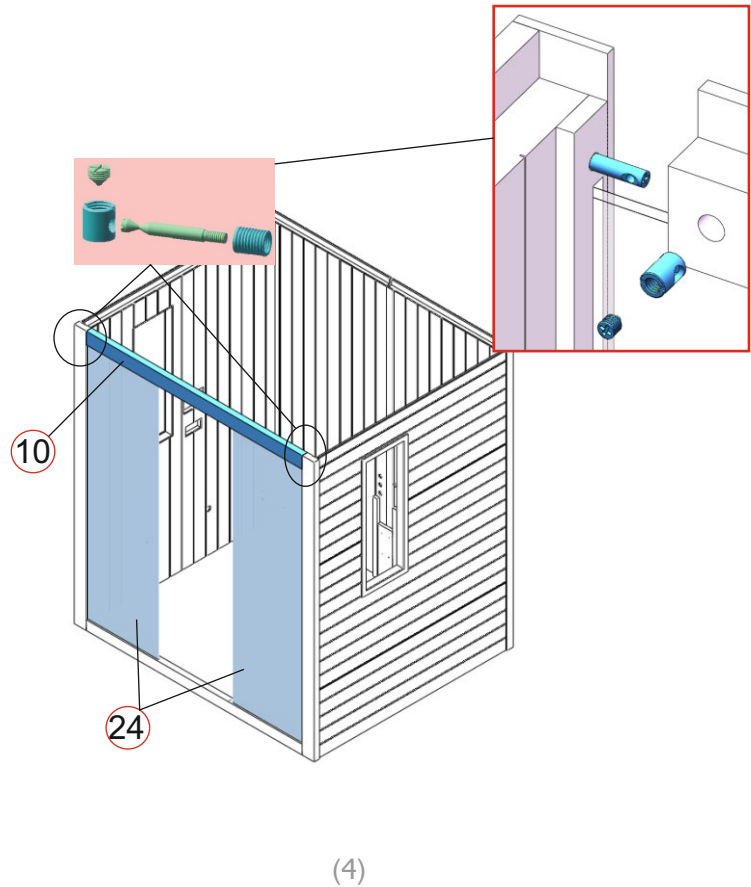
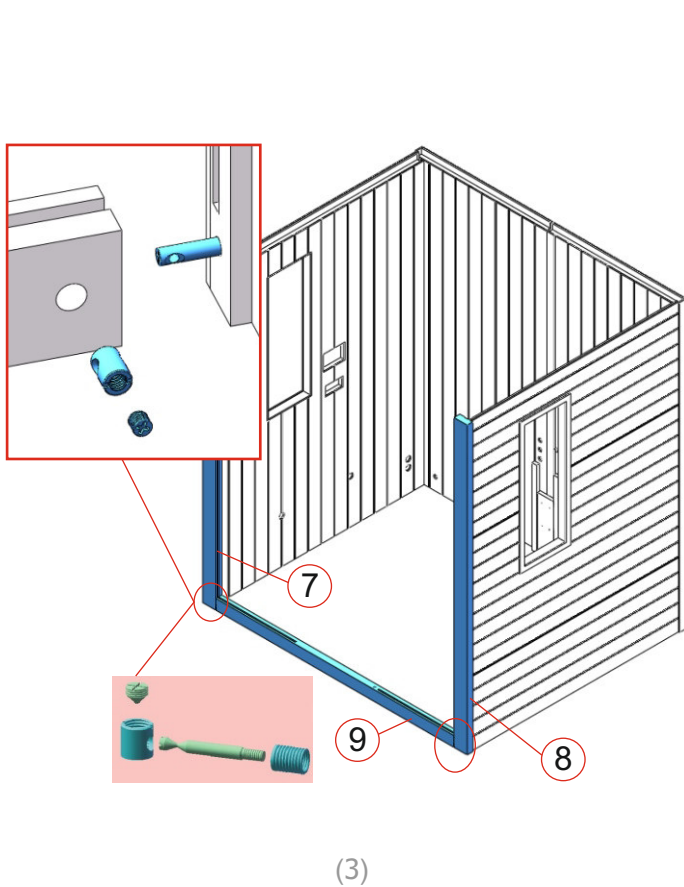
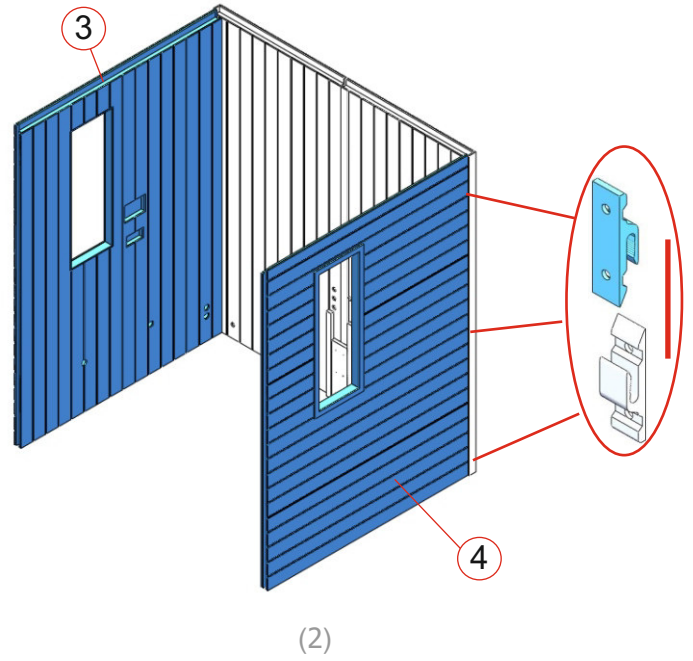
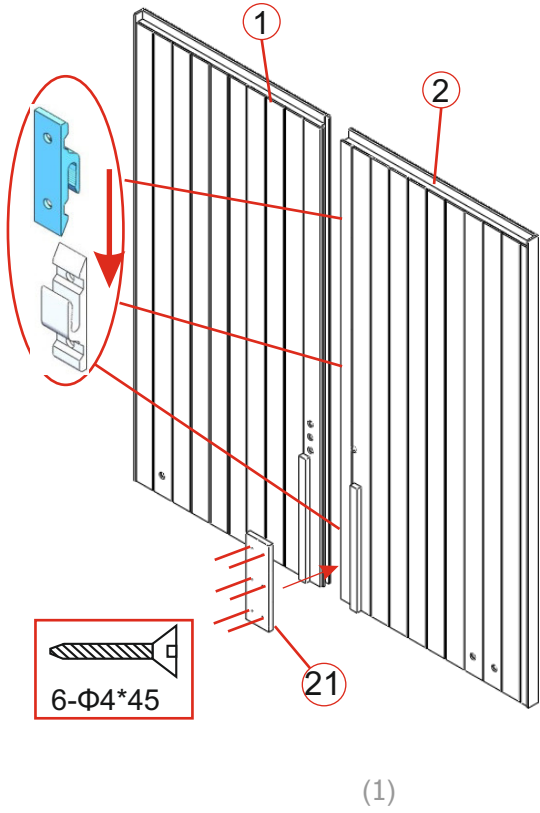



# ASSEMBLE INSTRUCTIONS

## Assemble steps

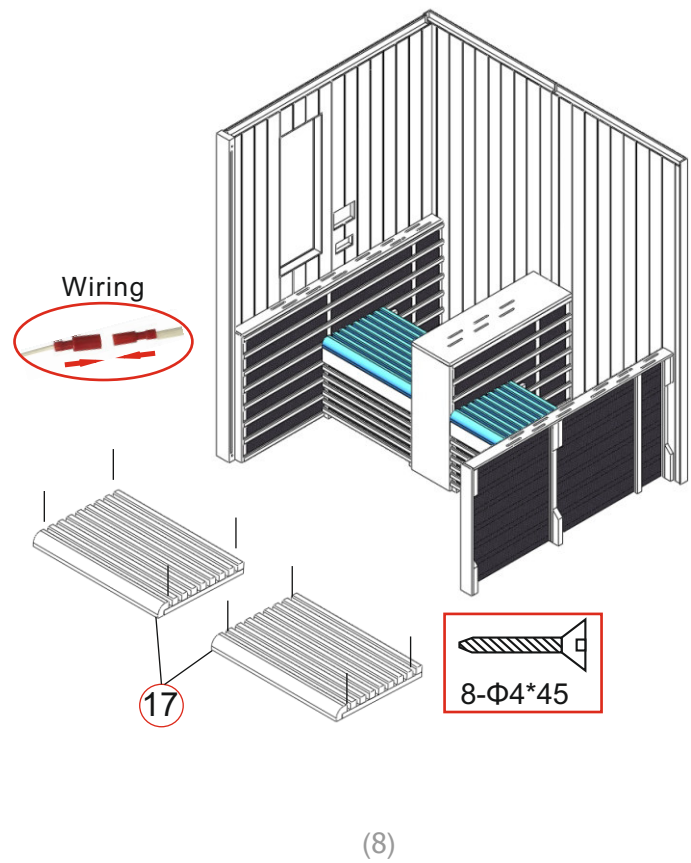
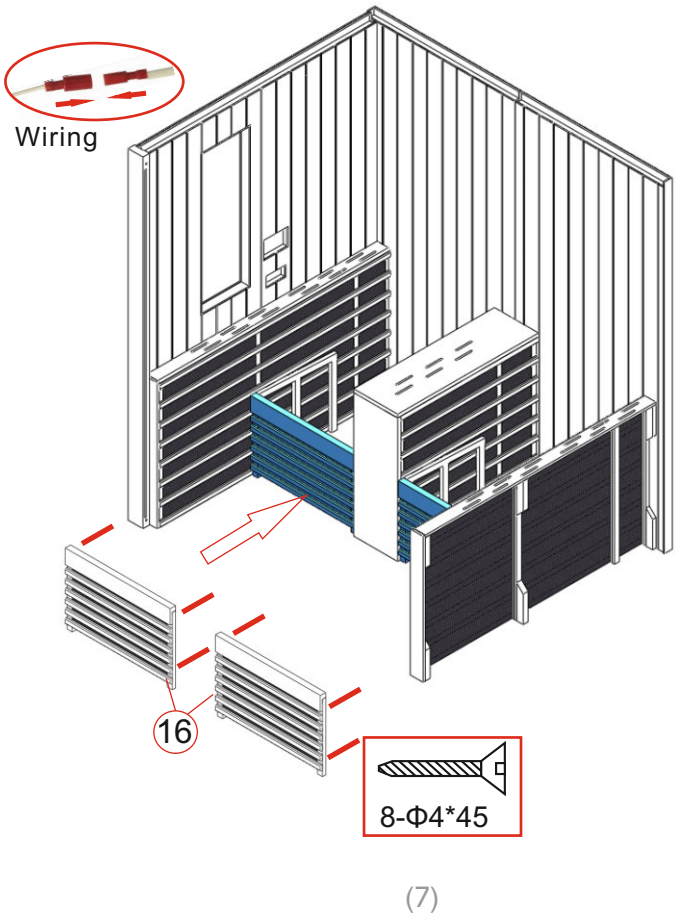
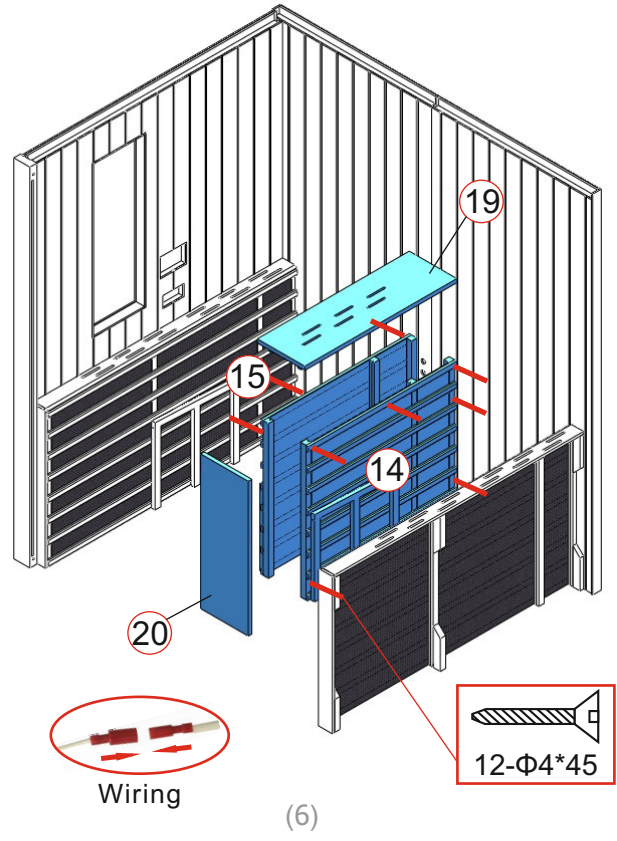
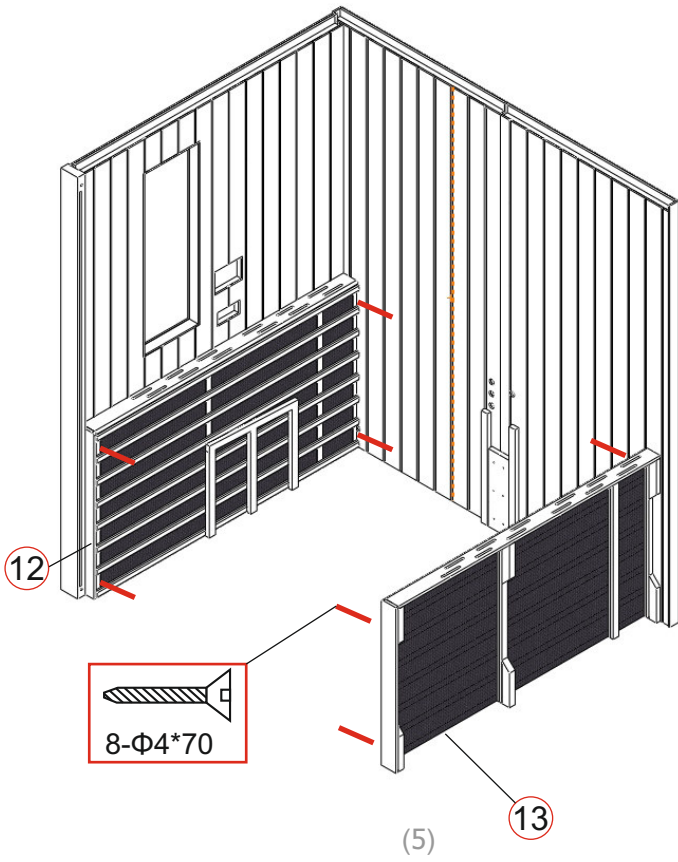

# ASSEMBLE INSTRUCTIONS

## Assemble steps

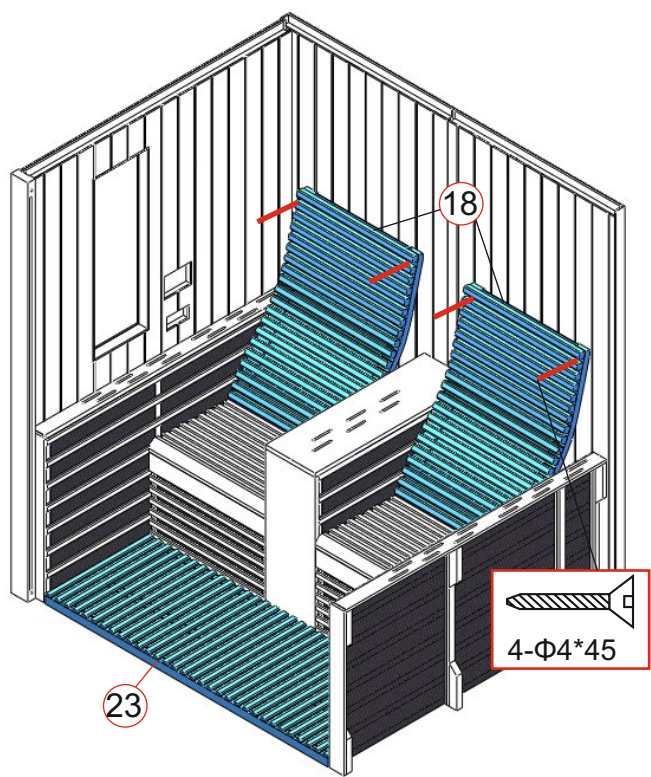

(9)

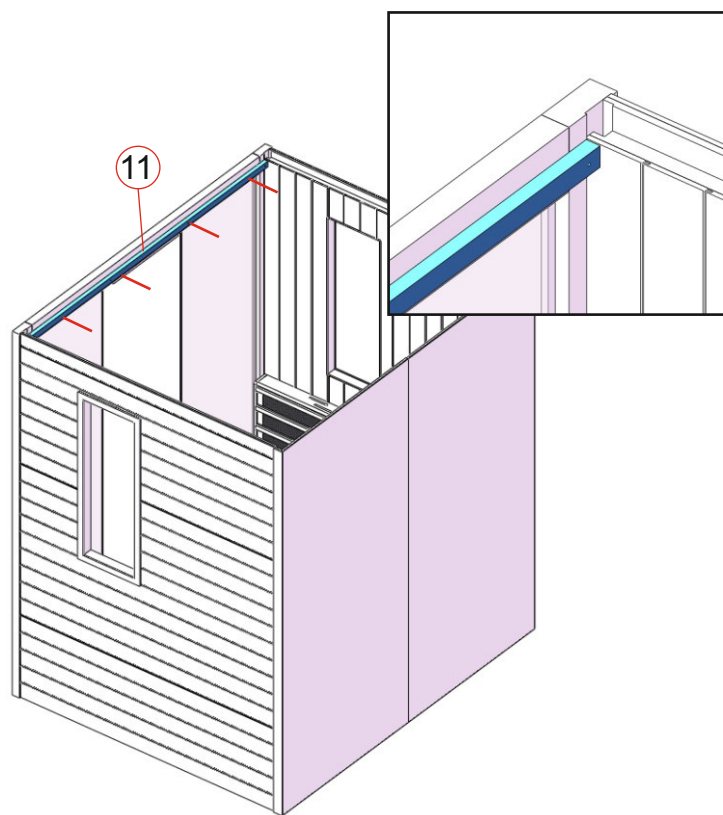

(10)

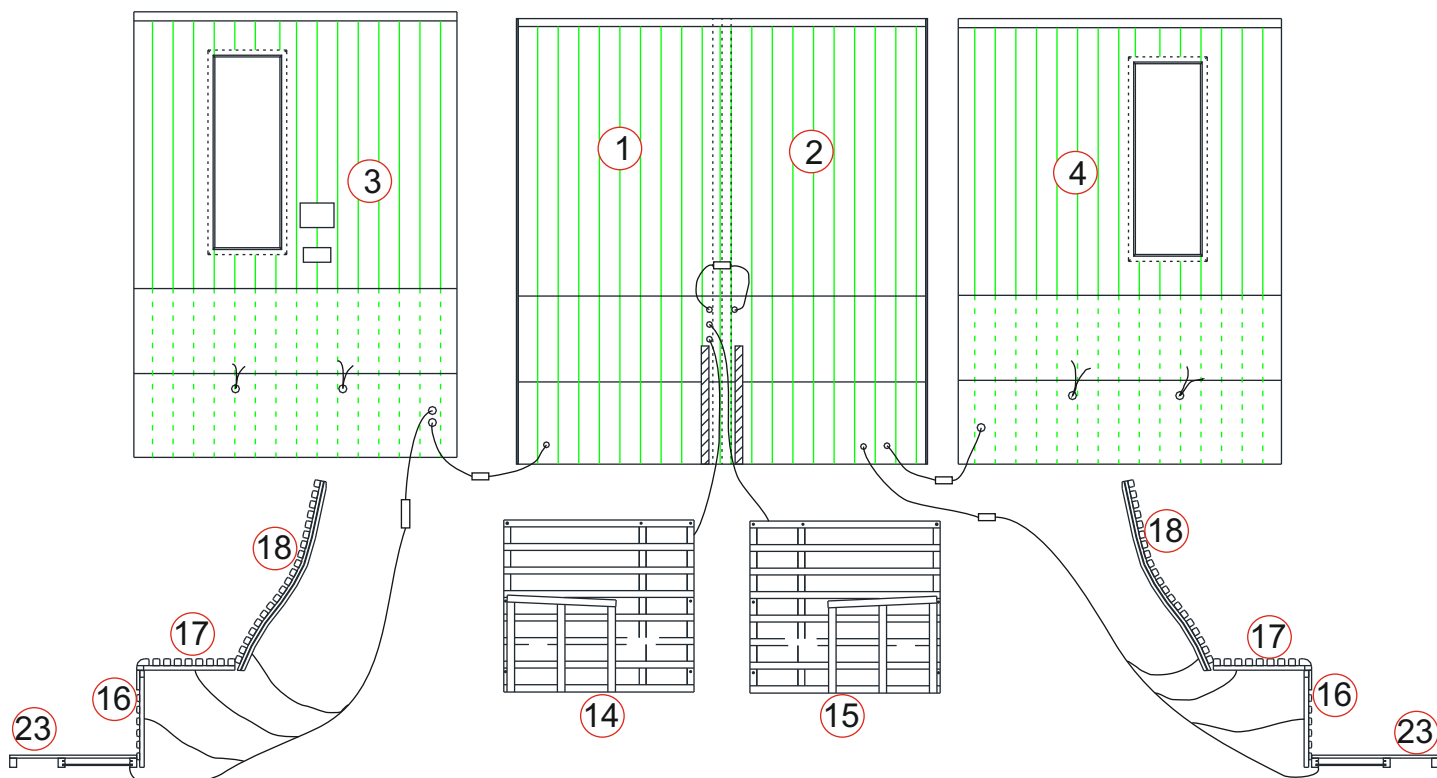

Wiring diagram

(11)

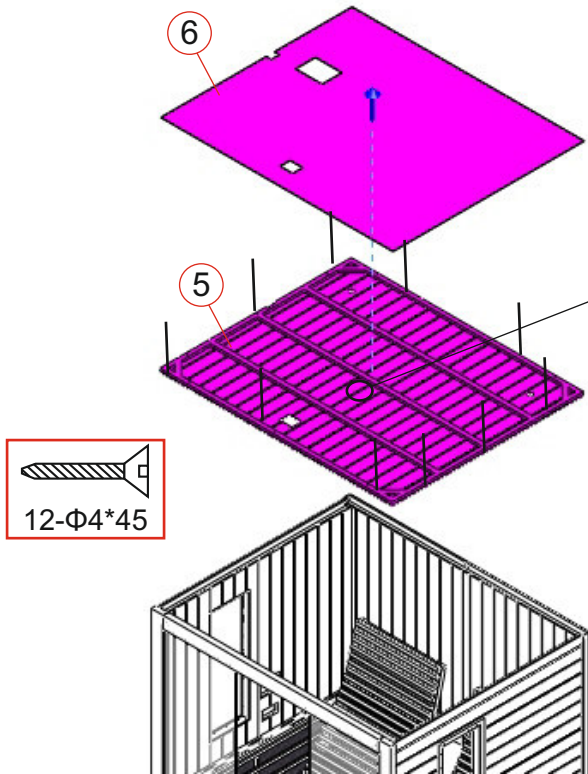

Make sure the temperature sensor should be out about 2cm from the silicon pipe  
(pipe/3cm+sensor/2cm=5cm away from ceiling) .

(12)

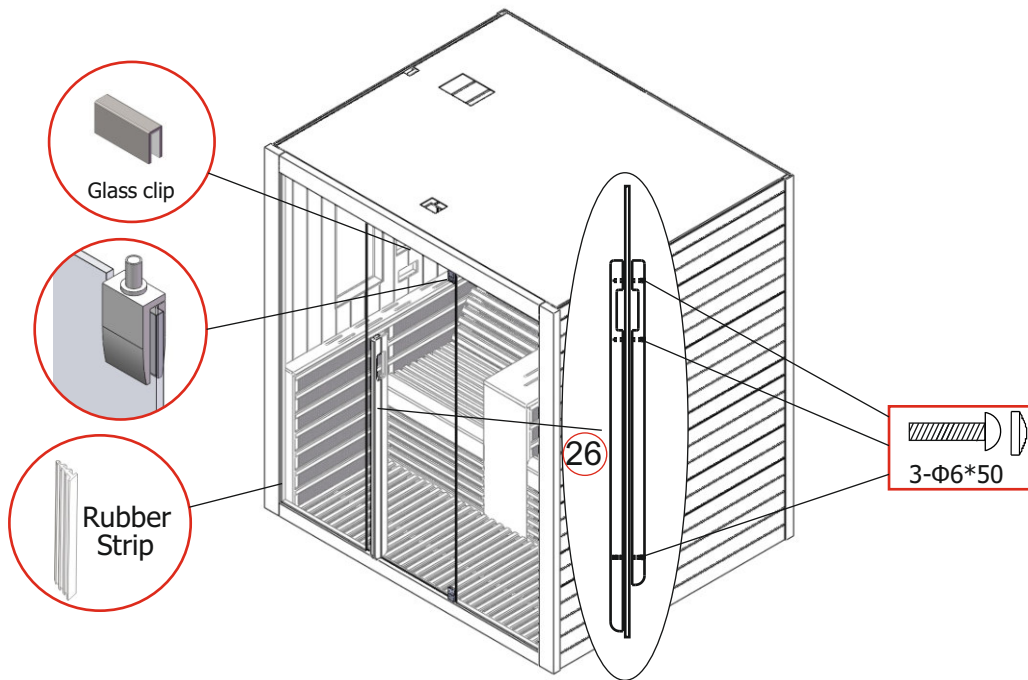

CIRCUIT DIAGRAM

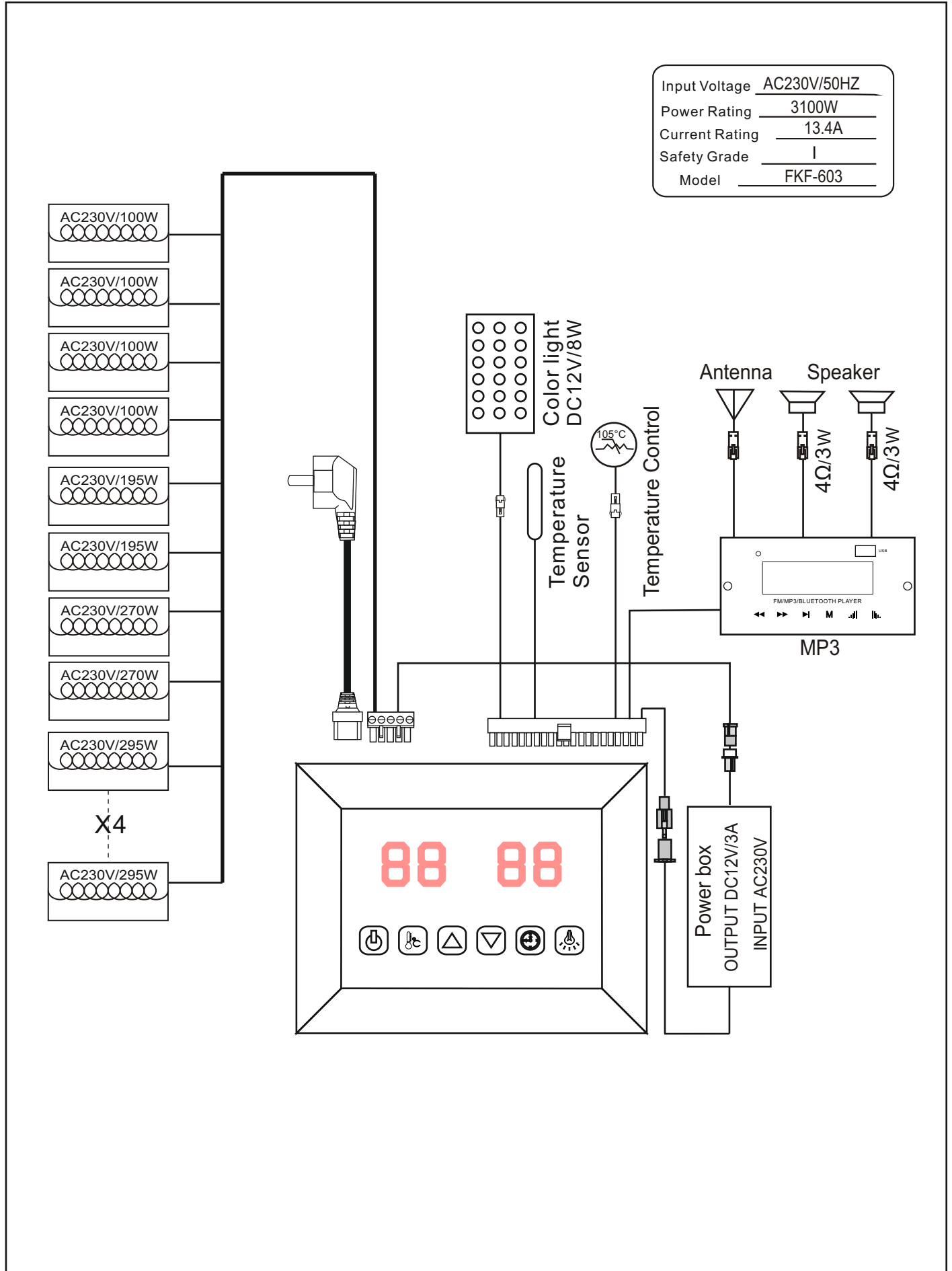

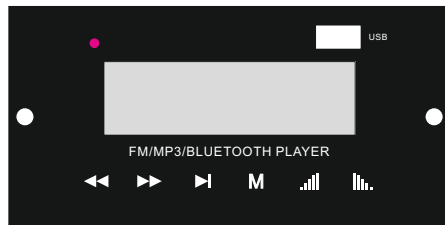
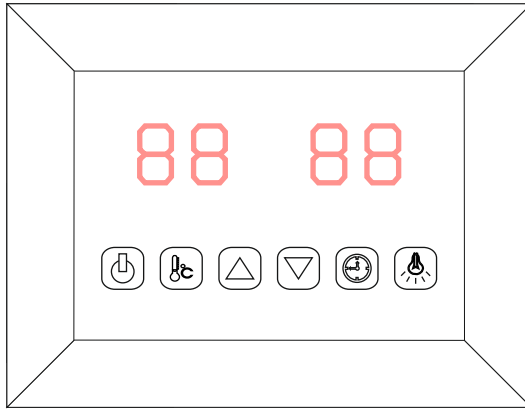

- ON/OFF
- Color light
- Temperature setting
- Time setting
- Time/ Temperature **+**
- Time/ Temperature **-**

Connect the power unit to wall outlet, the LED indicator will start to blink on the display. Now it is possible to switch on the infrared heaters, the light and the music function.

### 1)Startup

Press to switch on the display and heaters start to work, the length of time is automatically set to 99 minutes and the air temperature inside the cabin will be presented. Press again could switch off the heaters.

### 2)Temperature settings

The left display refers to the air temperature. Press , you can set the desired temperature from 35°C to 60°C by pressing the / keys, Interval=1°C; The setting number blinks 10 seconds then automatically presents the air temperature; When at this temperature, the heaters will stop working automatically; When it fall 4°C below this temperature, the cabin will start up automatically.

**Please note: The maximum air temperature reachable in the cabin may be lower than the desired temperature. This is dependent on the temperature outside the cabin. Default temperature=40°C**

### 3)Time settings

The right display refers to the length of time. Press , you can set the desired time from 5mins to 99mins by pressing the / keys; Interval=1mins; When count down to 00, the heaters will shut off automatically. Default time=99minutes.

### 4)Color light

Short press you can set the desired color(7 color totally)and close the light; Long press to go into an automatically cycling mode,changing 7 colors every 5 seconds.

### 5)Mp3 player

Activate the MP3 player by pressing and holding the "" button on the MP3 player. Select the preferred mode with brief repeated presses of the ""button on the MP3 player.(USB, MMC CARD, Bluetooth,FM radio)

USB/SD or Bluetooth mode:

You can select songs by short pressing the and adjust the volume (0-32) by long pressing the s. The or pause.

FM radio mode:

Long press search stations (87.5MHZ-108MHZ) automatically, the system will save all of them; You can select stations by short pressing the and adjust the volume (0-32) by long pressing the s.

## SERVICE

### Use instructions

Drink plenty of liquids before and after use of the infrared cabin.

Dry yourself off completely.

The optimal cabin temperature for a pleasant session lies between 35 and 40°C.

After a heating period of an hour at the latest, the cabin should be switched off and a heating brake of at least 30 minutes should be taken.

It is recommended to take a warm shower and relax after use.

### Maintenance instructions

Clean the cabin with a damp cotton towel, dry with a clean dry towel.

Clean the glass with a window/glass cleaner and a soft cloth.

Do not pour water in the control panel or clean it with wet cloth. For cleaning purposes, use a cleaning cloth that has been only slightly moistened with a mild soapy solvent (dish detergent).

Do not use chemical detergents to clean the cabin.

Please fasten the screws of the bench once every three months, avoid the loose or drop off.

### Notes:

---



---



---

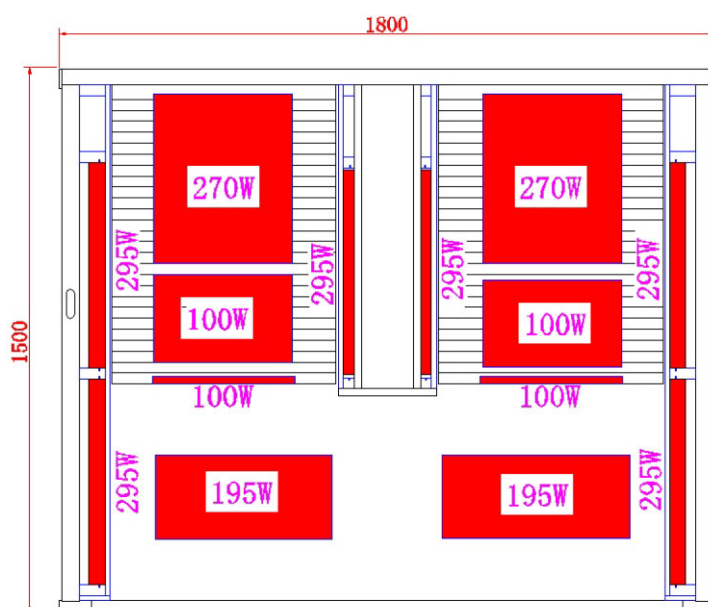
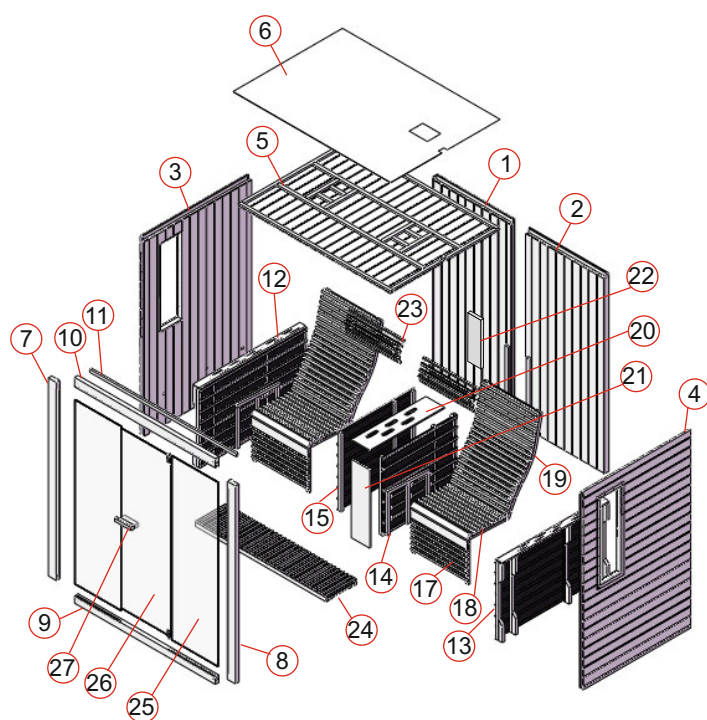

# Упътване

BG

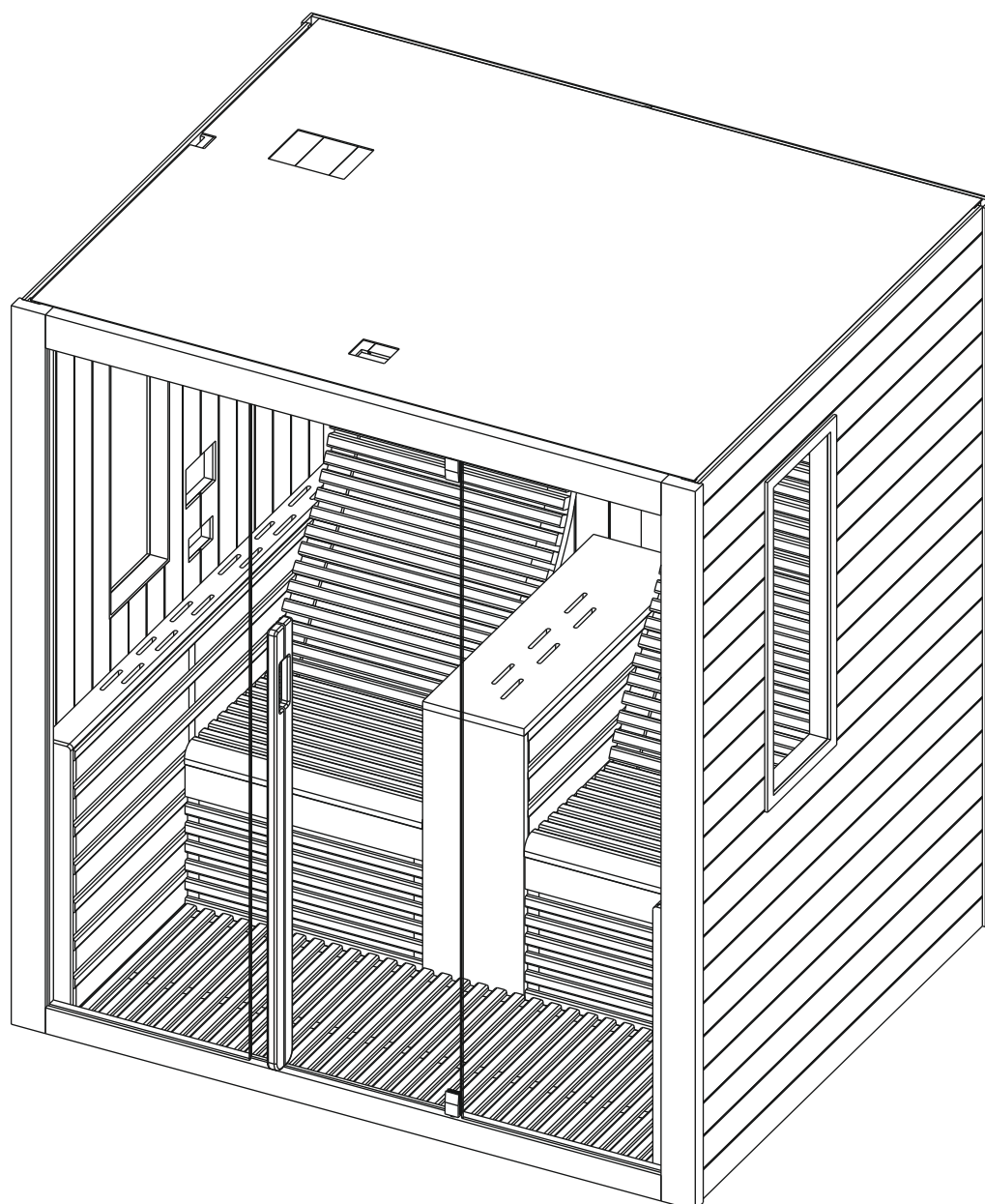

Инфрачервена кабина

**F10180**

## ПРЕДГОВОР

Благодарим ви много, че закупихте нашия продукт. Моля, прочетете внимателно това ръководство преди сглобяване и го запазете след това. Моля, запишете серийния номер на контролната кутия на кабината, тъй като този номер ще бъде необходим в случай на ремонт или поръчка на резервни части.

## ВНИМАНИЕ!

Монтажът и ремонтът трябва да се извършват само от квалифициран електротехник! Проверете мощността на захранването и се уверете, че заземяният контакт е правилно свързан преди инсталиране. Използвайте само оригинални части. Не споделяйте контакта с други уреди. Когато не се използва, изключете захранващия блок на кабината. Разположете кабината си на закрито и върху равна, равна и суха повърхност.

## ОПАСНОСТ

Нагревателите не трябва да се подлагат на пръскане с вода; душове не трябва да се монтират в инфрачервената кабина. Покриването на радиатора причинява опасност от пожар поради прегряване. Не покривайте нагревателите! Дръжте запалими или лесно запалими материали/предмети (напр. кърпи) далече от радиатора по всяко време. Не докосвайте радиатора по време и малко след употреба, тъй като съществува опасност от изгаряне поради горещи части. Електрическата крушка се нагрява при използване. Ако крушката трябва да се смени, изключете купето и оставете крушката да изстине, преди да я смените. Ако електрическата връзка се повреди, тя трябва да бъде сменена - или от производителя, или от лицензиран електротехник!

## ВНИМАНИЕ

Ако страдате от заболяване или други здравословни проблеми, особено сърдечни заболявания или смущения в кръвообращението, или ако приемате лекарства, трябва да се консултирате с лекар преди да използвате инфрачервената кабина. Деца и слаби хора никога не трябва да бъдат в кабината без надзор. Ако се чувствате неудобно, докато използвате инфрачервената кабина, спрете незабавно и се консултирайте с Вашия лекар. Никога не отивайте в гореща инфрачервена кабина, ако сте приемали алкохол, силни лекарства или наркотици.

## Технически данни

Модел	F10180	
Материал корпус	Канадска ела	
Ширина	1800 mm	
Дълбочина	1500 mm	
Височина	1950 mm	
Заранване	230volt 50Hz	
Нагреватели	Вид	Карбонови панели
	Обща мощност	3100W 13.5A
	Карбон нагр.	100W x 4
	Карбон нагр.	295W x 6
	Карбон нагр.	195W x 2
	Карбон панел	270W x 2



## Списък части

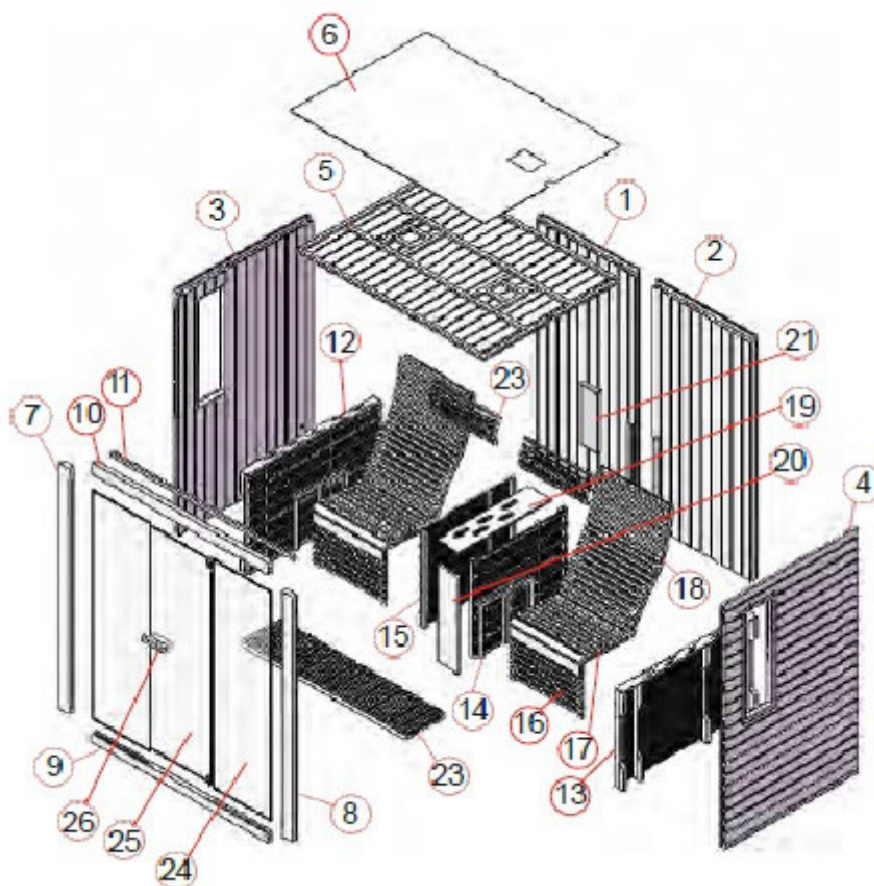



## Списък с части

NO	Име	Бр
1	Заден панел 1(1950*900*48mm)	1
2	Заден панел 2(1950*900*48mm)	1
3	Страничен панел 1(1950*1415*48mm)	1
4	Страничен панел 2 (1950*1415*48mm)	1
5	Таван (1746*1439*28mm)	1
6	MDF капак (1746*1439*3mm)	1
7	Колона 1 (1950*90*40mm)	1
8	Колона 2 (1950*90*40mm)	1
9	Долна колона (1621*70*40mm)	1
10	Долна колона (1621*90*40mm)	1
11	Горна декоративна лайсна (1687*30*20mm)	1
12	Лява странична част (1410*766*83mm))	1
13	Дясна странична част (1410*766*83mm))	1
14	Среден разделител 1 (833*753*43mm)	2

NO	Име	Бр
15	Среден разделител 2 (833*753*43mm)	1
16	Страничен панел пейка (626*425*33mm)	2
17	Долен панел пейка (626*430*45mm)	2
18	Облегалка (622*970*55mm)	2
19	Капак нагревател между пейките 1(853*267*20mm)	1
20	Капак нагревател между пейките 2 (753*267*20mm)	1
21	Декоративен панел (360*110*20mm)	1
22	Възглавница (600*200*50)	2
23	Подов панел (1520*556*53mm)	1
24	Стационар (1817*542*6mm)	2
25	Врата (1774*557*6mm)	1
26	Дръжка (Отвън ,1200*40*25mm & Отвътре,1050*40*25mm)	1

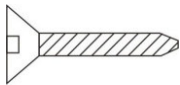
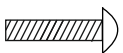
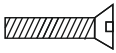
## Обков

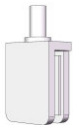
									
Ф4*70	Ф4*45	Ф4*30	Ф4*12	Ф6*50	40*20*10	60*35*19			
10x	54x	34x	19x	3x	1x	2x			

## Инструкции за сглобяване

### Съвети за сглобяване

Моля, отстранете транспортната опаковка и проверете дали вашата инфрачервена кабина е доставена цяла и непокътната, преди да започнете сглобяването. За сглобяване на кабината са необходими поне 2 души. Моля, проверете zenкера и диаметъра на отворите, за да избегнете повреда на дървото.. Минималната височина на помещението, необходима за монтаж, е 2020 mm

## Инструменти



Отверка



Ролетка



Винтоверт



Бургии



Чук



Шестограми



Ножче



Стълба



Нивелир



Молив

**Инструкции за монтаж**

**Стъпки**

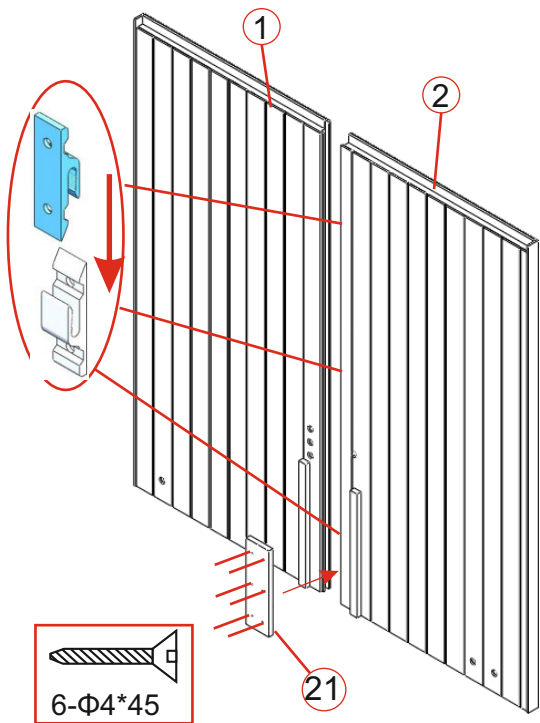

(1)

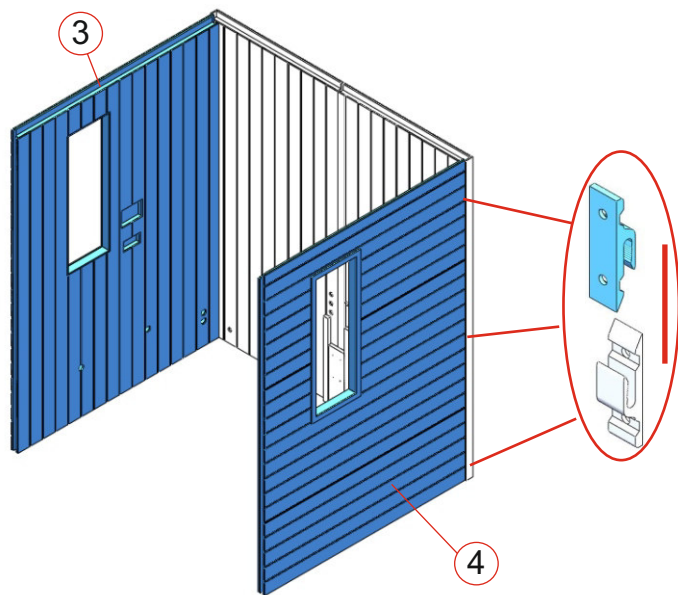

(2)

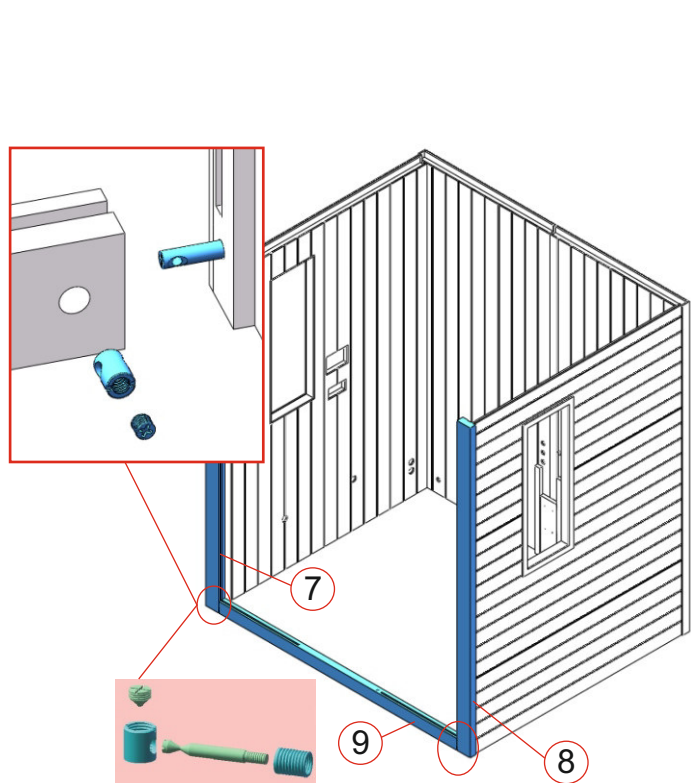

(3)

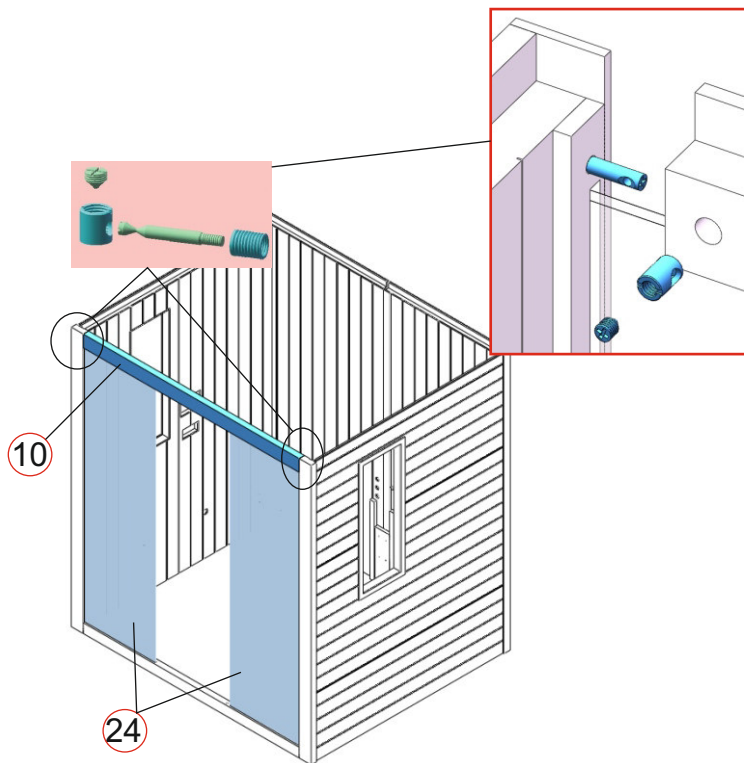

(4)

Инструкции за монтаж

Стъпки

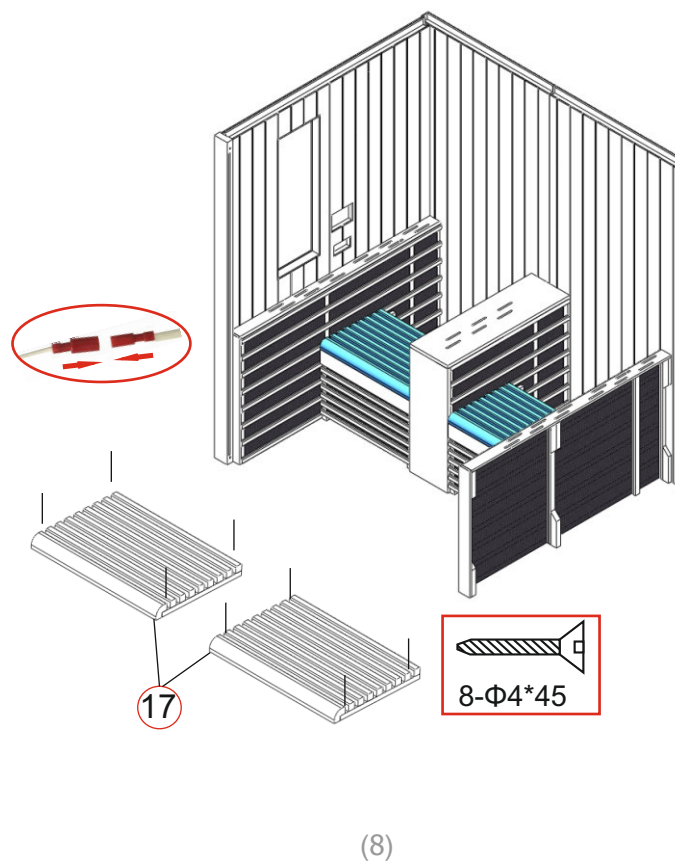
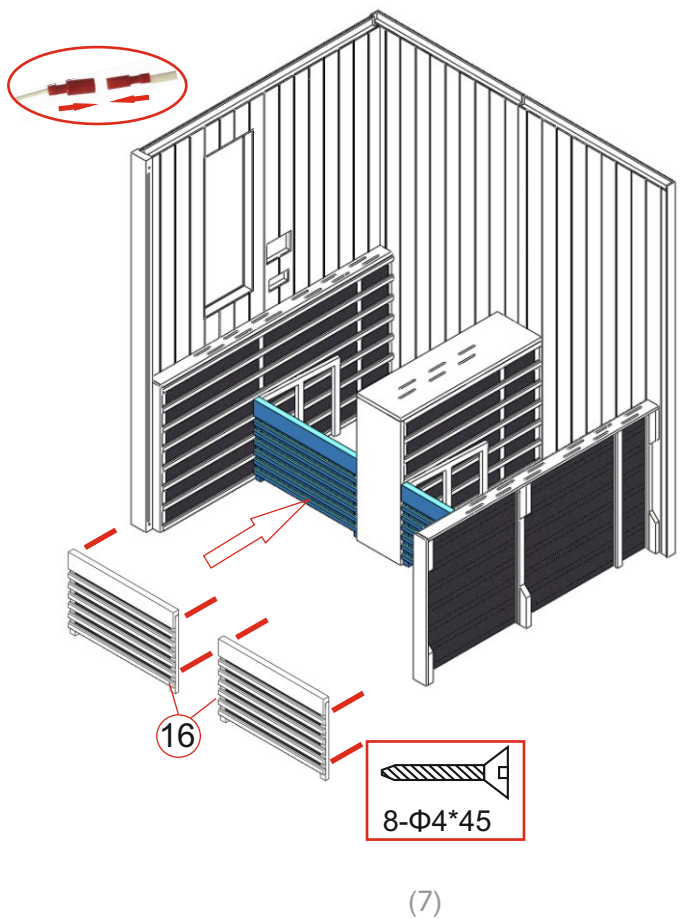
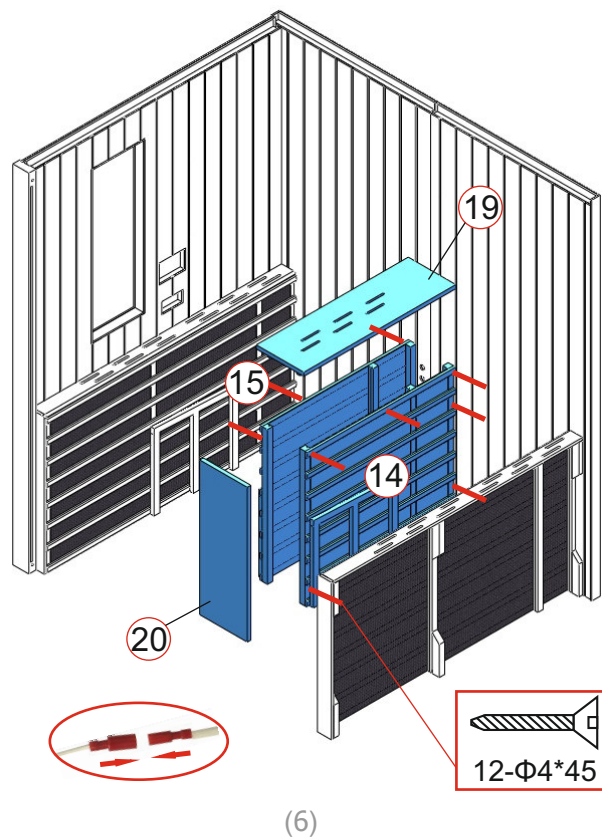
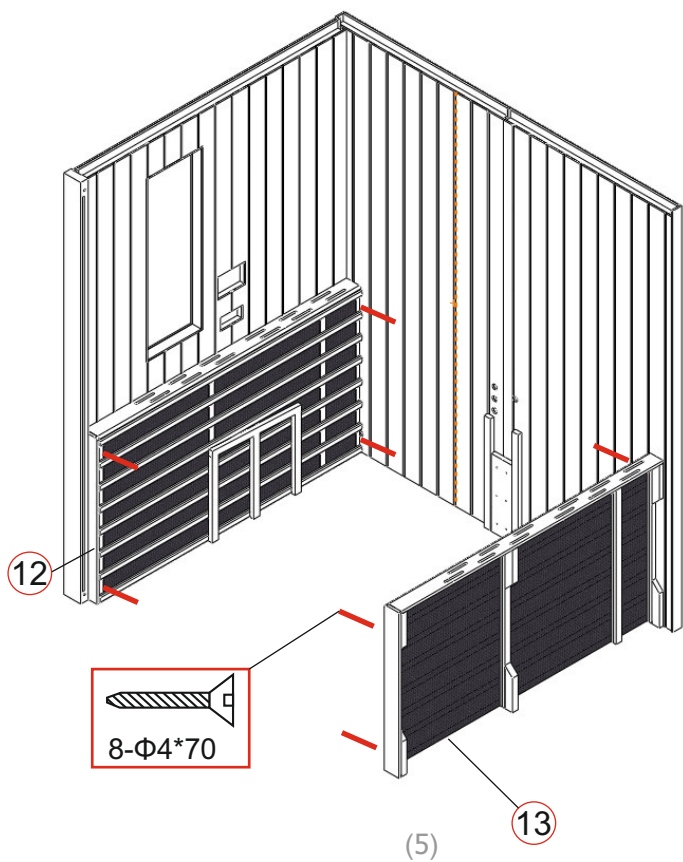

Инструкции за монтаж

Стъпки

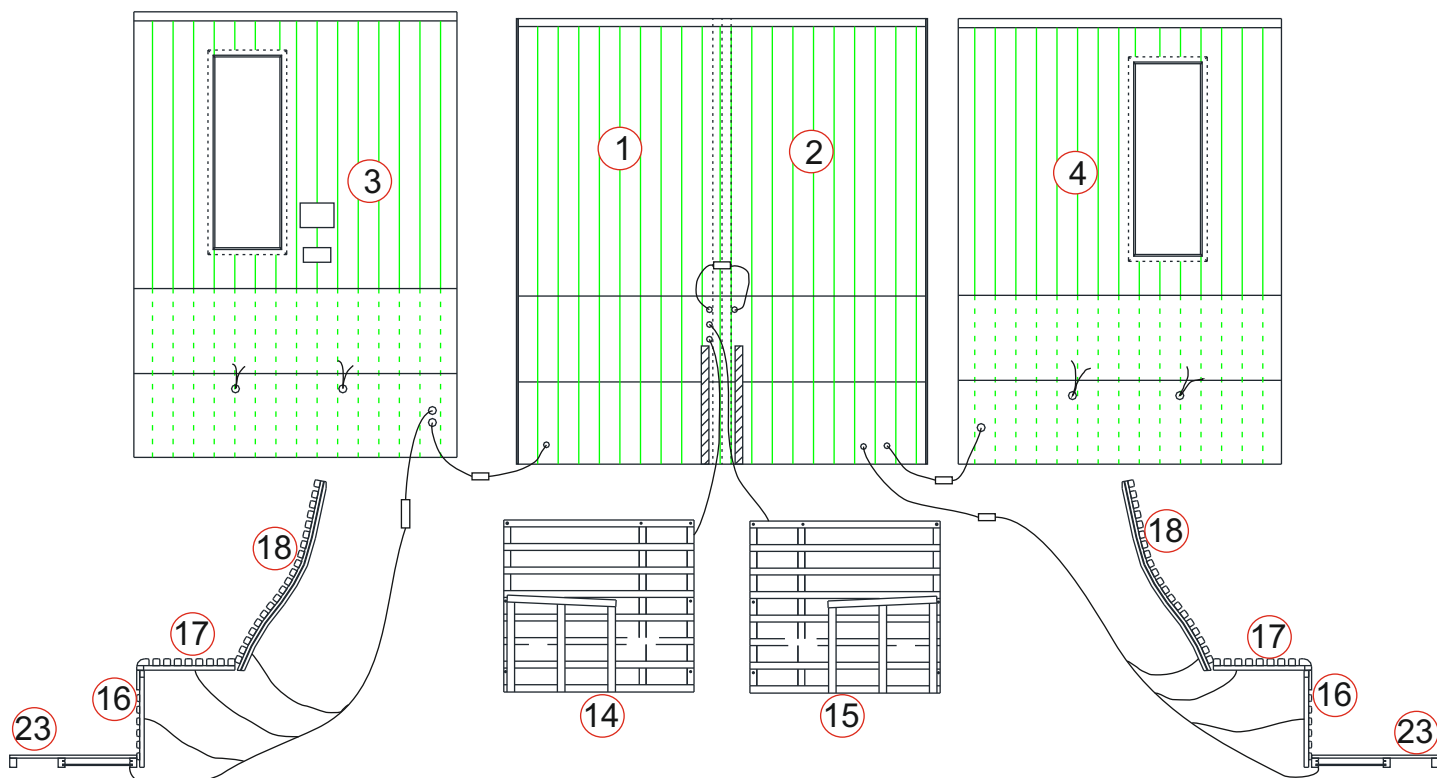
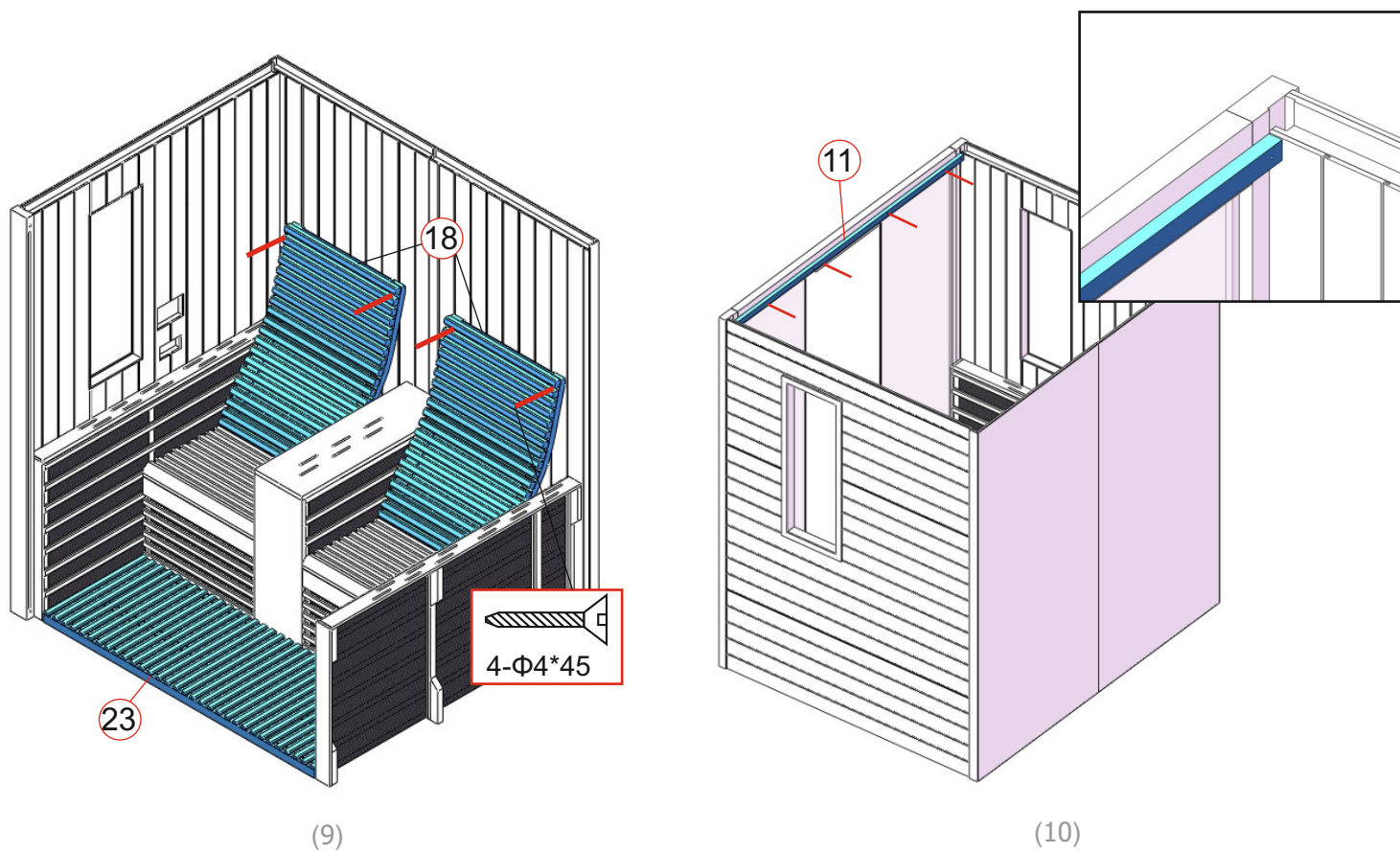

Окабеляване (1)

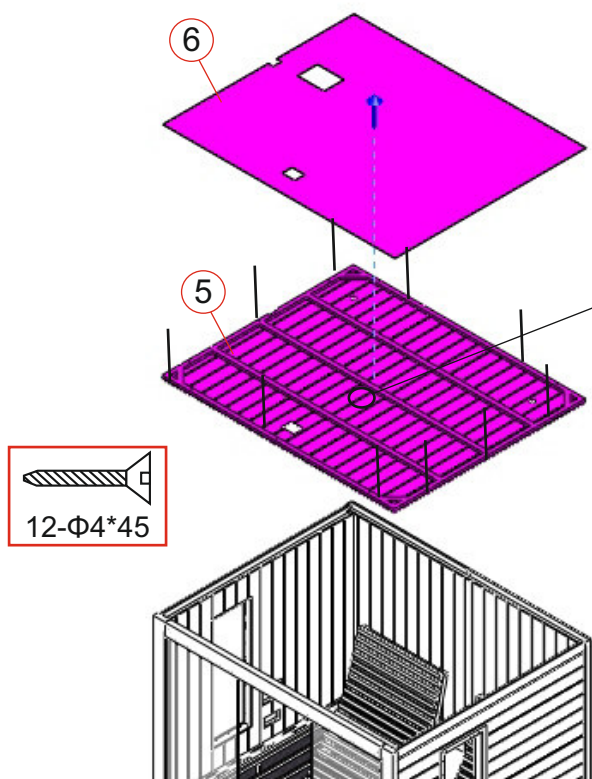

Уверете се, че темп. сензор е поне 2 см извън силиконовата тръба.  
(тръба/3cm+сензор/2cm=5cm разстояние от тавана).

(12)

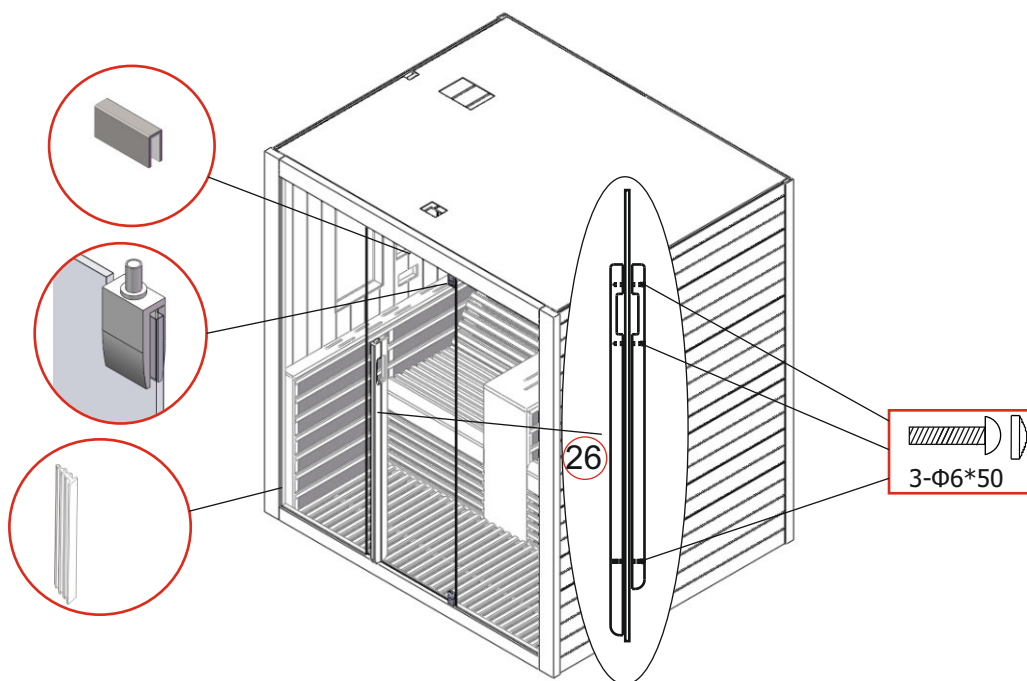



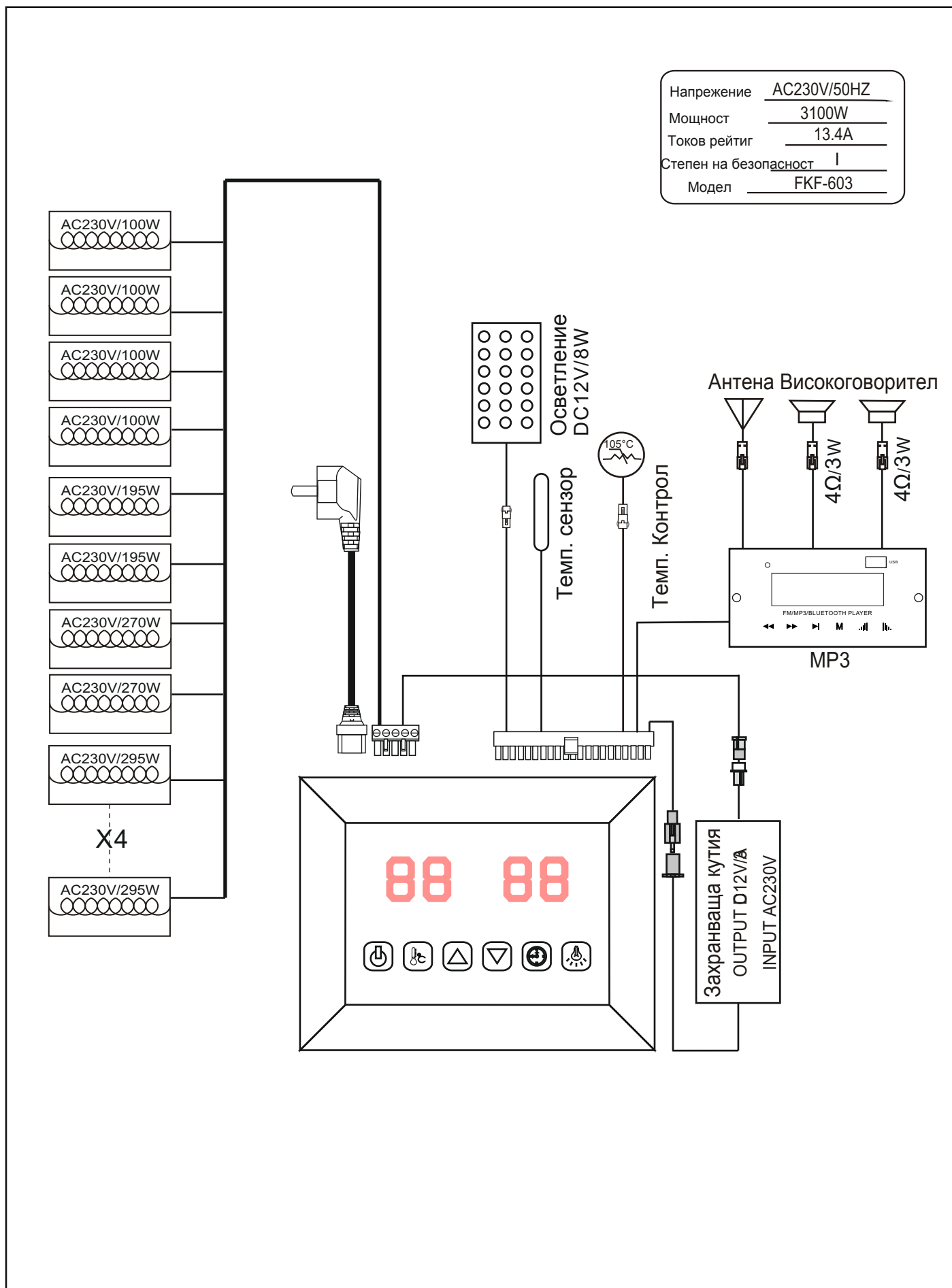

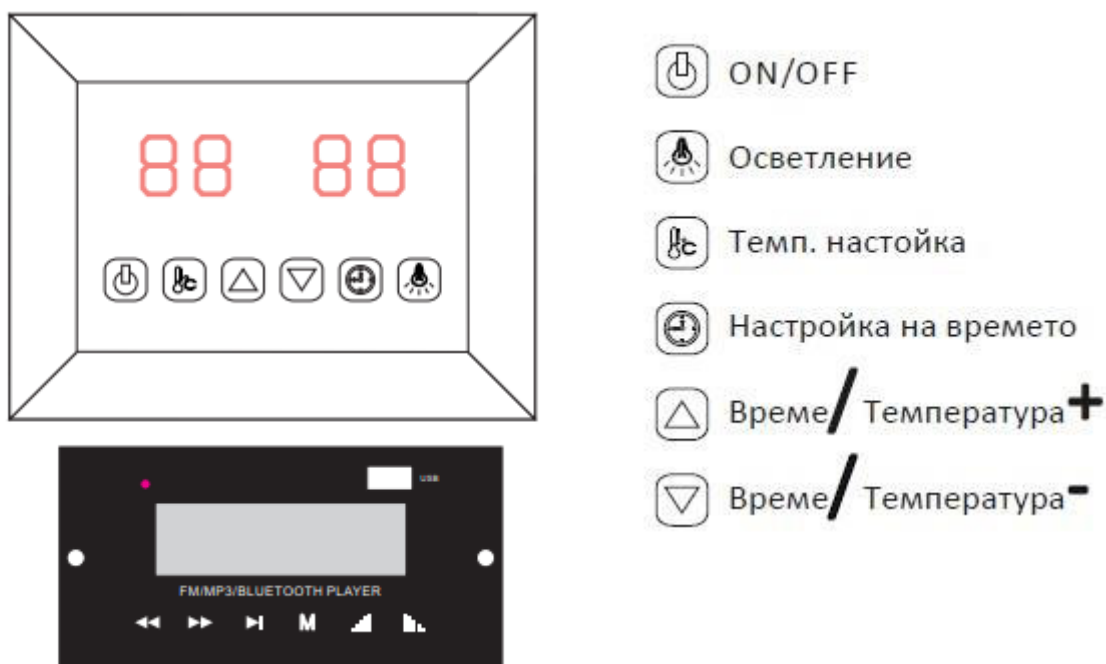

Ел. Схема



Напрежение	AC230V/50HZ
Мощност	3100W
Токов рейтинг	13.4A
Степен на безопасност	I
Модел	FKF-603



-  ON/OFF
-  Осветление
-  Темп. настройка
-  Настройка на времето
-  Време / Температура **+**
-  Време / Температура **-**



Свържете захранващия блок към стенен контакт, LED индикаторът ще започне да мига на дисплея. Сега е възможно да включите инфрачервените нагреватели, осветлението и музикалната функция.

## 1) Включване

Натиснете  за да включите дисплея и нагревателите започват да работят, продължителността на времето автоматично се настройва на 99 минути и ще се покаже температурата на въздуха в кабината.



Повторното натискане  за да може да се изключат нагревателите.

## 2) Настройка на температурата



Левият дисплей показва температурата на въздуха. Натиснете  за да може да настроите температурата от 35°C до 60 °C като натиснете  , 1 натискане = 1 °C. Номерът на настройката мига 10 секунди, след което се показва автоматично температурата на въздуха; При тази температура нагревателите ще спрат да работят автоматично; Когато падне 4°C под тази температура, кабината ще стартира автоматично. Моля, обърнете внимание: Максималната температура на въздуха, която може да бъде достигната в кабината, може да е по-ниска от желаната температура. Това зависи от температурата извън кабината. Температура по подразбиране = 40 °C





### 3) Настройка на времето

Десният дисплей се отнася за продължителността на времето. Натиснете  за да настроите желаното време от 5 до 99 мин с бутоните  /  ; 1 натискане = 1 мин;  
Когато времето достигне до 00 нагревателите ще се изключат автоматично.  
Време по подразбиране = 99 минути.





### 4) Осветление

Натиснете за кратко  за да изберете желания цвят ( общо 7 цвята ) и да потвърдите желания цвят; Натиснете продължително  и ще стартира автоматична смяна на цветовете ( сменят се през 5 секунди )





### 5) MP3 плеър

Активирайте MP3 плеъра като натиснете и задържите " " бутона на MP3 плеъра.  
Изберете предпочитаният режим с кратки многократни натискания на " " бутона на MP3 плеъра. (USB, MMC CARD, Bluetooth, FM радио).

#### USB/SD или Bluetooth:

Може да сменяте музиката чрез кратки натискания на бутоните  /  и да увеличавате звука от (0-32) чрез продължителни натискания на бутоните  /  .  
Натиснете бутона  за пауза.

#### Режим на FM радио:

Натиснете за дълго бутона  за да намерите станция (87,5 MHz-108 MHz) автоматично и системата ще запомни всички тях. Може да сменяте станциите като натиснете за кратко бутона  /  ; или можете да увеличите звука като натиснете за дълго бутона  /  ;

**Инструкции за употреба**

Пийте много течности преди и след използване на инфрачервената кабина. Изсушете се напълно. Оптималната температура в кабината за приятна сесия е между 35 и 40 °C. След период на нагряване най-късно от един час, кабината трябва да се изключи и да се направи спиратка за нагряване за най-малко 30 минути.

**Инструкции за поддръжка**

Почистете кабината с влажна памучна кърпа, подсушете с чиста суха кърпа. Почистете стъклото с препарат за почистване на прозорци/стъкла и мека кърпа. Не наливайте вода в контролния панел и не го почиствайте с мокра кърпа. За целите на почистването използвайте почистваща кърпа, която е само леко навлажнена с мек сапунен разтворител (препарат за съдове). Не използвайте химически препарати за почистване на кабината.

Infraszauna

**F10180**

# Szerelési és kezelési útmutató

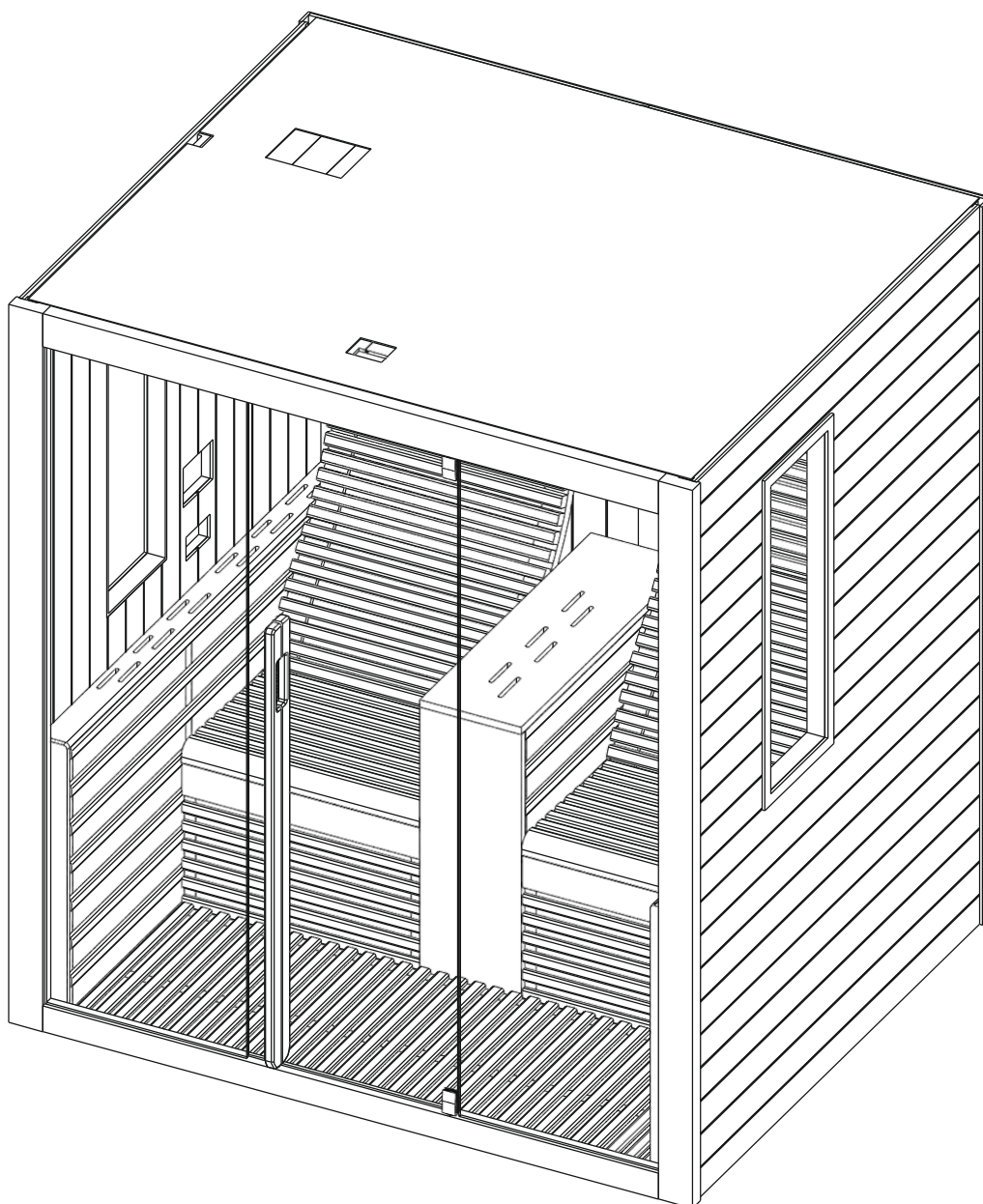

## ELŐSZÓ

Köszönjük, hogy a SANOTECHNIK termékét választotta. Kérjük, összeszerelés előtt figyelmesen olvassa el ezt a kézikönyvet és őrizze is meg. Kérjük, jegyezze fel a vezérlő doboz sorozatszámát, mivel erre egy esetleges javítás vagy cserealkatrészek rendelése során szüksége lesz.

## FIGYELEM!

Az elektromos bekötést és javítást csak szakképzett villanyszerelő végezheti! A beüzemelés előtt ellenőrizze a hálózati feszültséget és győződjön meg arról, hogy a földelt aljzatot megfelelően kötötte be. Csak eredeti alkatrészeket használjon! A szaunához használt konnektorba ne dugjon más berendezéseket.

A szaunát beltérben kell elhelyezni, sík, vízszintes és száraz felületre.

## Műszaki adatok

Modell		F10180
Anyaga		kanadai Hemlock fenyő
Hosszúság		1800 mm
Szélesség		1500 mm
Magasság		1950 mm
Feszültség		230V / 50Hz
Sugárzók	Típus	szénszálas lapsugárzó
	Összteljesítmény	3100W / 13,5A
		100W x4
		295W x6
		195W x2
		270W x2

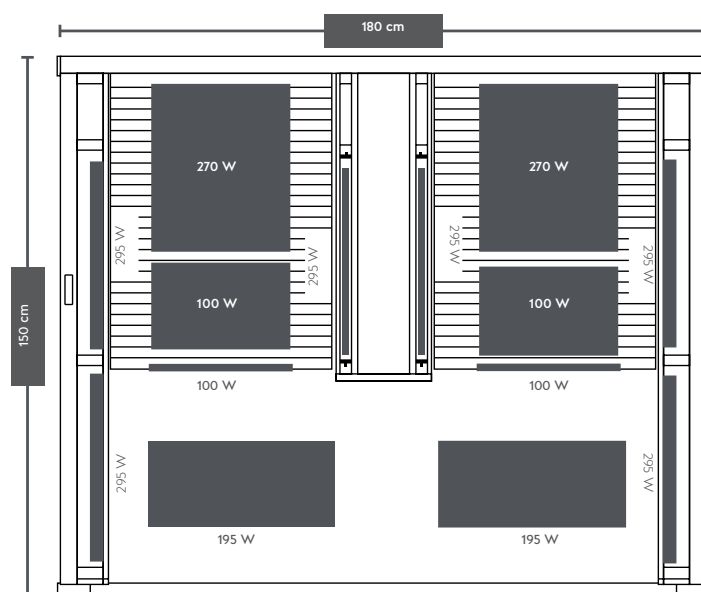

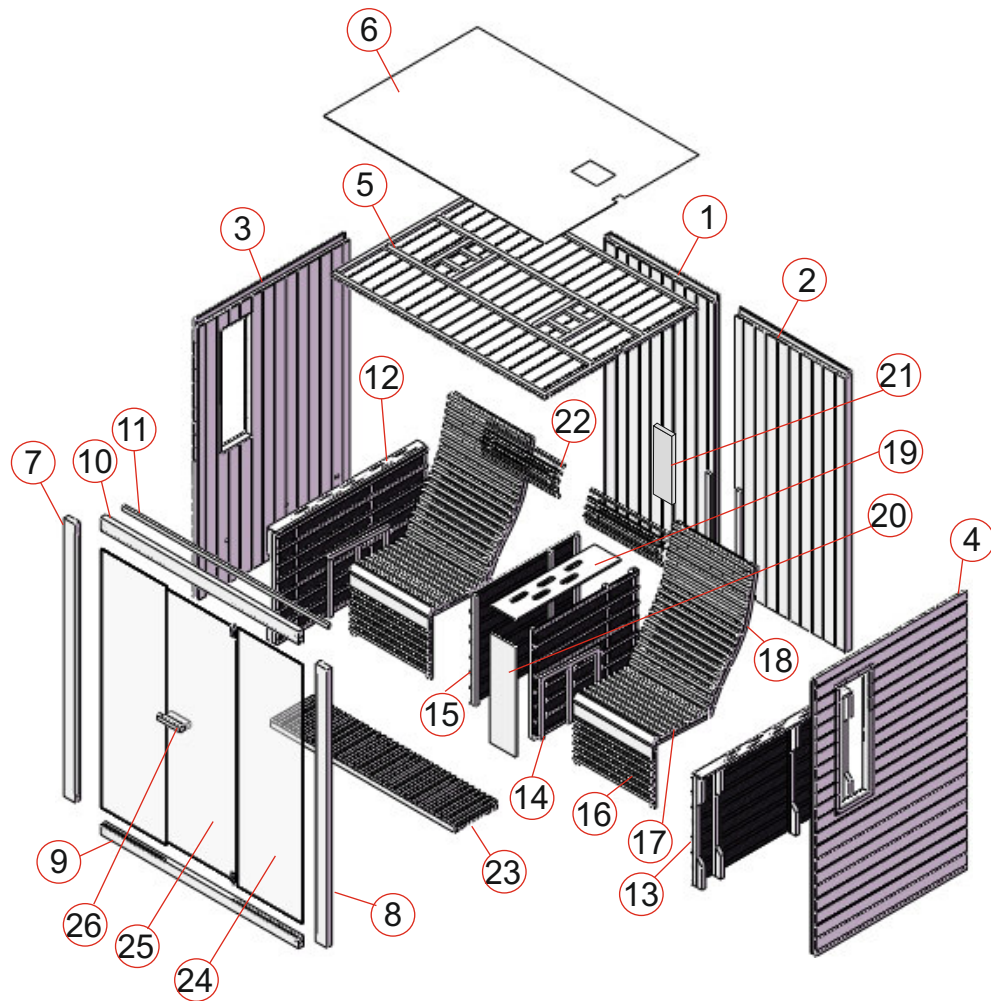

## A CSOMAG TARTALMA

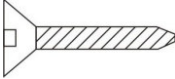
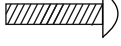
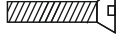

A kabin részei		Db	A kabin részei		Db
1	Hátfal, bal (1950x900x48 mm)	1	14	Védőburkolat a középső sugárzóhoz, jobb (833x753x43 mm)	1
2	Hátfal, jobb (1950x900x48 mm)	1	15	Védőburkolat a középső sugárzóhoz, bal (833x753x43 mm)	1
3	Oldalfal, bal (1950x1415x48 mm)	1	16	Ülőke előlap (626x425x33 mm)	2
4	Oldalfal, jobb (1950x1415x48 mm)	1	17	Ülőke (626x430x45 mm)	2
5	Tető (1746x1439x28 mm)	1	18	Háttámla (622x970x55 mm)	2
6	MDF külső tetőelem (1746x1439x3 mm)	1	19	Könyöklő védőburkolat, felső (853x267x20 mm)	1
7	Ajtókeret, bal (1950x90x40 mm)	1	20	Könyöklő védőburkolat, elülső (753x267x20 mm)	1
8	Ajtókeret, jobb (1950x90x40 mm)	1	21	Könyöklő védőburkolat, hátsó (360x110x20 mm)	1
9	Ajtókeret, alsó (1621x70x40 mm)	1	22	Fejtámla (600x200x50 mm)	2
10	Ajtókeret, felső (1621x70x40 mm)	1	23	Padlólap (1520x556x53 mm)	1
11	Dekorléc (1687x30x20 mm)	1	24	Frontüveg (1817x542x6 mm)	2
12	Védőburkolat a bal oldali sugárzóhoz (1410x766x83 mm)	1	25	Üvegajtó (1774x557x6 mm)	1
13	Védőburkolat a jobb oldali sugárzóhoz (1410x766x83 mm)	1	26	Fogantyú (1200x40x25 mm - külső & 1050x40x25 mm - belső)	1

## Alkatrészek (eltérés lehetséges)

						
Φ4*70	Φ4*45	Φ4*30	Φ4*12	Φ6*50	40*20*10	60*35*19
10x	54x	34x	19x	3x	1x	2x

## SZERELÉSI ÚTMUTATÓ

### Szerelési tippek

Kérjük, hogy a kabin kicsomagolása után, de még az összeszerelés előtt ellenőrizze, hogy minden rész és alkatrész hiánytalanul és sértetlenül rendelkezésre áll.

A kabin összeszereléséhez legalább 2 személyre van szükség.

Kérjük, ellenőrizze a furatok átmérőjét, hogy elkerülje a fa sérülését.

Az összeszereléshez szükséges minimális belmagasság: 2020 mm.

### Eszközök



Csavarhúz



Mérőszalag

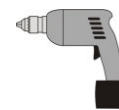

Fúrógép



Fúrósár



Kalapács



Imbuszkulcs



Tapétavágó



Létra



Vízmérték



Ceruza

# SZERELÉSI ÚTMUTATÓ

## Az összeszerelés lépései

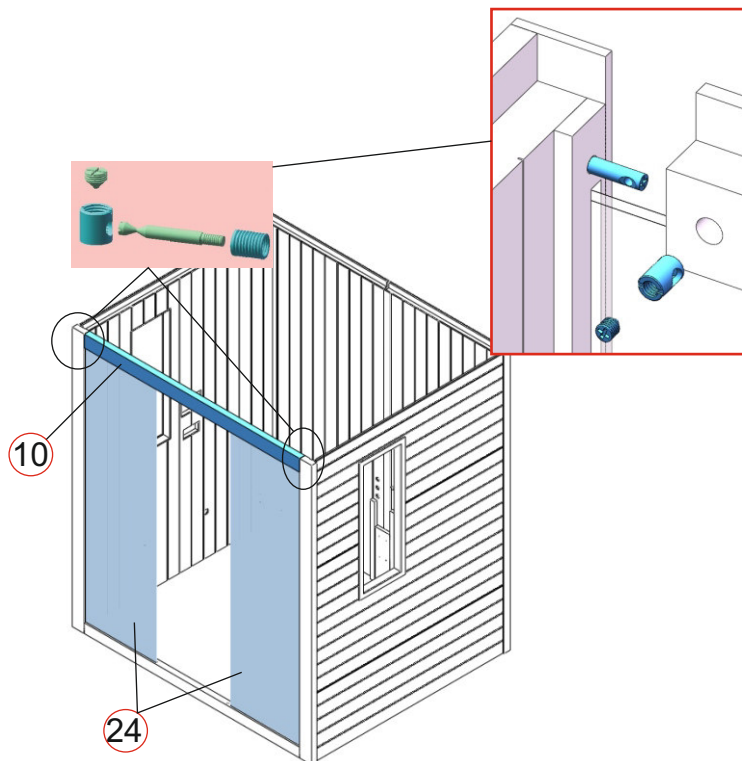
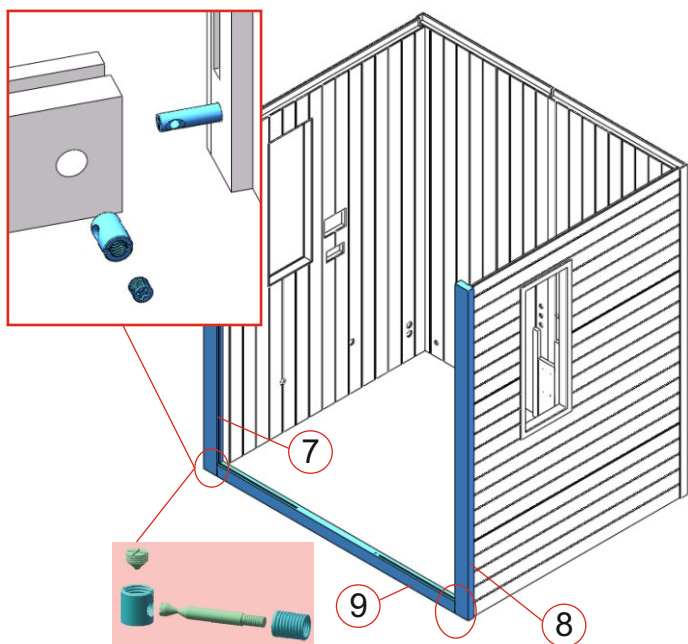
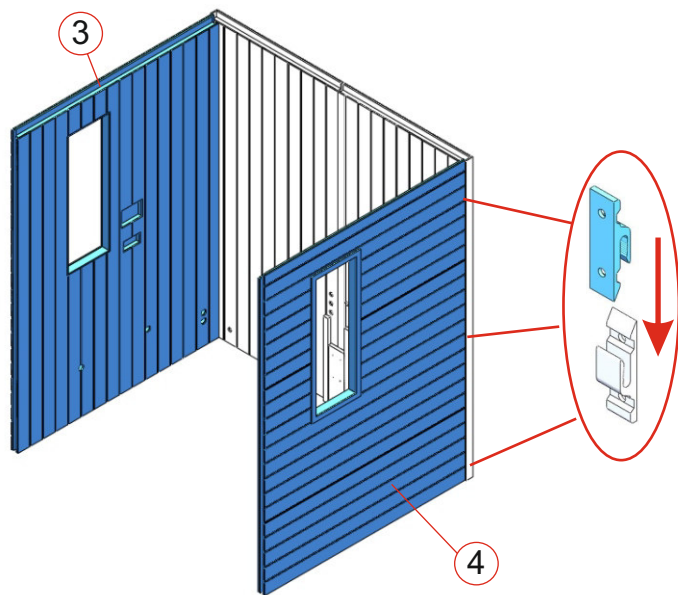
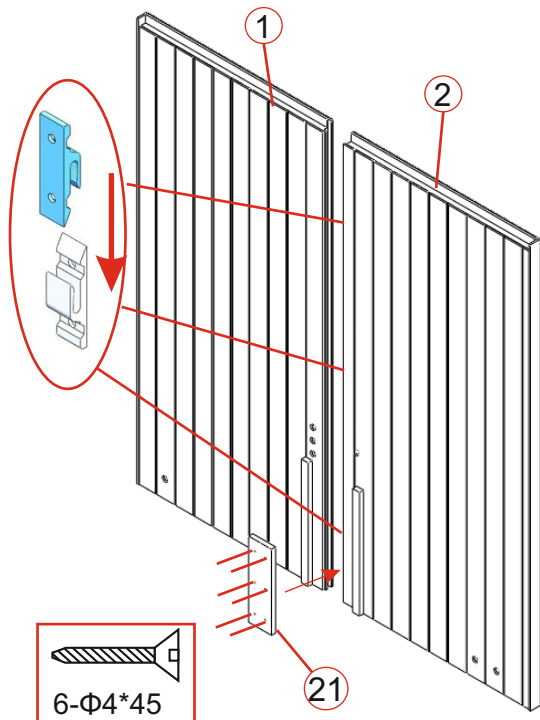

# SZERELÉSI ÚTMUTATÓ

## Az összeszerelés lépései

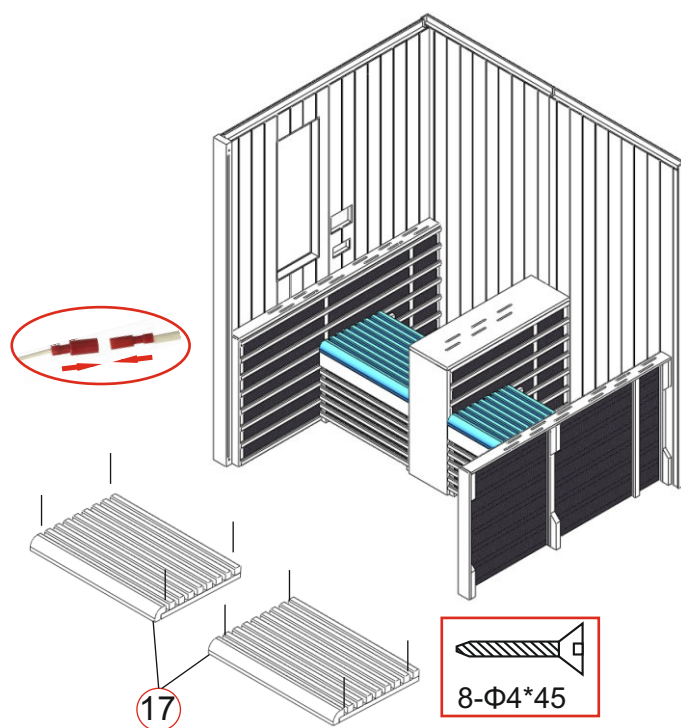
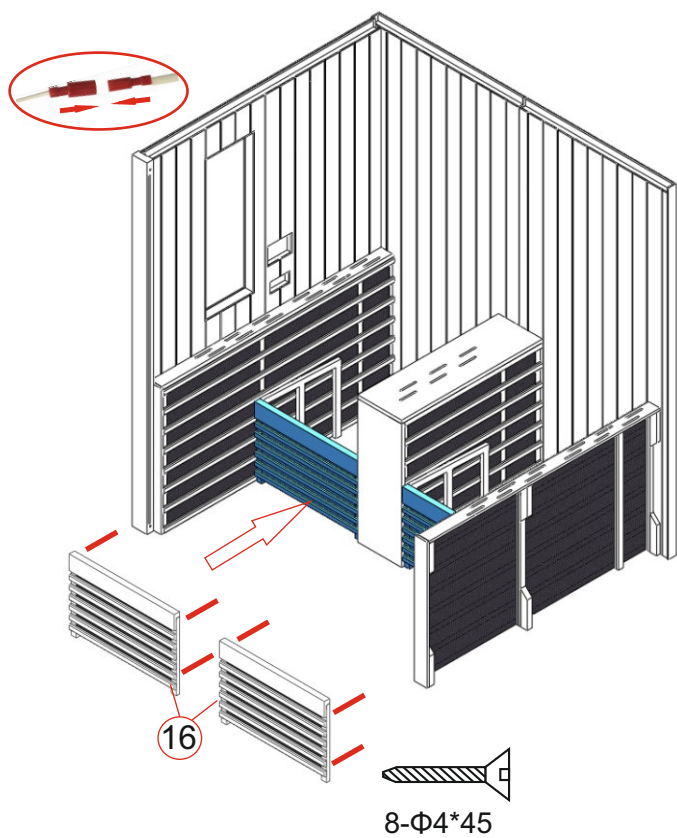
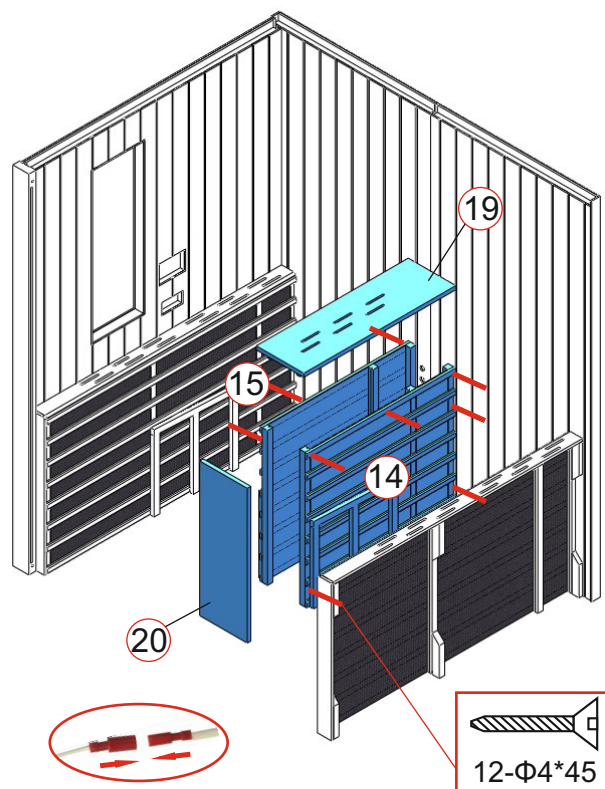
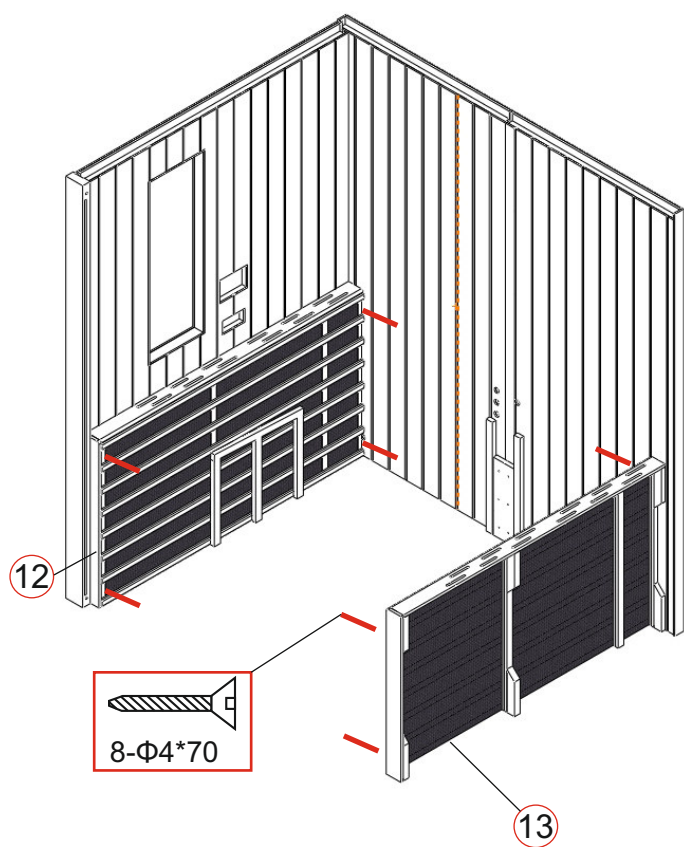



# SZERELÉSI ÚTMUTATÓ

## Az összeszerelés lépései

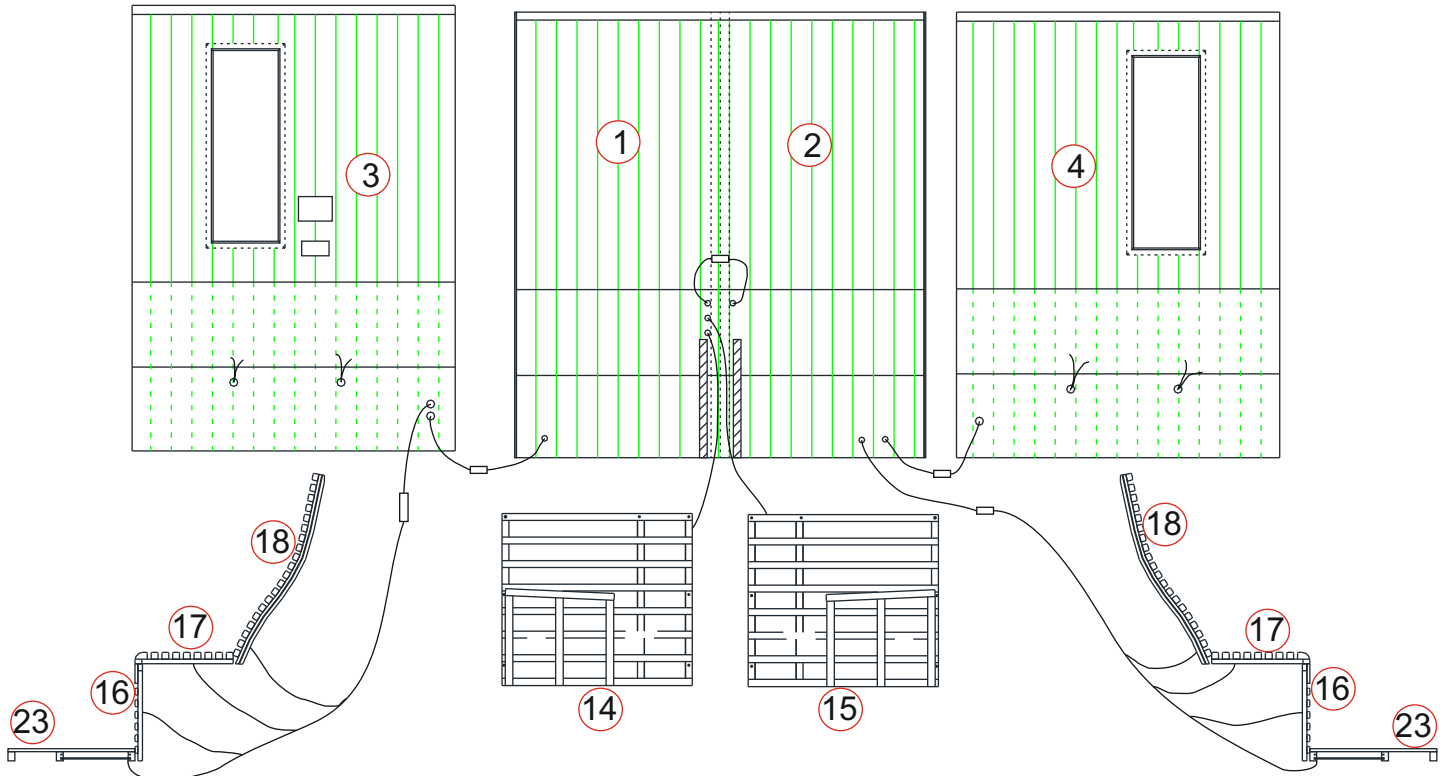
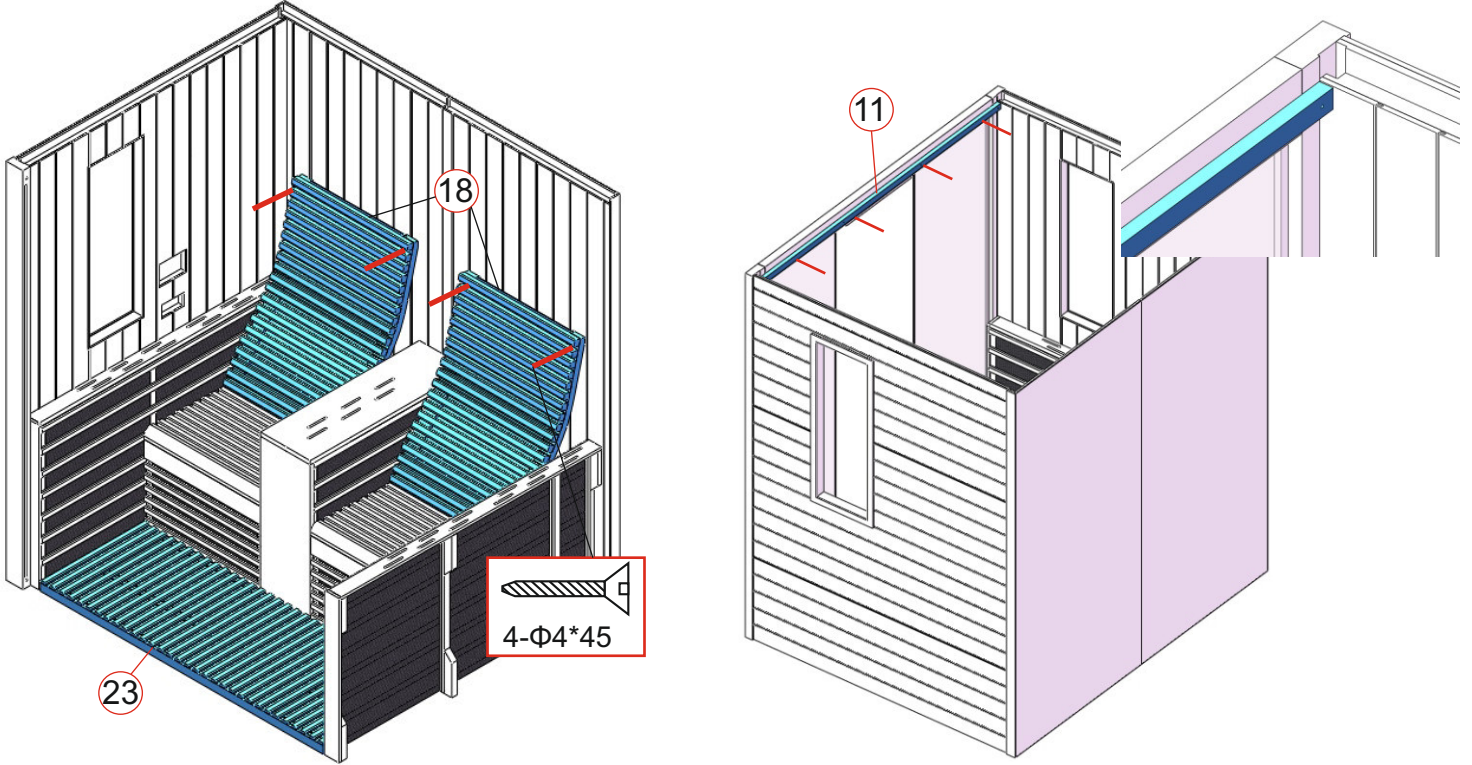

Kapcsolási rajz

## SZERELÉSI ÚTMUTATÓ

### Az összeszerelés lépései

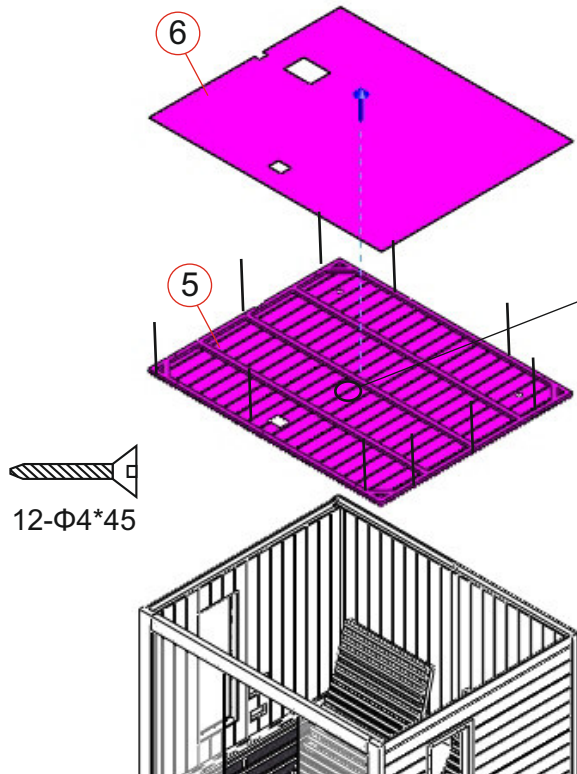

Győződjön meg róla, hogy a hőmérséklet-érzékelő kb. 2 cm-re van a szilikoncstól.  
(Cső: 3 cm + érzékelő: 2 cm = 5 cm a tetőtől)

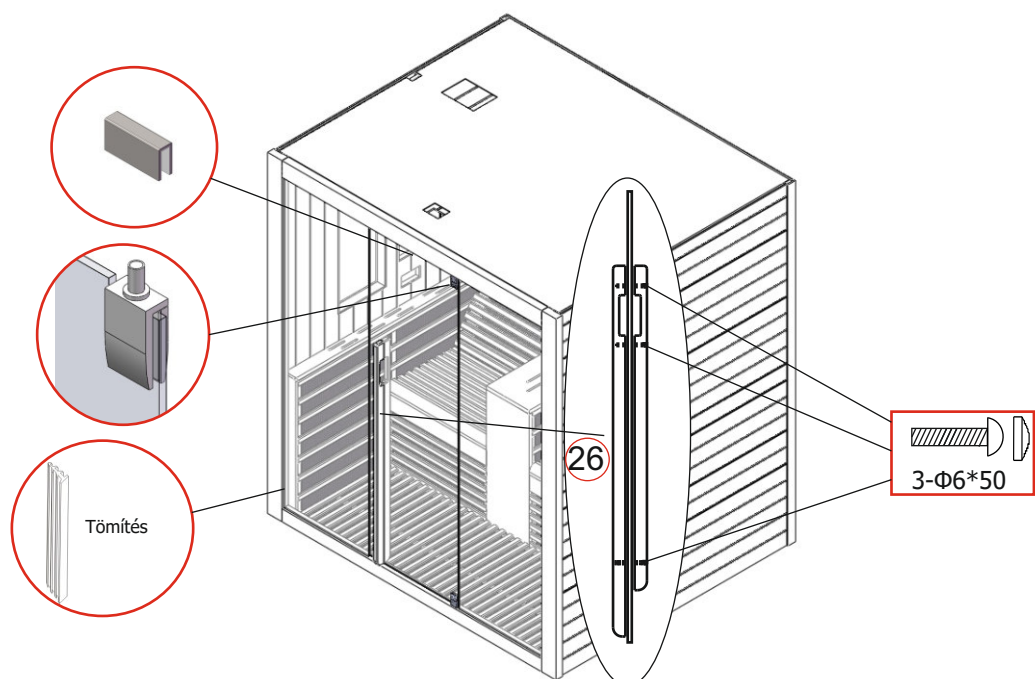





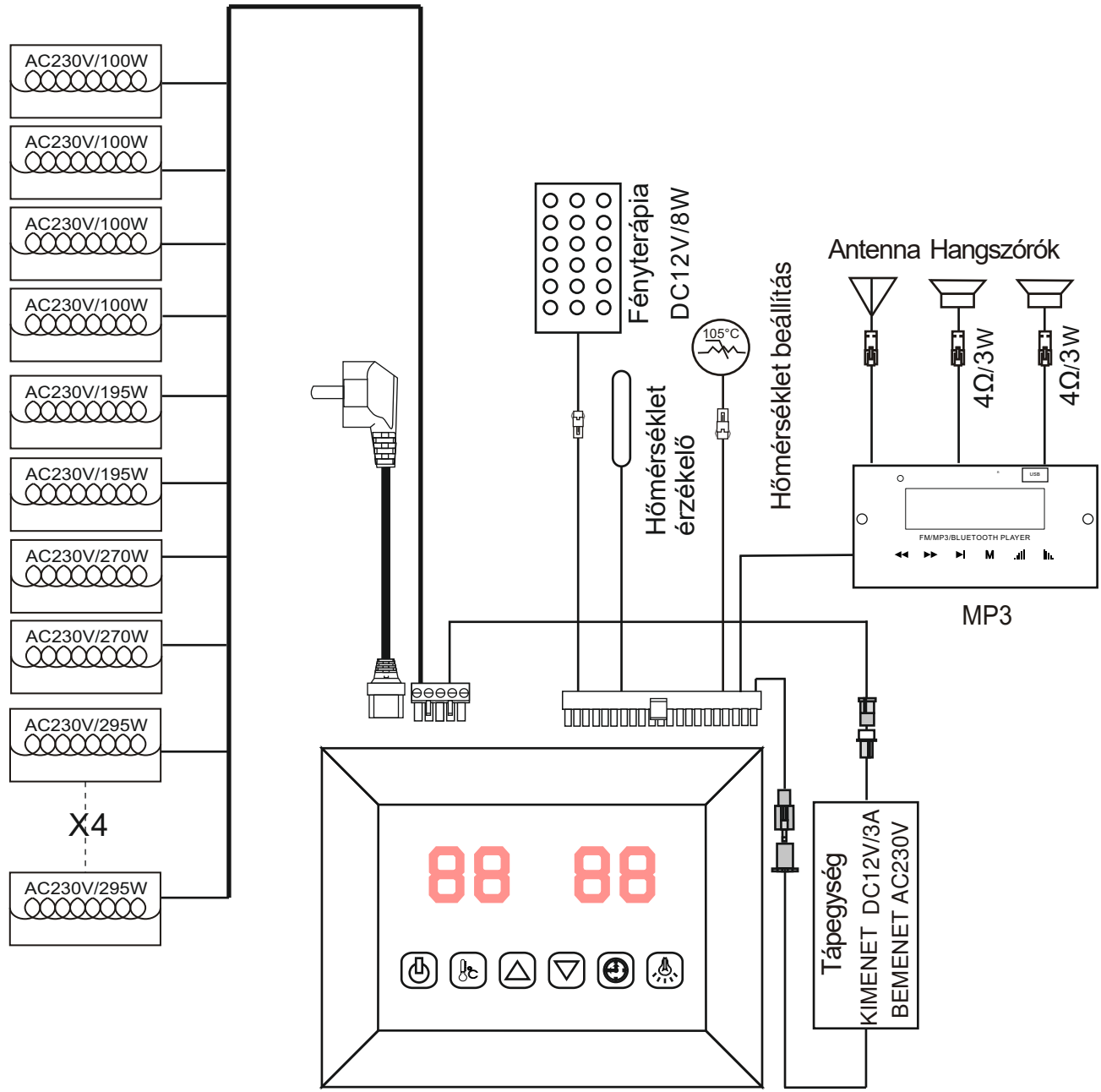

Műszaki rajz

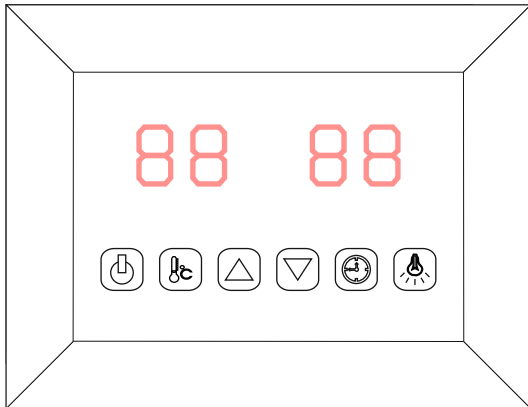
Bemeneti feszültség	AC230V/50HZ
Teljesítmény	3100W
Áramerősség	13.5A
Biztonsági fokozat	I
Modell	FKF-603



## KEZELÉSI ÚTMUTATÓ



-  BE / KI
-  Fényterápia
-  Hőmérséklet
-  Időtartam
-  Hőmérséklet/Időtartam +
-  Hőmérséklet/Időtartam -

Csatlakoztassa a tápegységet a hálózati aljzathoz. Amint a LED-kijelző villogni kezd, lehetősége van az infravörös sugárzók, a világítás és a zenelejátszó bekapcsolására.

### 1) Bekapcsolás

Nyomja meg a bekapcsoló gombot a sugárzók bekapcsolásához. Az alapértelmezett időtartam 99 perc, a kijelző a kabin hőmérsékletét mutatja.

A gomb ismételt megnyomásával a sugárzók a beállított időtartam letelte előtt is kikapcsolhatók.

### 2) Hőmérséklet beállítás

A baloldali kijelzőn a levegő hőmérséklete látható. A +/- gombok segítségével állítsa be a kívánt hőmérsékletet 35°C és 60°C között, intervallum: 1°C.

A beállításra 10 másodperce van (addig a kijelző villog), majd automatikusan megjelenik a levegő hőmérséklete.

Ha a kabin hőmérséklete eléri a beállított értéket, a sugárzók automatikusan kikapcsolnak.

Fagyvédelem - kizárólag bekapcsolt állapotban működik: ha a hőmérséklet 4°C alá csökken, a sugárzók automatikusan bekapcsolnak.

**Megjegyzés: A kabinban elérhető maximális hőmérséklet alacsonyabb lehet a kívánt hőmérsékletnél. Ez a kabinon kívüli hőmérséklettől függ. Átlagos hőmérséklet: 40°C.**

### 3) A fűtés időtartamának beállítása

A jobboldali kijelzőn a beállított időtartamból hátralévő idő látható. A +/- gombok segítségével állítsa be a kívánt időtartamot 5 perc és 99 perc között, intervallum: 1 perc.

A beállított időtartam leteltekor a sugárzók automatikusan kikapcsolnak.

Alapértelmezett időtartam: 99 perc.

### 4) Fényterápia

Nyomja meg röviden a gombot a kívánt szín beállításához (összesen 7 szín választható).

A gomb hosszú megnyomásával a színek 5 másodpercenként automatikusan váltakoznak.

Kikapcsolásához nyomja meg ismételten röviden a gombot.

## 5) Zenelejátszó

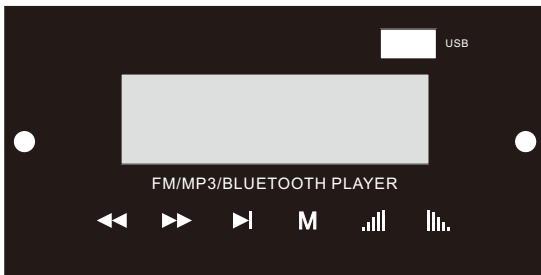

M	Hosszan: be- ill. kikapcsolás Röviden: üzemmód kiválasztása (MP3 / Bluetooth / FM rádió)
▬▬▬	Hangerő +
◀◀	Röviden: előző zeneszám / rádió csatorna Hosszan: automata csatornakeresés (FM rádió mód)
▶▶	Röviden: következő zeneszám / rádió csatorna Hosszan: automata csatornakeresés (FM rádió mód)
▶	Röviden: lejátszás / megszakítás ill. némítás (FM rádió mód) Hosszan: csatorna elmentése (FM rádió mód)
▬▬▬	Hangerő -

### Tisztítás, karbantartás

Tisztítsa meg a kabint nedves pamutkendővel, majd tiszta, száraz ruhával törölje szárazra.

Az üvegeket ablakisztitóval és puha ruhával tisztítsa meg.

A kezelőpanelt nem érheti víz! A tisztításhoz használjon olyan tisztítókendőt, amelyet csak enyhén nedvesített meg enyhe szappanos oldószerrel (mosogatószerrel). Ne használjon kémiai tisztítószereket a kabin tisztításához.

Kérjük, háromhavonta húzza meg a pad csavarjait, hogy elkerülje a meglazulást vagy a leesést.

## Használati és biztonsági útmutató

Kérjük, hogy használat előtt olvassa át az alábbi útmutatót.

Ha kétségei merülnek fel, hogy használhatja-e a kabint, kérje ki kezelőorvosa véleményét.

Ha a kabin használata közben szédülést vagy hőhullámokat tapasztal, azonnal hagyja el a kabint!!

1. Mindig az Önnek kellemes hőmérsékletet állítsa be, ez általában 40-45°C.
2. A veritékezés – egyéni adottságoktól függően – általában 10-15 perc után indul meg. 45 percnél hosszabb szaunázás nem javasolt. Optimális időtartam: 20-30 perc  
Ha a szaunát 60 percgig használta, kapcsolja ki és tartson legalább fél óra szünetet!
3. A beállított hőfoktól függően használat közben a sugárzók automatikusan ki- illetve bekapcsolnak.
4. Használat közben kinyithatja az ajtót, ezáltal átmenetileg csökkentheti a hőmérsékletet és friss levegőt engedhet a kabinba.  
Az infravörös fény minden előnye élvezhető nyitott ajtó mellett is.
5. A kabin használata során (a veritékezés által) az emberi szervezet sok vizet veszít, ezért ajánlott a szaunázás megkezdése előtt, a használat során és után is elegendő folyadék bevitel.
6. Ha a kabin használata előtt meleg vagy forró zuhanyt vesz, még intenzívebbé teheti a veritékezést. Próbálja ki! Zuhanyozás után törölje magát teljesen szárazra, mielőbb a kabinba megy, mert a víz károsítja a kabin faanyagát.
7. A szaunázáshoz minimum 3 törölközőt használjon. Egyet terítsen a padlóra, a lába alá, egyet a padra, amire ráül, a harmadikkal pedig rendszeresen itassa fel testéről az izzadságot.
8. Szaunázás közben masszírozza fáradt vagy megviselt izmait, ezzel gyorsítja regenerálódásukat.
9. A szaunázás megkezdése előtt egy órával már ne egyen semmit. Legjobb, ha éhgyomorral meg a kabinba. A teli gyomor rosszul érezhetővé vezethet.
10. A kabin az alvászavarok ellen is hatásos. Ha szaunázás után fekszik le, nyugodtabban alszik, pihenten ébred.
11. Ha megfázás, nátha vagy influenza kezdeti tünetei jelentkeznek Önnél, használja a kabint. Az infravörös fény erősíti az immunrendszert és segít a vírusok legyőzésében.  
Ha a betegség már előrehaladott stádiumban van, beszélje meg orvosával, javasolja-e a kabin használatát.
12. Ha végtagjait és izmait szeretné erősíteni, mozgassa azokat minél közelebb a sugárzókhoz.
13. Ne menjen közvetlenül a szaunázás után zuhanyozni. Használat után rövid ideig nyitott ajtó mellett üljön a kabinban, amíg megszűnik a veritékezés. Csak ezután tusoljon le. Kezdje a tusolást meleg vízzel, s fokozatosan csökkentse a víz hőmérsékletét, amíg lehűl a teste.
14. Megerőltető fizikai igénybevétel (sport, munka) után ne használja a kabint. Várjon legalább 30 percet, amíg szervezete pihen és lehűl.
15. Ha tűz ütne ki a kabinban, megfékezésére soha ne használja ruháit vagy törölközőit.
16. Tűzesetek és elektromos zárlatok elkerülése érdekében a sugárzók közelében ne használjon fém tárgyakat. Ne nyúljon a forró villanykörtéhez! Ha izzót kell cserélni, előtte áramtalanítsa a kabint és várja meg, míg az izzó kihűl.
17. A sugárzókat nem érheti víz! Ügyeljen rá, hogy a sugárzókra ne fröcsögjön víz vagy veriték, mert ez rövidzárlatot okozhat.
18. A sugárzókat soha ne takarja le, mert ez túlmelegedést okoz, ezért tűzveszélyes. Mindig tartsa távol a sugárzóktól a gyúlékony anyagokat (pl. törölközőket).  
A sugárzó használat közben felmelegszik. Ne érintse meg a sugárzókat a használat során és röviddel utána, mivel a forró részek miatt fennáll az égési sérülések veszélye.  
Ha sugárzót kell cserélni, előtte áramtalanítsa a kabint és várja meg, míg a sugárzó kihűl.
19. Háziallatokat ne engedjen a kabinba!
20. Amennyiben nem használja a készüléket, figyeljen rá, hogy mindig kapcsolja ki.

**Mikor ne használja az infrakabint?**

1. Ha testén sebek vannak.
2. Ha szembetegségben szenved.
3. Ha bőre leégett a napon.
4. Idős, legyengült személyeknek, krónikus betegségben szenvedőknek, várandós anyáknak és kisgyerekeknek nem javasolt a kabin használata.

Gyermekek 6 éves kor alatt csak felnőtt felügyelete alatt tartózkodhatnak a kabinban.

5. Feltétlenül konzultáljon orvosával a kabin használata előtt, ha Ön túlsúlyos, szívbeteg, magas a vérnyomása, keringési problémákkal küzd, cukorbeteg vagy rosszul tűri a meleget.
6. Soha ne használja a kabint, ha gyógyszert vett be, alkoholt vagy kábítószerrel fogyasztott, mert ezek használata a szaunában eszméletvesztéshez vezethet.

# Manual de utilizare

RO

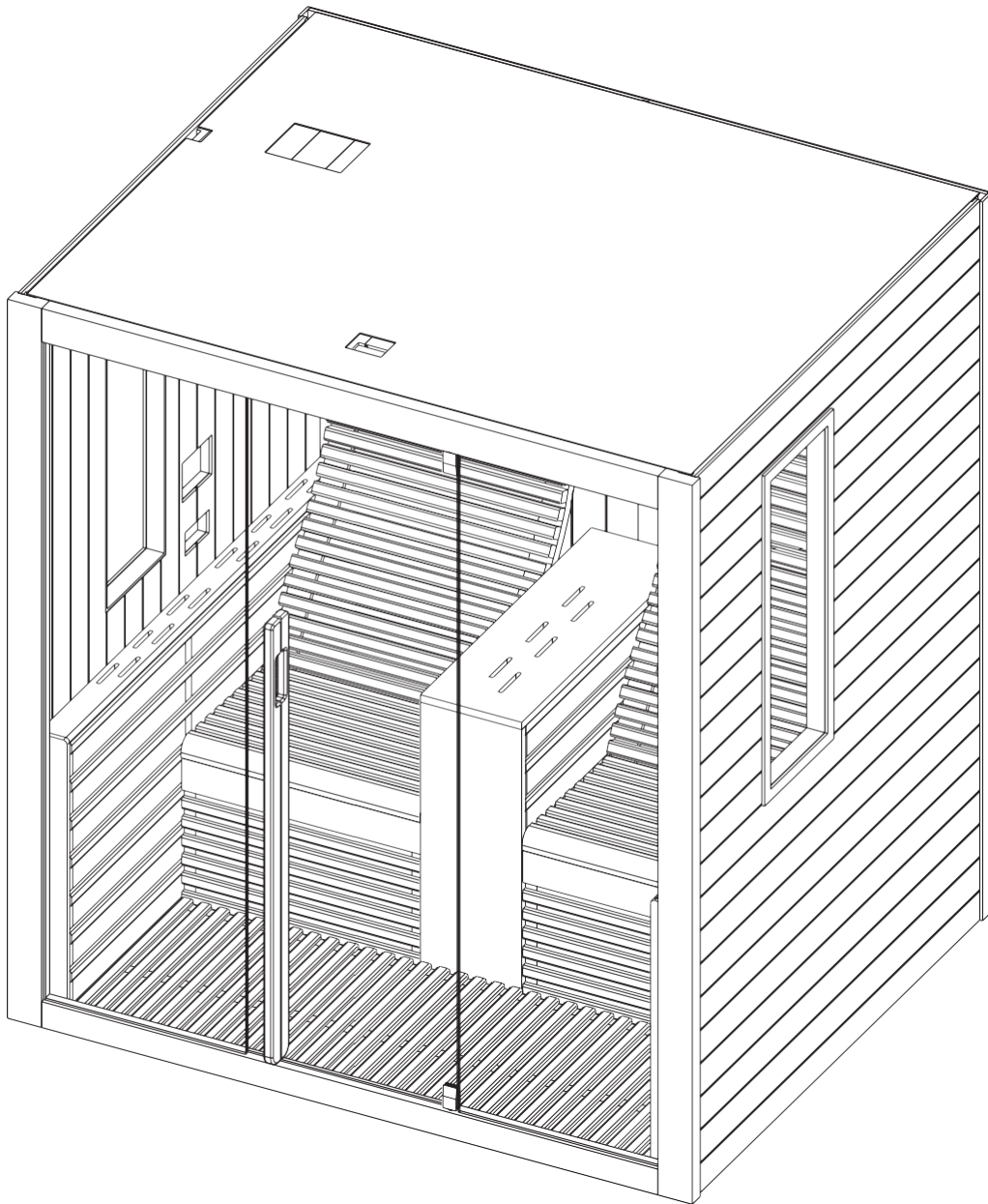

Saună cu infraroșu

**F10180**



## PREFAȚĂ

Vă mulțumesc foarte mult pentru achiziționarea produsului nostru.

Vă rugăm să citiți cu atenție acest manual înainte de asamblare și salvați-l după aceea. Vă rugăm să notați numărul de serie al cutiei de control a cabinei, deoarece acest număr va fi necesar în caz de reparație sau comandă a pieselor de schimb.

## ATENȚIE

Instalarea și repararea trebuie făcute numai de un electrician calificat!

Verificați evaluarea sursei de alimentare și asigurați-vă că priza împământată este conectată corect înainte de instalare. Utilizați numai piese originale. Nu împărțiți priza cu alte aparate.

Când nu este utilizată, opriți unitatea de alimentare a cabinei.

Amplasați sauna în interior și pe o suprafață dreaptă, plană și uscată.

## PERICOL

Încălzitoarele nu trebuie supuse pulverizării cu apă; capetele de duș nu trebuie instalate în Sauna cu infraroșu. Acoperirea încălzitorului provoacă un pericol de incendiu din cauza supraîncălzirii. Nu acoperiți încălzitoarele !

Păstrați materialele / obiectele inflamabile sau ușor combustibile (de exemplu, prosoapele) departe de încălzitor în orice moment. Nu atingeți încălzitorul în timpul și la scurt timp după utilizare pentru ca un pericol de ardere există din cauza pieselor fierbinți.

Becul se încălzește în uz. Dacă becul trebuie schimbat, deconectați sauna și lăsați becul să se răcească înainte de a-l schimba.

În cazul în care conexiunea electrică se deteriorează, aceasta trebuie înlocuită fie de producător, fie de un electrician autorizat!

## AVERTISMENT

Dacă suferiți de boli sau alte probleme legate de sănătate, în special afecțiuni cardiace sau tulburări circulatorii sau dacă luați medicamente, trebuie să consultați un medic înainte de a utiliza sauna cu infraroșu. Copiii și persoanele cu dizabilități nu ar trebui să fie niciodată în cabină fără supraveghere.

Dacă vă simțiți inconfortabil în timp ce utilizați Sauna cu infraroșu, opriți-vă imediat și consultați-vă cu medicul dumneavoastră. Nu mergeți niciodată într-o Saună cu infraroșu fierbinte dacă ați consumat alcool, medicamente puternice sau narcotice.

### Date tehnice

Model		F10180
Materialul cabinei		Lemn de Cucută
Lungime		1800 mm
Lățime (adâncime)		1500 mm
Înălțime		1950 mm
Voltaj		230volt 50Hz
Radiatoare	Tip	Panou din carbon
	Putere totală	3100W 13.5A
	Panou din carbon	100W x 4
	Panou din carbon	295W x 6
	Panou din carbon	195W x 2
	Panou din carbon	270W x 2

## LISTA DE PIESE

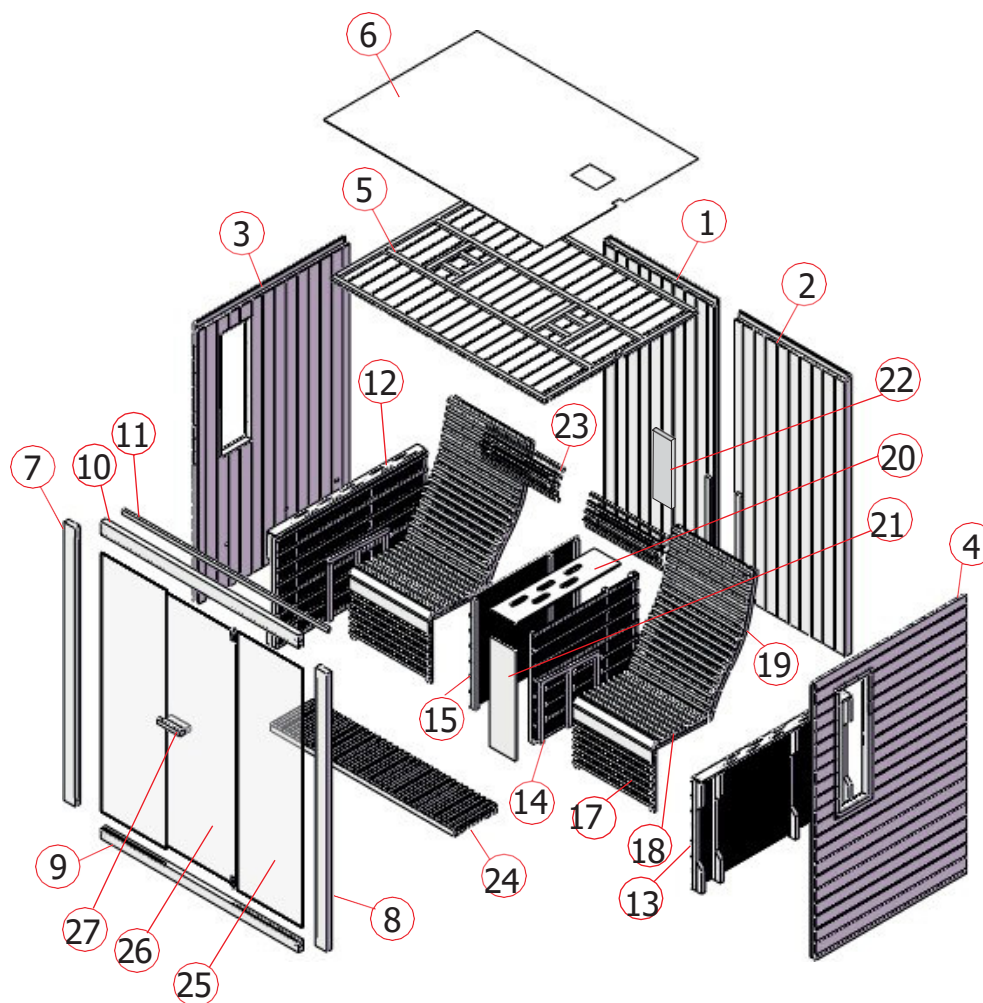





## Cabină Piese individuale (variații posibile)

Nu	NUME	Q'TY
1	Panoul din spate 1 (1950 * 900 * 48mm)	1
2	Panoul din spate 2 (1950 * 900 * 48mm)	1
3	Panou lateral 1(1950*1415*48mm)	1
4	Panou lateral 2 (1950 * 1415 * 48mm)	1
5	Panou capac (1746 * 1439 * 28mm)	1
6	Capac MDF (1746 * 1439 * 3mm)	1
7	Coloana verticală 1 (1950 * 90 * 40mm)	1
8	Coloana verticală 2 (1950 * 90 * 40mm)	1
9	Fascicul transversal al ușii (inferior,1621 * 70 * 40mm)	1
10	Fascicul transversal al ușii (superior,1621 * 90 * 40mm)	1
11	Bara decorativa de sus (1687 * 30 * 20mm)	1
12	Panou stânga (1410 * 766 * 83mm))	1
13	Panou dreapta (1410 * 766 * 83mm))	1
14	Panou mijloc 1 (833 * 753 * 43mm)	2

**Cabină Pieșe individuale (variații posibile)**

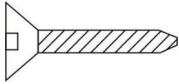
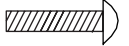
Nu	NUME	Q'TY
15	Panou mijloc 2 (833 * 753 * 43mm)	1
16	Panou suport banca (626 * 425 * 33mm)	2
17	Panou banca (626 * 430 * 45mm)	2
18	Șezut (622 * 970 * 55mm)	2
19	Spătar 1(853*267*20mm)	1
20	Placă de acoperire centrala 2 (753 * 267 * 20mm)	1
21	Bara decorativă (360 * 110 * 20mm)	1
22	Panou de podea (1520 * 556 * 53mm)	1
23	Perna (600 * 200 * 50)	2
25	Sticlă frontală (1817 * 542 * 6mm)	2
26	Usa din sticla (1774 * 557 * 6mm)	1
27	Mânerul ușii (exterior,1200*40*25mm & interior,1050*40*25mm)	1

**Pieșe hardware (variații sunt posibile)**

							
Φ4*70	Φ4*45	Φ4*30	Φ4*12	Φ6 *50	40 * 20 *	60 * 35 *	
					10	19	
10x	54x	34x	19x	3x	1x	2x	

**INSTRUCȚIUNI DE ASAMBLARE****Sfaturi Asamblare**

Vă rugăm să scoateți ambalajele de transport și să verificați dacă Sauna cu infraroșu a fost livrată completă și intactă înainte de a începe asamblarea.

Pentru asamblarea cabinei sunt necesare cel puțin 2 persoane

Vă rugăm să verificați alinierea și diametrul găurii găurilor forate pentru a evita deteriorarea lemnului. Înălțimea minimă a camerei necesară pentru instalare este de 2020mm

**Instrumente**

Șurubelniță (kit)



Ruletă



bormașina



Burghiu (în kit)



Ciocan



Cheie inbus (în kit)



Cutter



Nivela

Creion



Scara

**INSTRUCȚIUNI DE ASAMBLARE**

**Pașii asamblării**

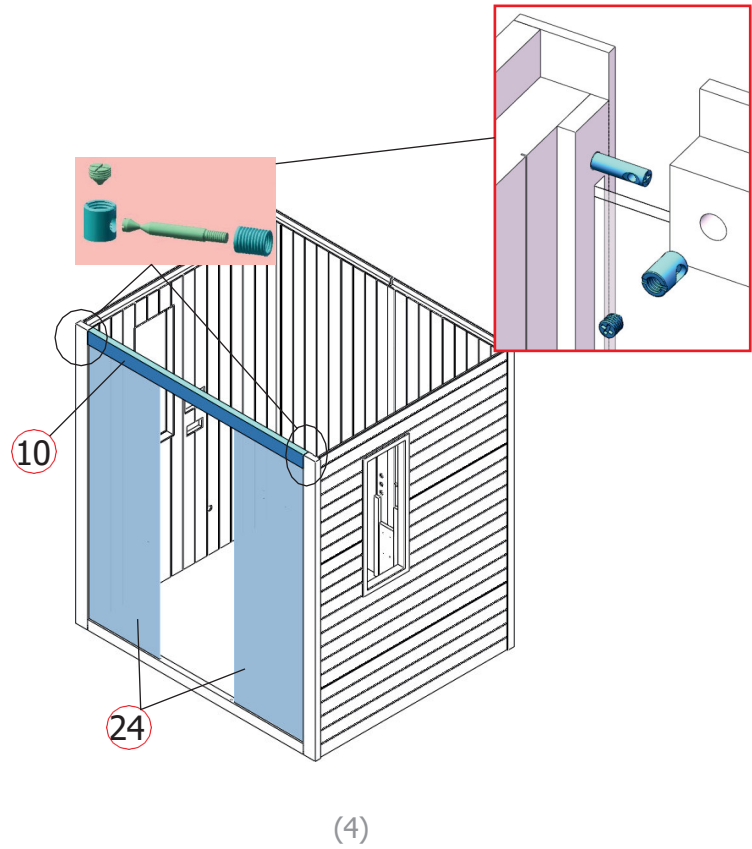
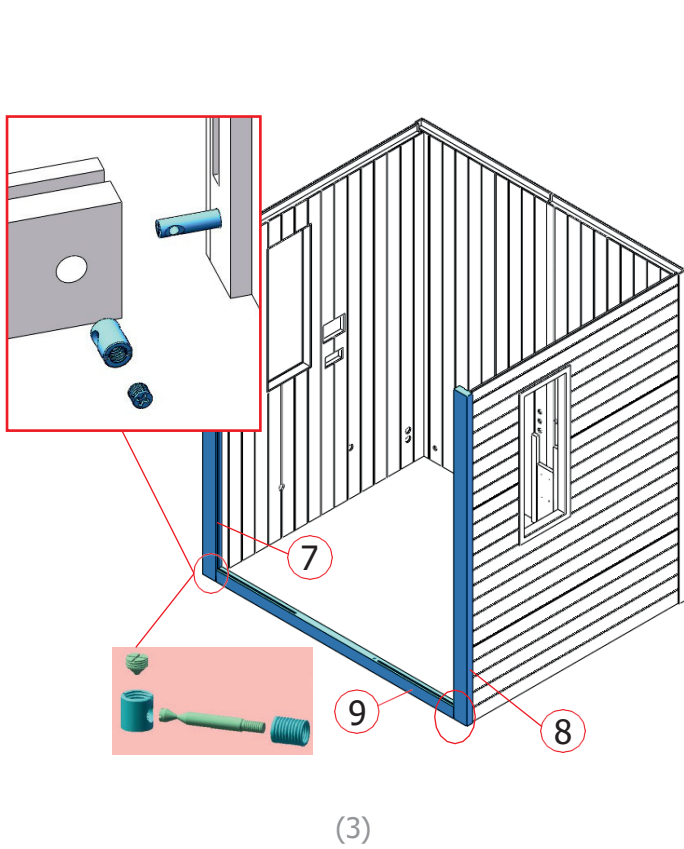
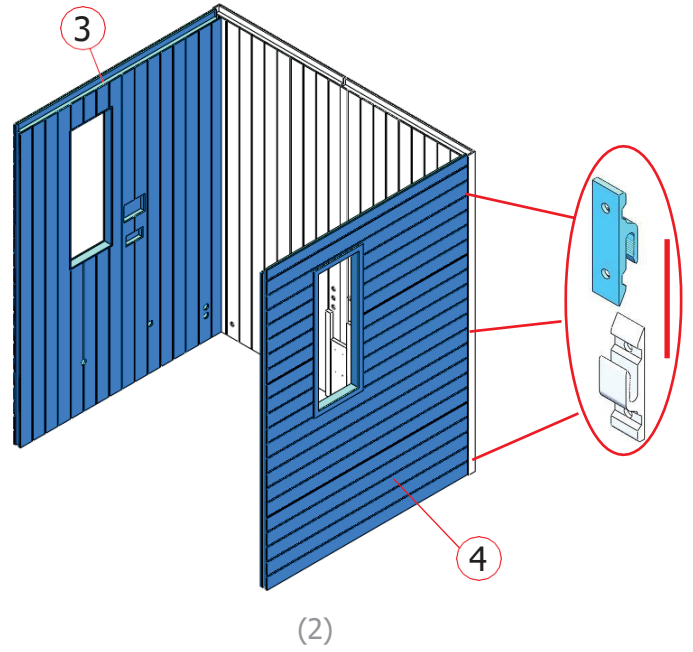
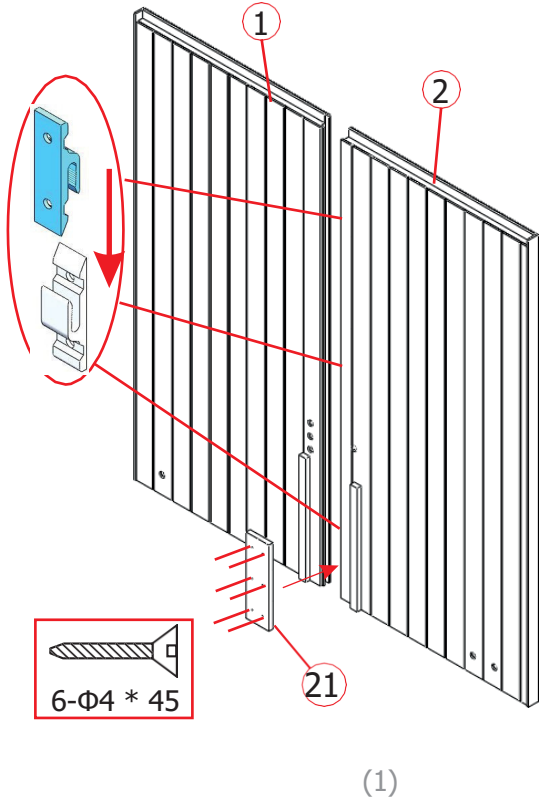

**INSTRUCȚIUNI DE ASAMBLARE**

**Pașii asamblării**

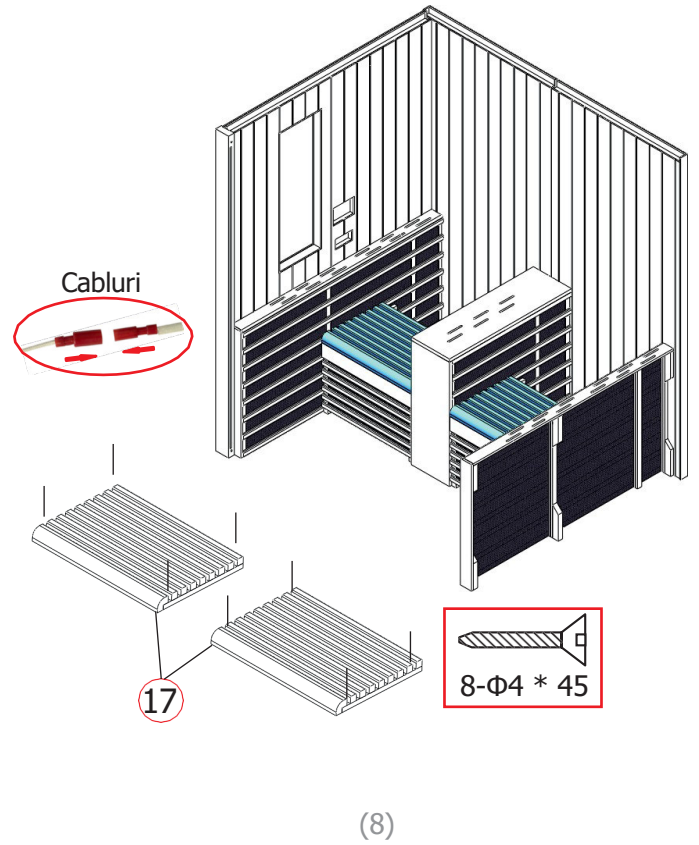
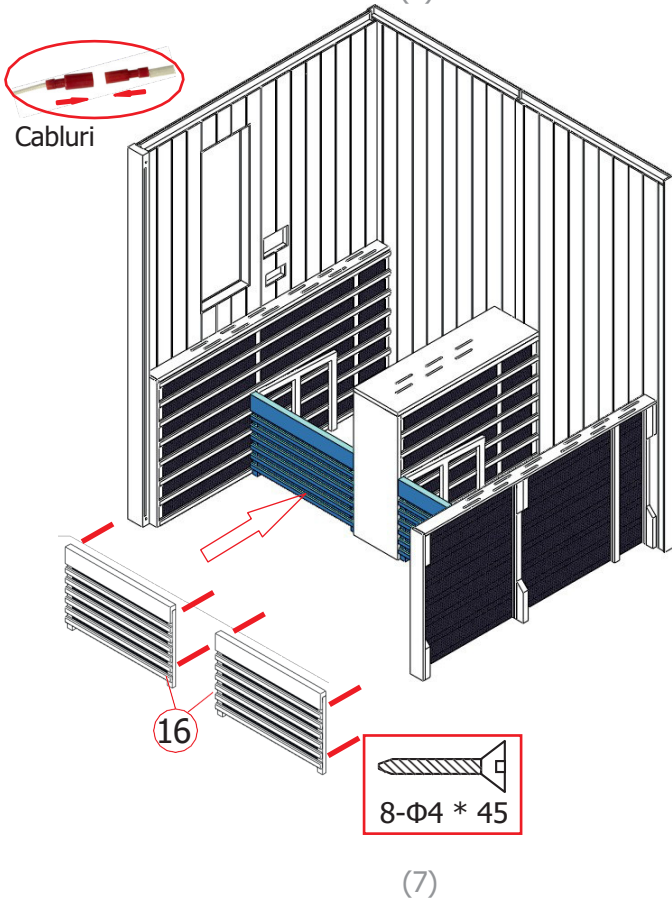
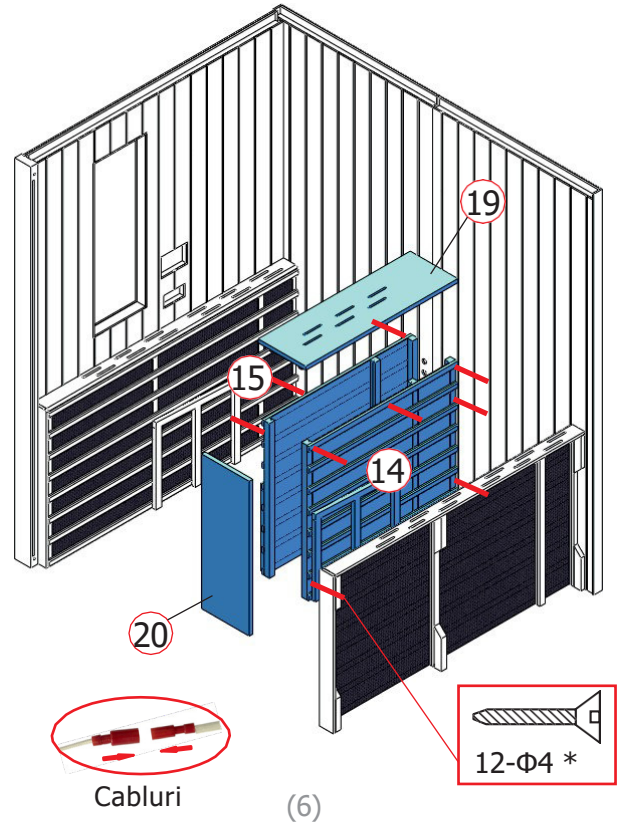
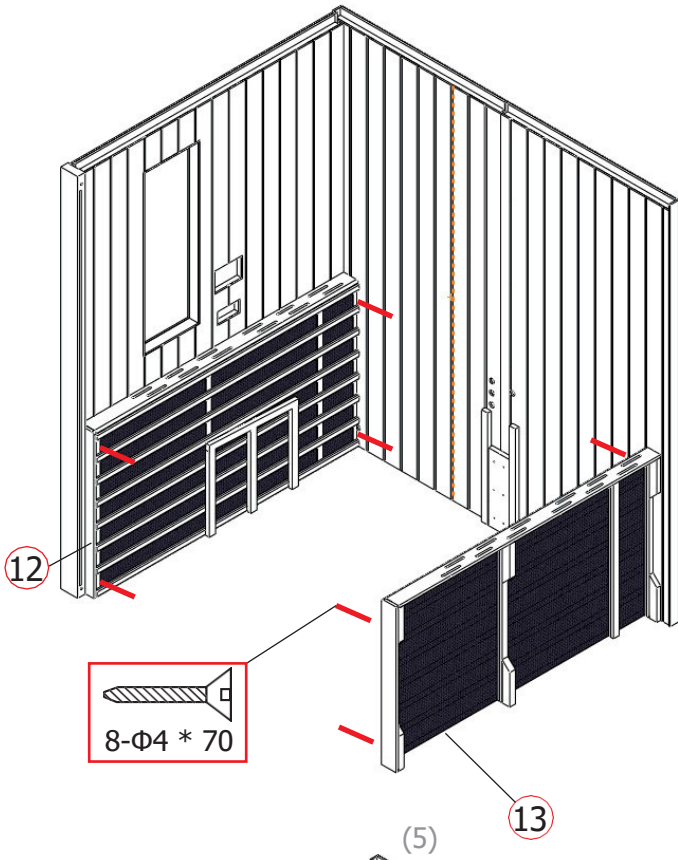

## INSTRUCȚIUNI DE ASAMBLARE

### Pașii asamblării

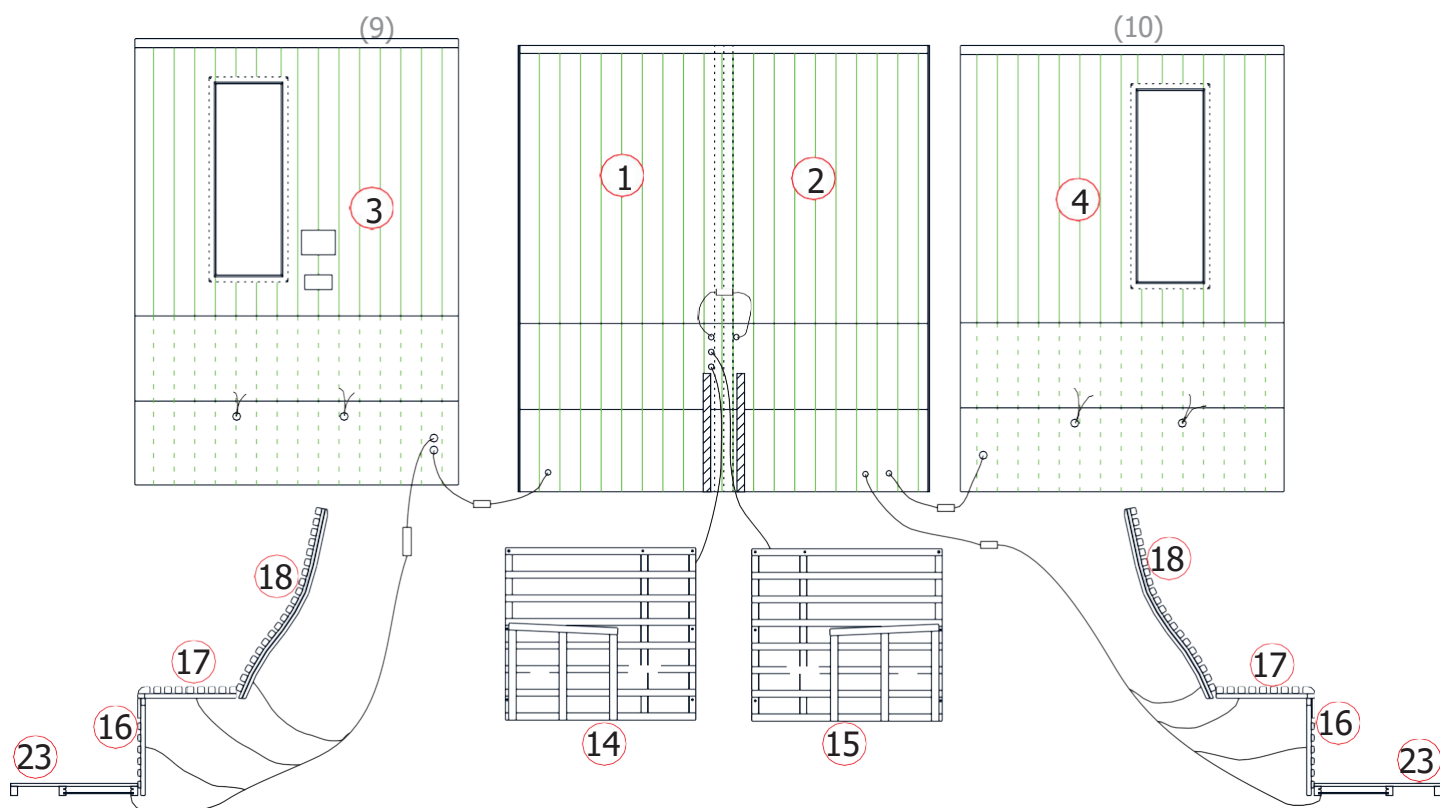
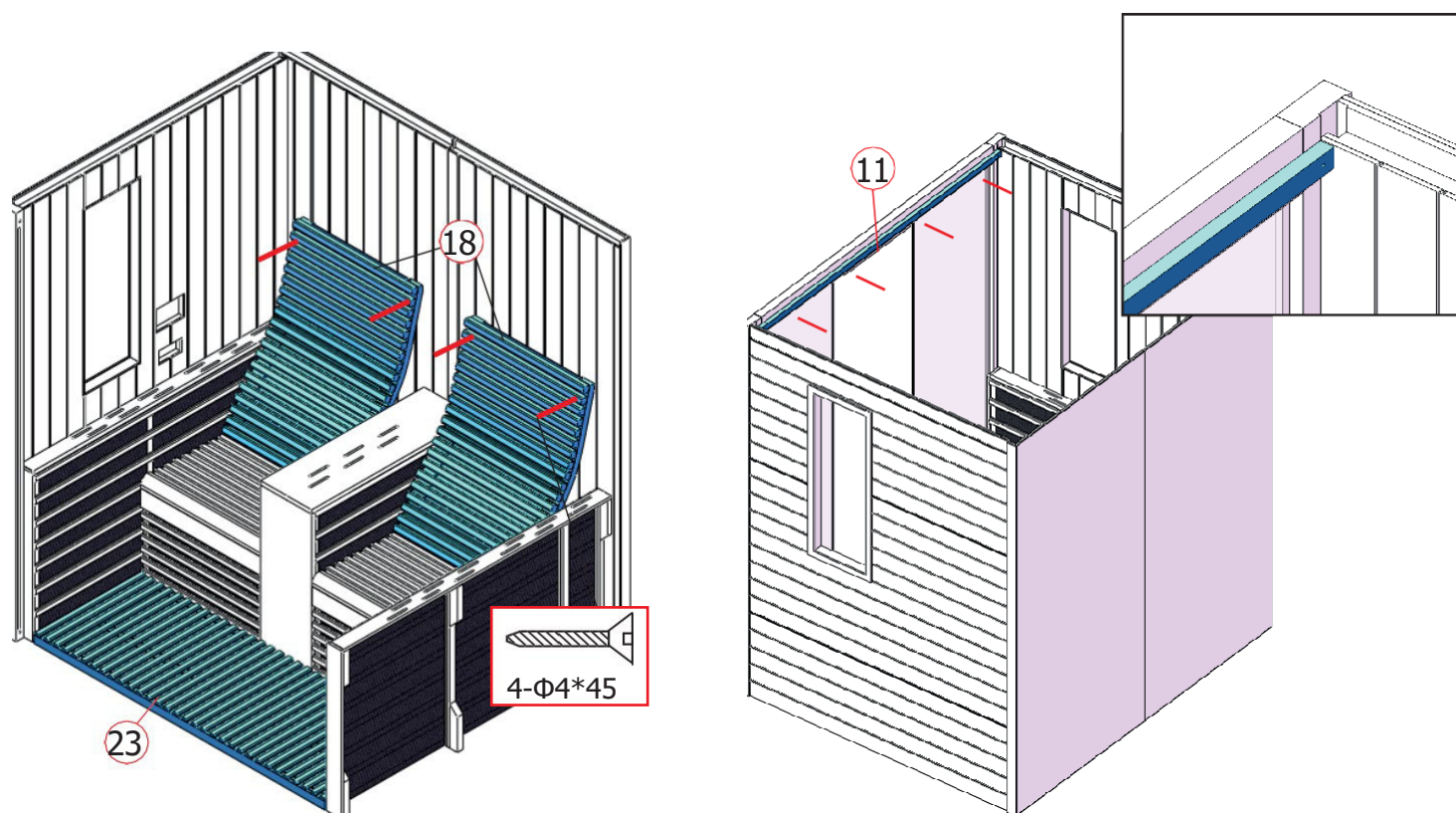

Diagramă cabluri

(11)

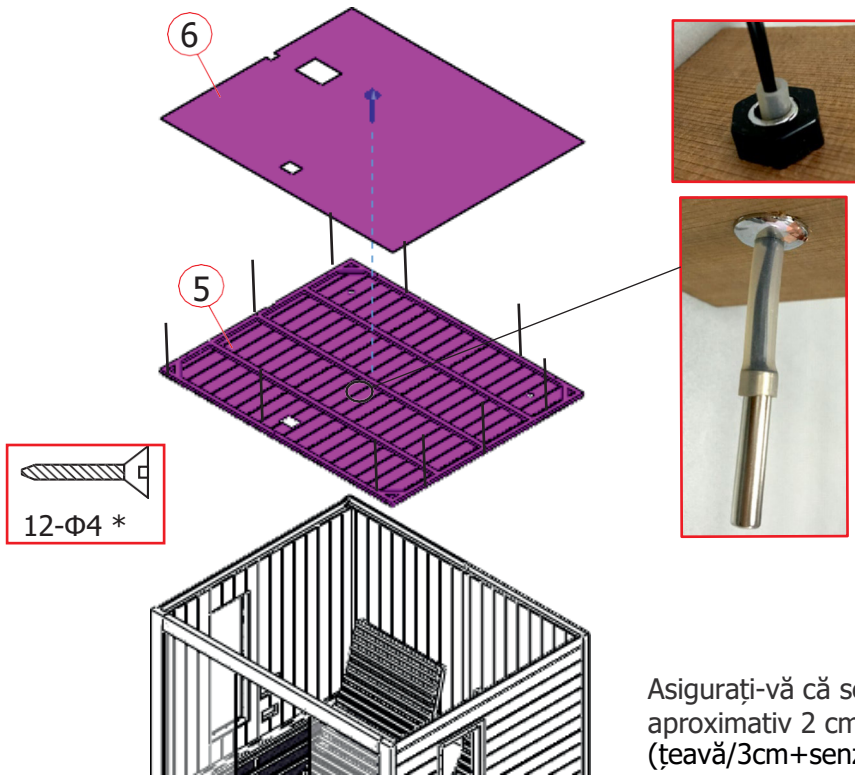

Asigurați-vă că senzorul de temperatură este la aproximativ 2 cm de conducta de siliciu (teavă/3cm+senzor/2cm=5cm distanță de tavan).

(12)

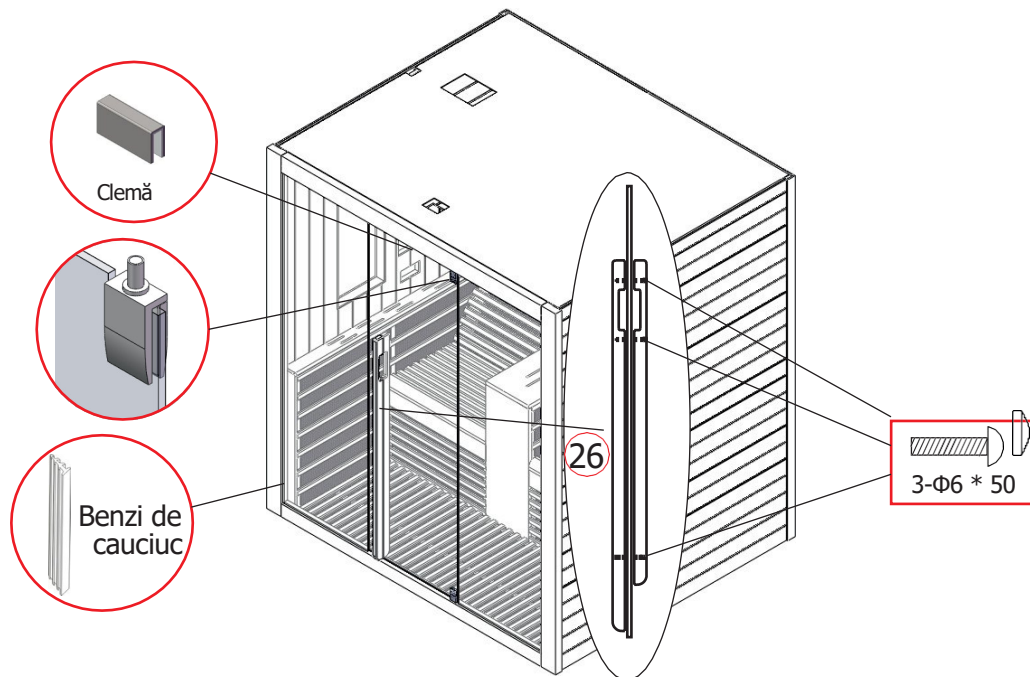

**DIAGRAMA CIRCUITULUI**

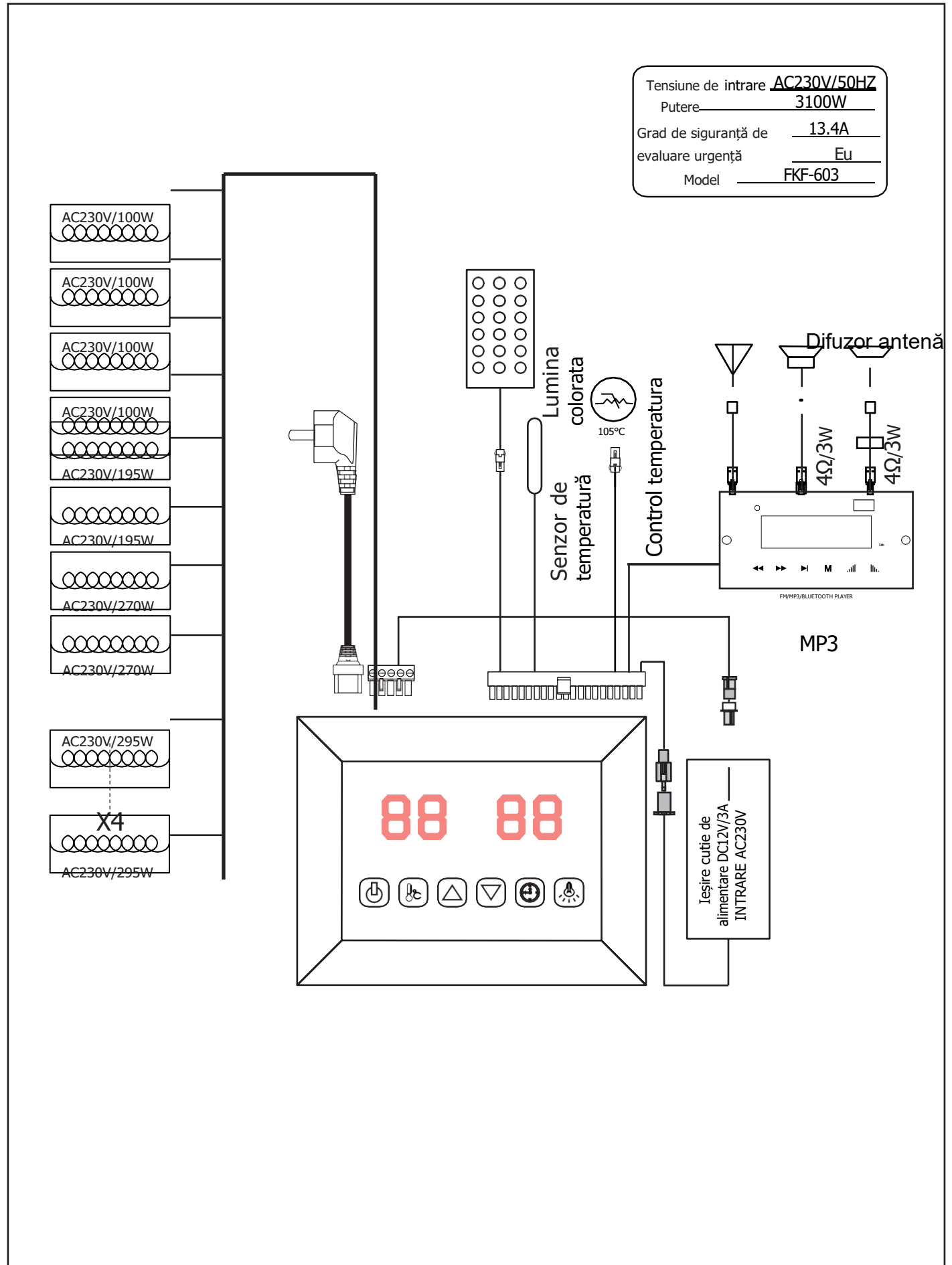



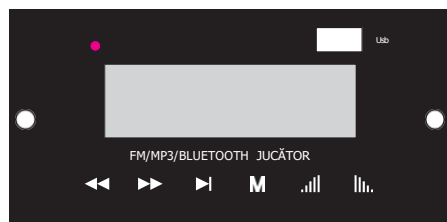
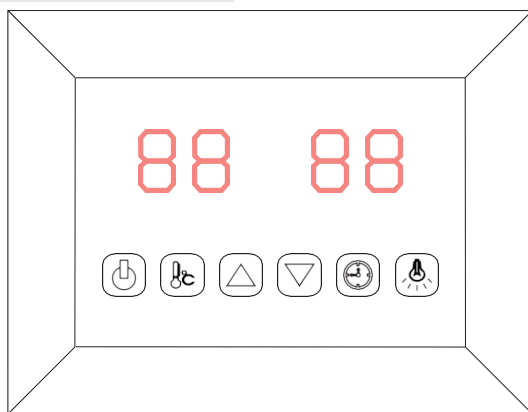

PORNIT/OPRIT

Lumina colorata

Setarea temperaturii

Setarea timpului

Oră / Temperatură +

Oră / Temperatură -

Conectați unitatea de alimentare la priza de perete, indicatorul LED va începe să clipească pe afișaj. Acum este posibil să porniți încălzitoarele cu infraroșu, lumina și funcția de muzică.

### 1) Pornirea

Apăsați pentru a porni afișajul și încălzitoarele încep să funcționeze, durata de timp este setată automat la 99 de minute și va fi afișată temperatura aerului din interiorul cabinei. Apăsați din nou pentru a opri încălzitoarele.

### 2) Setări de temperatură

Afișajul din stânga se referă la temperatura aerului. Apăsați , și puteți seta temperatura dorită de la 35 ° C la 60 ° C apăsând tastele / , 1 Interval = 1 ° C; Numărul de setare clipește 10 secunde, apoi prezintă automat temperatura aerului; Când sauna ajunge la această temperatură, încălzitoarele nu vor mai funcționa automat; Când scade cu 4°C sub această temperatură, cabina se va porni automat.

**Vă rugăm să rețineți: Temperatura maximă a aerului din cabină poate fi mai mic decât temperatura dorită. Acest lucru depinde de temperatura din afara cabinei. Temperatura implicită=40°C**

### 3) Setări de timp

Afișajul potrivit se referă la durata de timp. Apăsați , puteți seta timpul dorit de la 5min la 99min apăsând tastele / ; 1 Interval = 1min; Când numărătoarea ajunge la 00, încălzitoarele se vor opri automat. Timp implicit = 99minute.

### 4) Lumina colorata

Cu o scurta apăsare, puteți seta culoarea dorita (7 culori in total) și închide lumina; Apăsați lung pentru a intra într-un mod automat ciclic, schimbând cele 7 culori automat la fiecare 5 secunde.

### 5) Mp3 player

Activați playerul MP3 apăsând și ținând apăsat butonul "" de pe playerul MP3. Selectați modul preferat cu scurte apăsări repetate ale butonului "" de pe playerul MP3. ( USB, CARD MMC, Bluetooth, radio FM)

Modul USB/SD sau Bluetooth :

Puteți alege melodii apăsând scurt sau regla volumul in intervalul disponibil (0-32)

Apăsați tasta pentru a pune pauză sau pentru a relua redarea.

Modul radio FM :

Apăsați lung tasta pentru căutare (87.5MHZ-108MHZ) automată, sistemul va salva toate frecvențele găsite. Puteți alege frecvențele memorate apăsând scurt tastele și apăsând lung aceleași taste pentru a ajusta volumul (0-32).

## SFATURI, SERVICE

### Instrucțiuni de utilizare

Beți multe lichide înainte și după utilizarea cabinei cu infraroșu .

Uscați-vă complet pielea.

Temperatura optimă a cabinei pentru o sesiune plăcută se situează între 35 și 40°C.

După o perioadă de încălzire de cel mult o oră, cabina trebuie oprită și o pauză de încălzire cel puțin 30 de minute este necesară pentru a permite încălzitoarelor și cabinei să se răcească.

Se recomandă să faceți un duș cald și să vă relaxați după utilizare.

### Instrucțiuni de întreținere

Curățați cabina cu un prosop de bumbac umed, uscați cu un prosop uscat curat.

Curățați sticla cu un dispozitiv de curățare a ferestrelor / sticlei și o cârpă moale.

Nu turnați apă în panoul de control și nu-l curățați cu cârpă umedă. În scopul curățării, utilizați o cârpă de curățare care a fost doar ușor umezită cu un solvent ușor de săpun (detergent de vase).

Nu utilizați detergenți chimici pentru a curăța cabina.

Vă rugăm să fixați șuruburile băncii minim o dată la trei luni, astfel evitați slăbirea lor și desprinderea, evitând astfel accidentările sau deteriorarea componentelor saunei.

### Note:

---

---

---

Saună  
 Model: F10180

Încălzitor: panou din carbon  
 Lemn: Cucută  
 Specificații: 230V 50Hz ~ 3100W  
 Reciclabil!



Data achiziției: \_\_\_\_\_  
 Numărul de serie: \_\_\_\_\_  
 Numărul de referință: \_\_\_\_\_

Serie-Nr.: \_\_\_\_\_  
 Nr. de ordine: \_\_\_\_\_



Nume: \_\_\_\_\_  
 Starea articolului (ambalat, doar dezambalat sau utilizat): \_\_\_\_\_

Vă rugăm să încercați pe imaginea de mai jos care încălzitor sau care componenta are un defect.  
 Atașați imagini ale problemei și trimiteți-le prin e-mail.

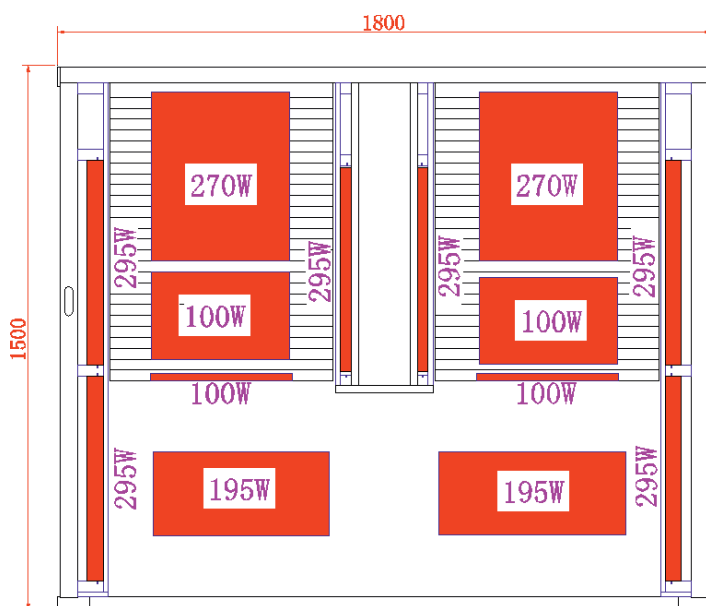
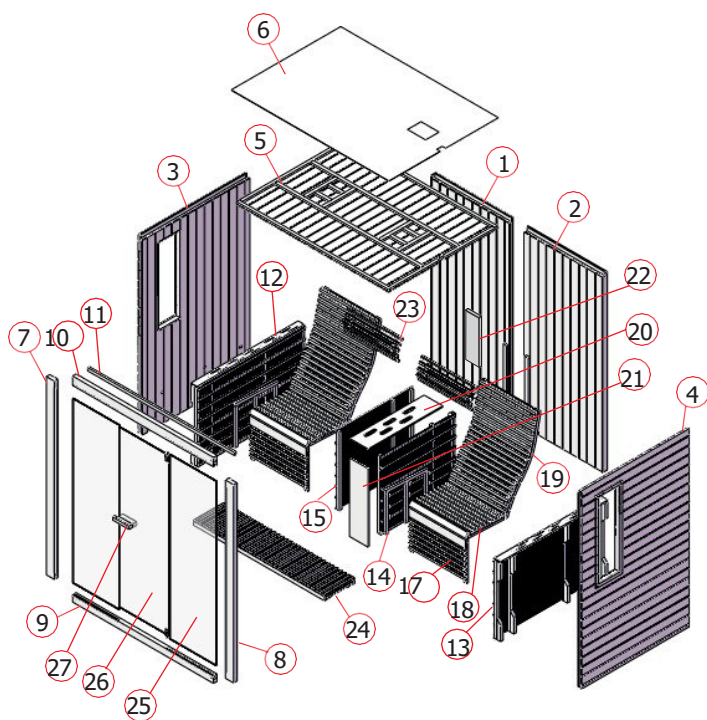

SK

Infrakabína

F10180

# Montážny návod

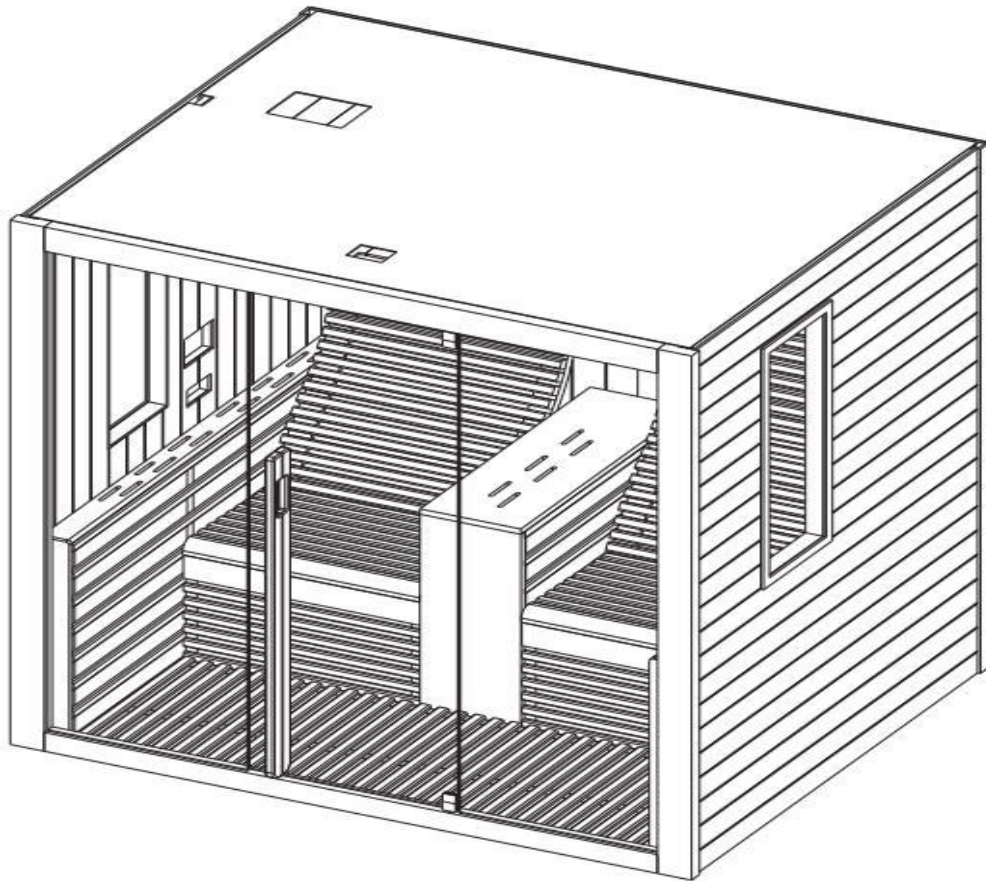

PREDSLOV Ďakujeme, že ste si zakúpili náš výrobok. Pred montážou si pozorne prečítajte tento návod a potom ho uschovajte. Zapište si prosím výrobné číslo kabínovej ovládacej skrinky, pretože toto číslo budete potrebovať pri oprave alebo objednávke náhradných dielov.

**POZOR** Inštaláciu a opravy smie vykonávať iba kvalifikovaný elektrikár! Pred inštaláciou skontrolujte menovitý výkon napájacieho zdroja a zaistite uzemnenie. zásuvka je správne zapojená. Používajte iba originálne diely. Nezdierajte zásuvku s inými zariadeniami. Vypnite napájanie kabíny, keď sa nepoužíva. Umiestnite stánok vo vnútri a na rovný, rovný a suchý povrch.

**POZOR** Ohrievače nesmú byť postriekané vodou. Sprchové hlavice nesmú byť inštalované v infračervenej kabíne. Zakrytím radiátora vzniká nebezpečenstvo požiaru z prehriatia. Ohrievače nezakrývajte! Vždy udržiavajte horľavé alebo ľahko horľavé materiály (napr. uteráky) v dostatočnej vzdialenosti od radiátora. Počas používania a krátko po ňom sa nedotýkajte chladiča, pretože hrozí nebezpečenstvo popálenia o horúcej časti. Žiarovka sa pri používaní zahrieva. Pokiaľ je potrebné žiarovku vymeniť, odpojte kabínu a pred výmenou nechajte žiarovku vychladnúť. Pokiaľ dôjde k poškodeniu elektrickej prípojky, musí ju vymeniť buď výrobca, alebo oprávnený elektrikár!

**VAROVANIE** Ak trpíte chorobou alebo inými zdravotnými problémami, najmä srdcovými alebo obehovými poruchami, alebo ak užívate lieky, mali by ste sa pred použitím infrakabíny poradiť s lekárom. Deti a nemohúce osoby by nikdy nemali byť ponechané v kabíne bez dozoru. Ak sa počas používania infrakabíny necítite dobre, okamžite prestaňte a kontaktujte svojho lekára. Nikdy nevstupujte do horúcej infračervenej kabíny, ak ste požili alkohol, silné lieky alebo narkotiká.

Modell	F10180	
Kabinenmaterial	Hemlock	
Länge	1800 mm	
Breite (Tiefe)	1500 mm	
Höhe	1950 mm	
Spannung	230V 50Hz	
Strahler	Typ	Carbon-Panel
	Gesamtleistung	3100W 13.5A
	Carbon-Panel	100W x 4
	Carbon-Panel	295W x 6
	Carbon-Panel	195W x 2
Carbon-Panel	270W x 2	

## Zoznam dielov

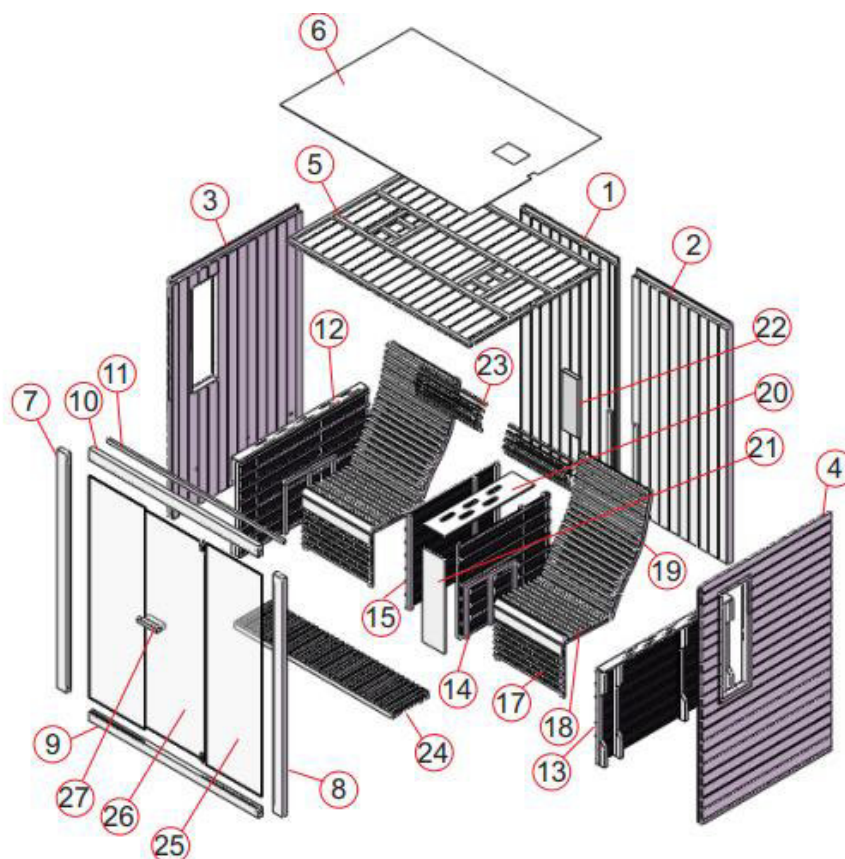





### Jednotlivé diely (možné rozdiely)

Číslo	Název	Počet
1	Zadní stěna 1 ( 1950 x 900 x 48mm)	1
2	Zadní stěna 2 ( 1950 x 900 x 48mm)	1
3	Boční panel 1 (1950 x 1415 x 48mm)	1
4	Boční panel 2 (1950 x 1415 x 48mm)	1
5	Stropní panel (1746 x 1439 x 28mm)	1
6	MDF kryt (1746 x 1439 x 3mm)	1
7	Sloupek 1 (1950 x 90 x 40mm)	1
8	Sloupek 2 (1950 x 90 x 40mm)	1
9	Držák dveřního skla (dole 1621 x 70 x 40mm)	1
10	Držák dveřního skla (nahore 1621 x 90 x 40mm)	1
11	Horní dekorační lišta (1687 x 30 x 20mm)	1
12	Levý ochranný kryt (1410 x 766 x 83mm)	1
13	Pravý ochranný kryt (1410 x 766 x 83mm)	1
14	Středový ochranný kryt 1 (833 x 753 x 43mm)	2
15	Středový ochranný kryt 2 (833 x 753 x 43mm)	1
16	Držák lavice (626 x 425 x 33mm)	2
17	Lavice (626 x 430 x 45mm)	2

18	Zadní opěrka (622 x 970 x 55mm)	2
19	Ochranný kryt 1 (853 x 267 x 20mm)	1
20	Ochranný kryt 2 (753 x 267 x 20mm)	1
21	Zadní dekorační lišta (360 x 110 x 20mm)	1
22	Opěrka hlavy (600 x 200 x 50)	2
23	Podlahový panel (1520 x 556 x 53mm)	1
24	Pevné sklo (1817 x 542 x 6mm)	2
25	Dveřní sklo (1774 x 557 x 6 mm)	1
26	Dveřní spona (venkovní, 1200x40x25mm - vnitřní 1050x40x25mm)	1

### Spojovací materiál (možné rozdiely)

						
Φ4*70	Φ4*45	Φ4*30	Φ4*12	Φ6*50	40*20*10	60*35*19
10x	54x	34x	19x	3x	1x	2x

### Montážny návod

Odstráňte prepravný obal a skontrolujte, či je vaša infračervená kabína kompletná a bol dodaný neporušený pred zahájením montáže.

Na zostavenie kabíny sú potrebné minimálne 2 osoby.

Skontrolujte prosím zahĺbenie a priemer vŕtaných otvorov, aby nedošlo k poškodeniu dreva. Minimálna výška miestnosti potrebná na inštaláciu je 2020 mm.

SK

## Náradie



## Montáž

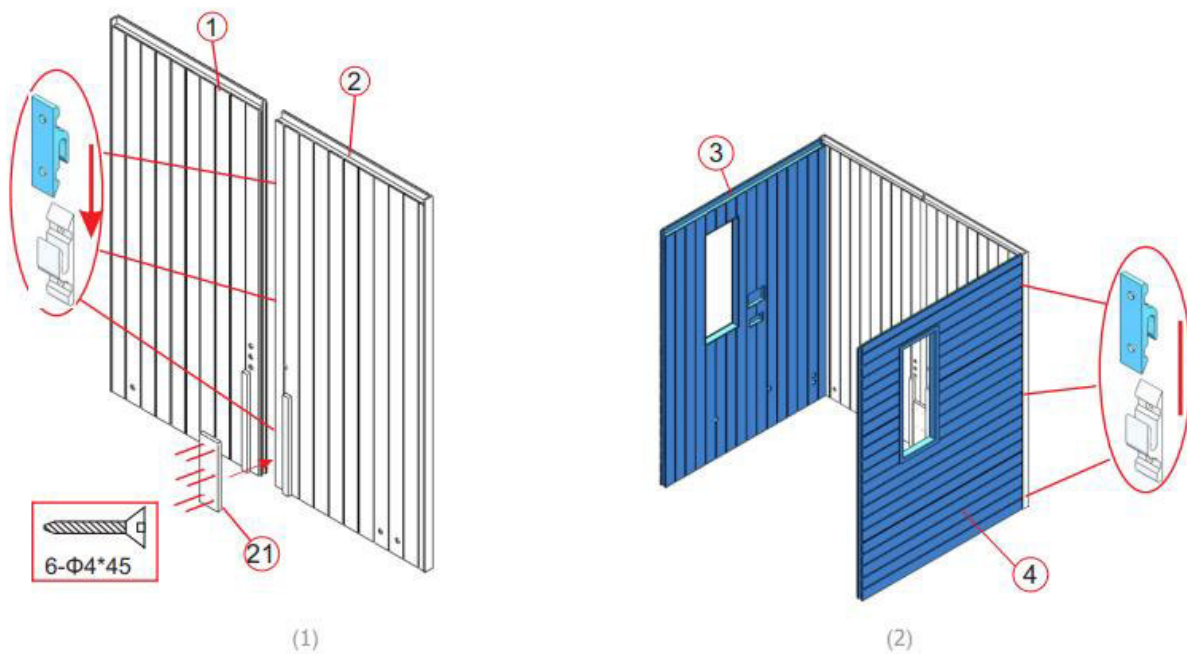



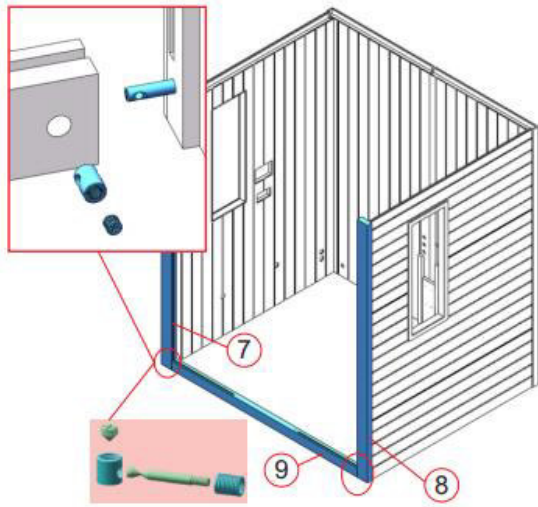

(3)

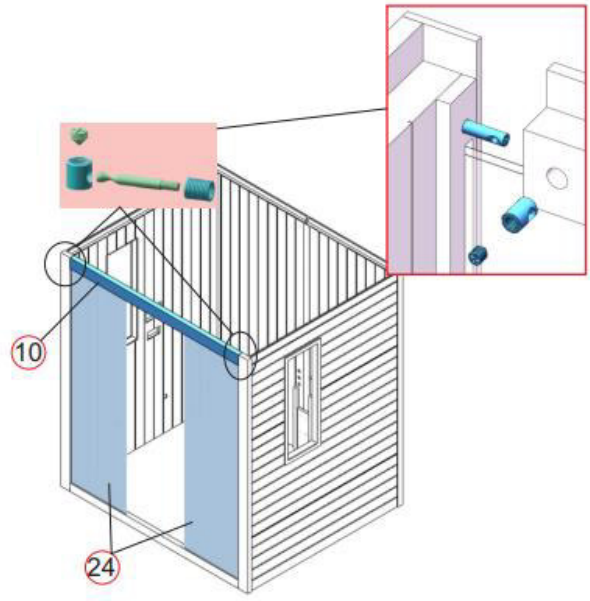

(4)

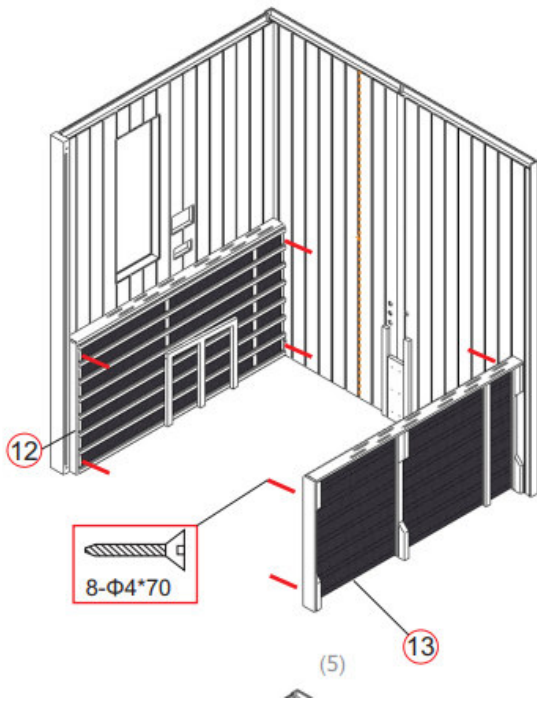

(5)

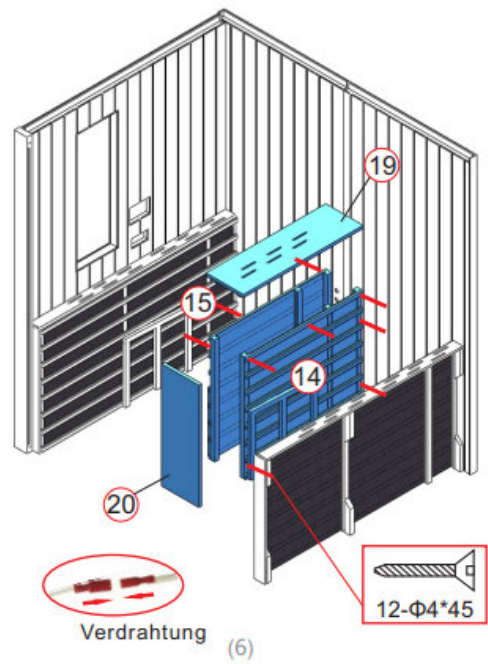

(6)

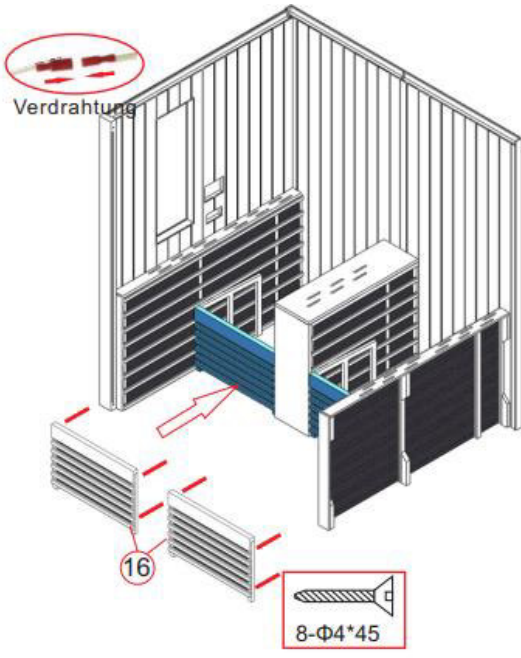

(7)

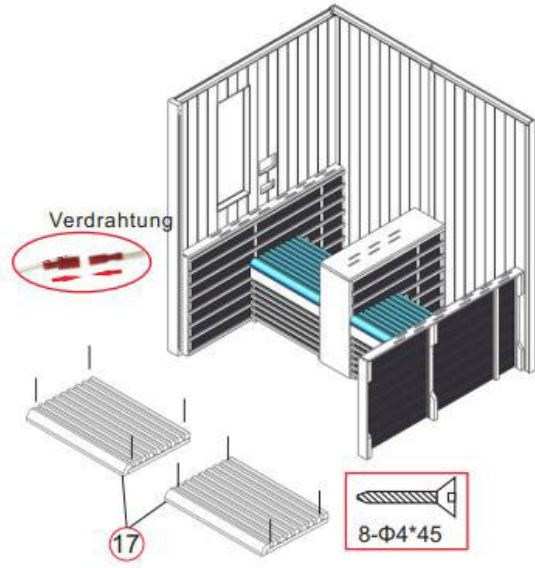

(8)

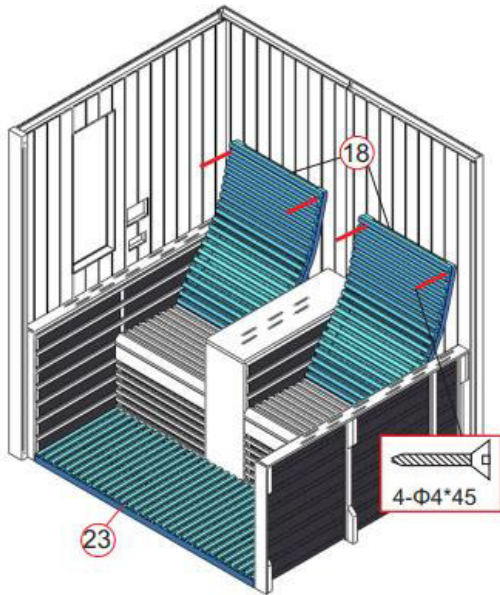

(9)

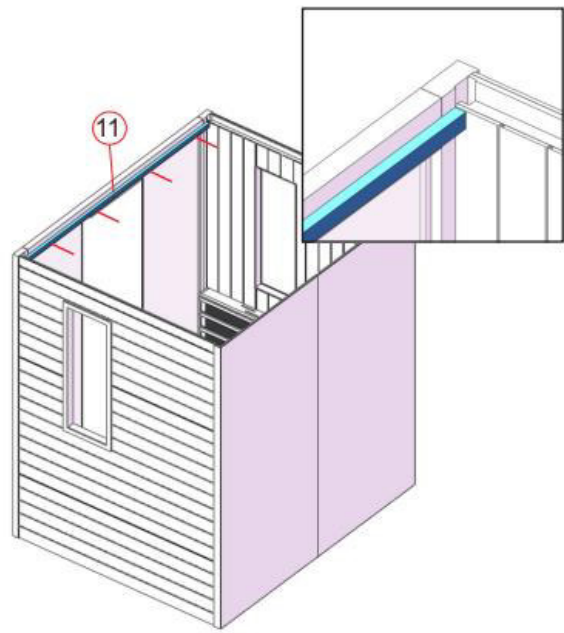

(10)

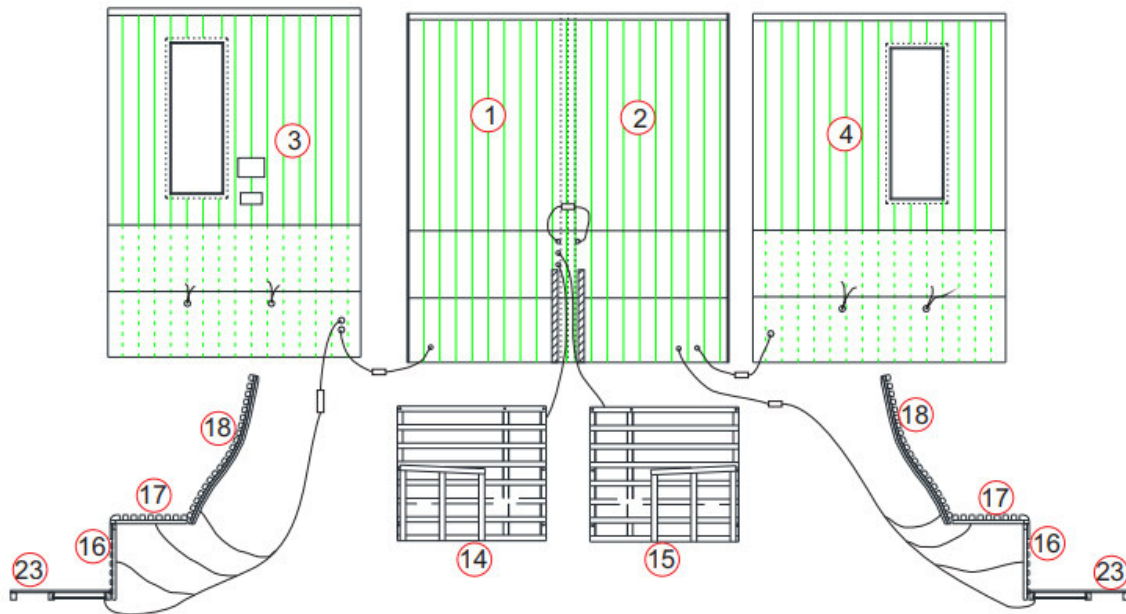

Anschlussplan

(11)

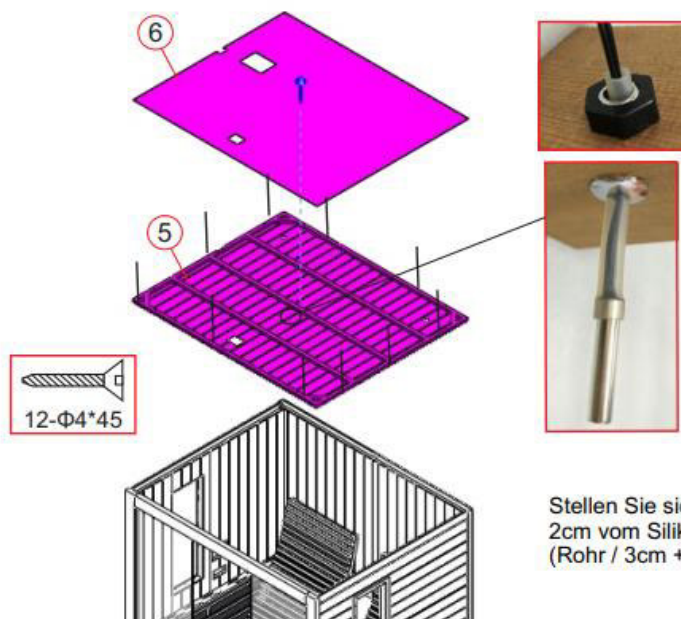

(12)

Stellen Sie sicher, dass der Temperatursensor etwa 2cm vom Silikonrohr entfernt ist.  
(Rohr / 3cm + Sensor / 2cm = 5cm von der Decke entfernt).

Uistite sa, že snímač teploty je cca

2 cm od silikónovej trubičky.

(Trubice / 3 cm + senzor / 2 cm = 5 cm od stropu

preč).

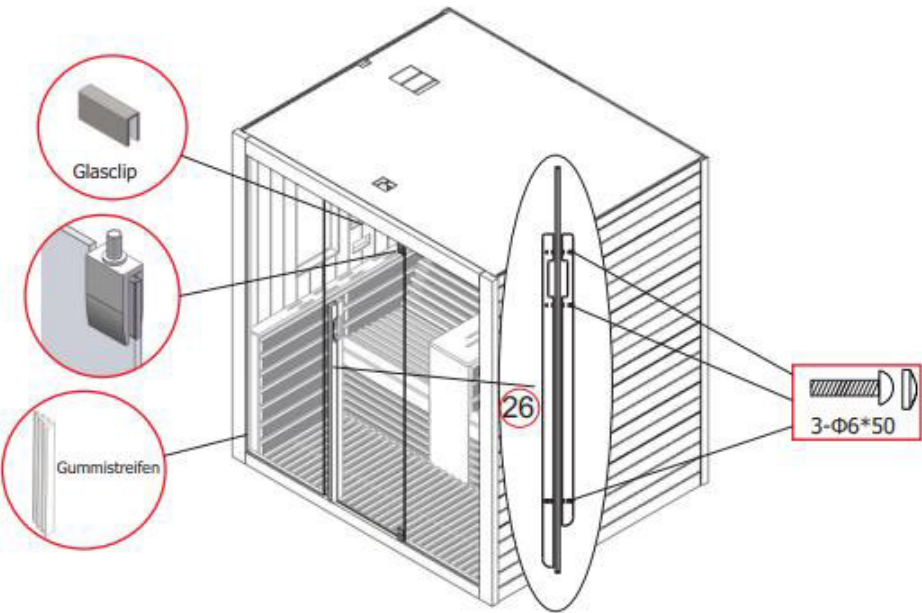





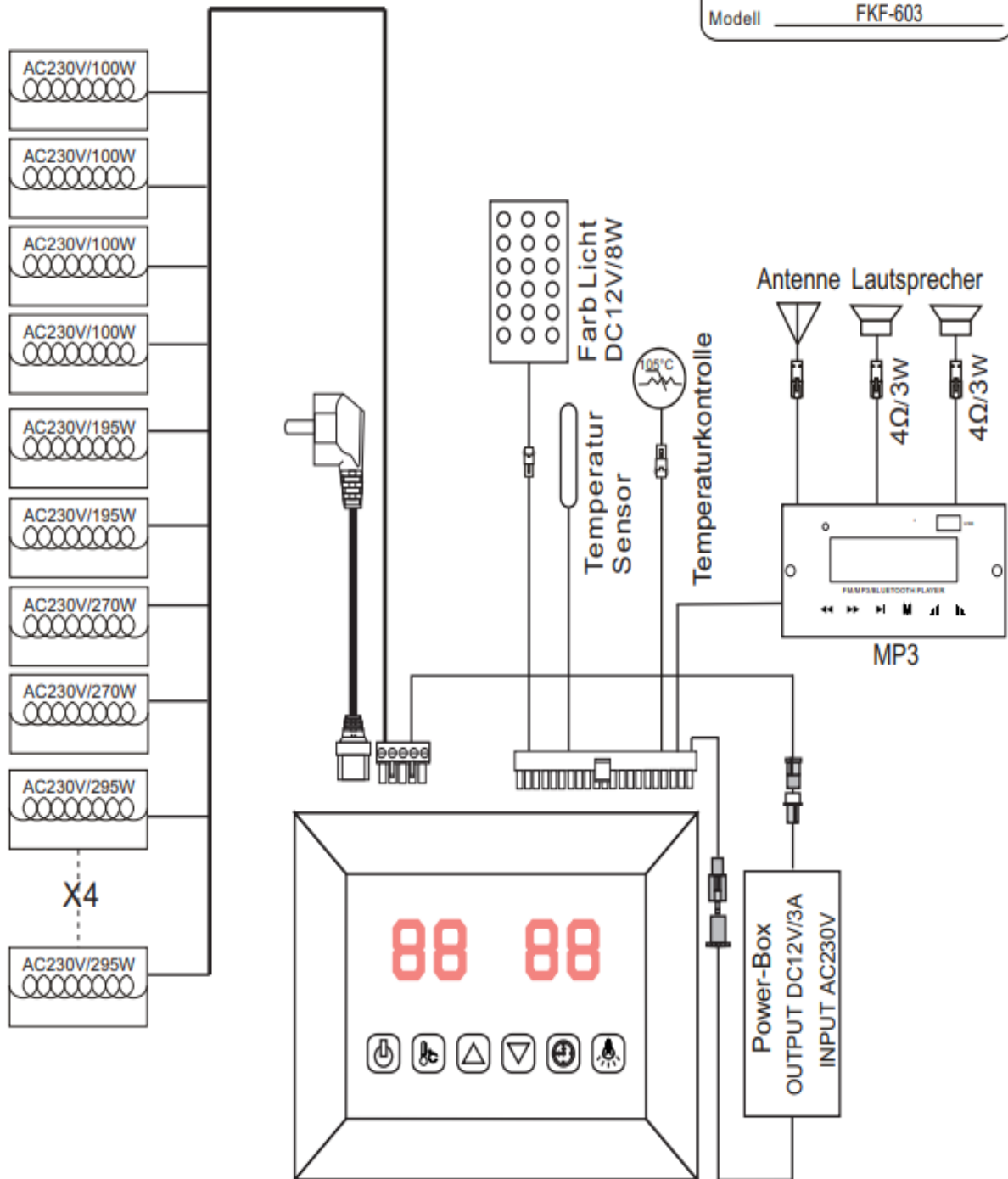

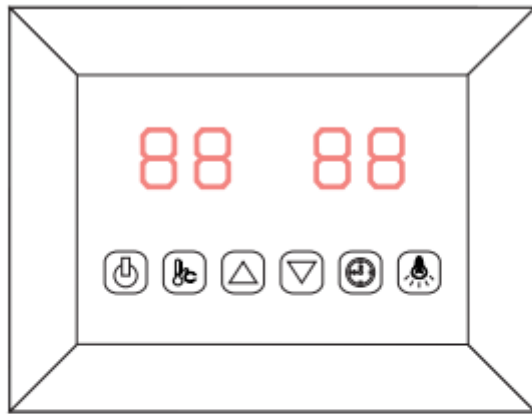
### Návod zapojení

Eingangsspannung	AC230V/50HZ
Leistung	3100W
Nennstrom	13,4A
Sicherheitsstufe	I
Modell	FKF-603







-  ZAP / VYP
-  Barva světlo
-  Nastavení teploty
-  Nastavení času
-  Čas / Teplota +
-  Čas / Teplota -



Zapojte napájací adaptér do elektrickej zásuvky. Na displeji začne blikať LED indikátor.

Teraz je možné zapnúť infražiariče, svetlo a funkciu hudby.

## 1) Štart



Stlačením  rozsvietite displej a ohrievače začnú pracovať. Dĺžka času bude automaticky nastavené na 99 minút a zobrazí sa teplota vzduchu v kabíne. Znovu stlačením  môžete ohrievače opäť vypnúť.

## 2) Nastavenie teploty



Ľavý displej zobrazuje teplotu vzduchu. Stlačte  pre výber požadovanej teploty od 35 °C do 60 °C stlačením tlačidiel  , interval = 1 °C. Číslo nastavenia bliká 10 sekúnd a potom automaticky zobrazí teplotu vzduchu. Pri tejto teplote sa ohrievače zastavia automaticky; ak klesne pod 4°C, kabína sa automaticky spustí.

**Upozornenie: Maximálna teplota vzduchu, ktorú je možné v kabíne dosiahnuť, môže byť pod požadovanú teplotu. To závisí od teploty mimo kabínu. Štandardná teplota je 40 stupňov C.**

### 3) Nastavenie času

Pravý displej zobrazuje dobu trvania. Stlačením  nastavíte požadovaný čas od 5 minút do 99 minút stlačením tlačidiel  /  /; interval = 1 min; Posuňte na 00 pri odpočítavaní ohrievače sa automaticky vypnú. Predvolený čas = 99 minút

### 4) Farebné svetlo

Krátkym stlačením  môžete nastaviť požadovanú farbu (celkom 7 farieb) a svetlo vypnúť. Dlhým stlačením  prepnete do režimu automatického cyklu.





### 5) MP3 prehrávač

Aktivujte MP3 prehrávač dlhým stlačením tlačidla " " na MP3 prehrávači. Vybrať





USB PREHRÁVAČE FM/MP3/BLUETOOTH

preferovaný režim krátkym opakovaným stlačením tlačidla " " na prehrávači MP3. (USB, MMC CARD, Bluetooth, FM rádio)

Režim USB/SD alebo Bluetooth:

Skladby môžete vybrať krátkym stlačením tlačidiel  /  a upraviť hlasitosť (0-32). stlačte a podržte tlačidlá  /  . Tlačidlo pauzy  .

Režim FM rádia:

Ak dlhým stlačením  vyhľadáte stanice (87,5 MHz-108 MHz) automaticky, uložia sa systém všetko. Krátkym stlačením tlačidiel  /  môžete vybrať stanice a upraviť hlasitosť (0-32) dlhým stlačením tlačidiel  /  .

### **Postupujte podľa inštrukcií**

Pred a po použití infrakabíny pite dostatok tekutín.

Úplne sa osušte.

Optimálna teplota v kabíne pre pohodlné sedenie je medzi 35 a 40 °C.

Najneskôr po jednej hodine by mala byť kabína vypnutá a kúrenie prerušené aspoň na 30 minút.

Po použití sa odporúča dať si teplú sprchu a relaxovať.

### **Pokyny na údržbu**

Kabínu vyčistíte vlhkou bavlnenou handričkou a osušte čistou, suchým uterákom. Očistíte sklo čistiacim prostriedkom na okná/sklá a mäkkou handričkou.

Nelejte vodu do ovládacieho panela ani ho nečistite vlhkou handričkou. Použitie na účely čistenia použite čistiacu handričku, ktorá je iba ľahko navlhčená jemným mydlovým rozpúšťadlom (saponátom).

Na čistenie kabíny nepoužívajte chemické čistiace prostriedky.

Každé tri mesiace utiahnite skrutky lavice, zabráňte uvoľneniu alebo pádu.



# Montážní návod

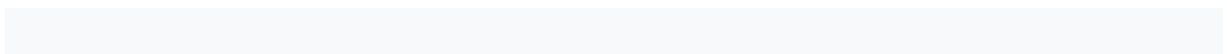
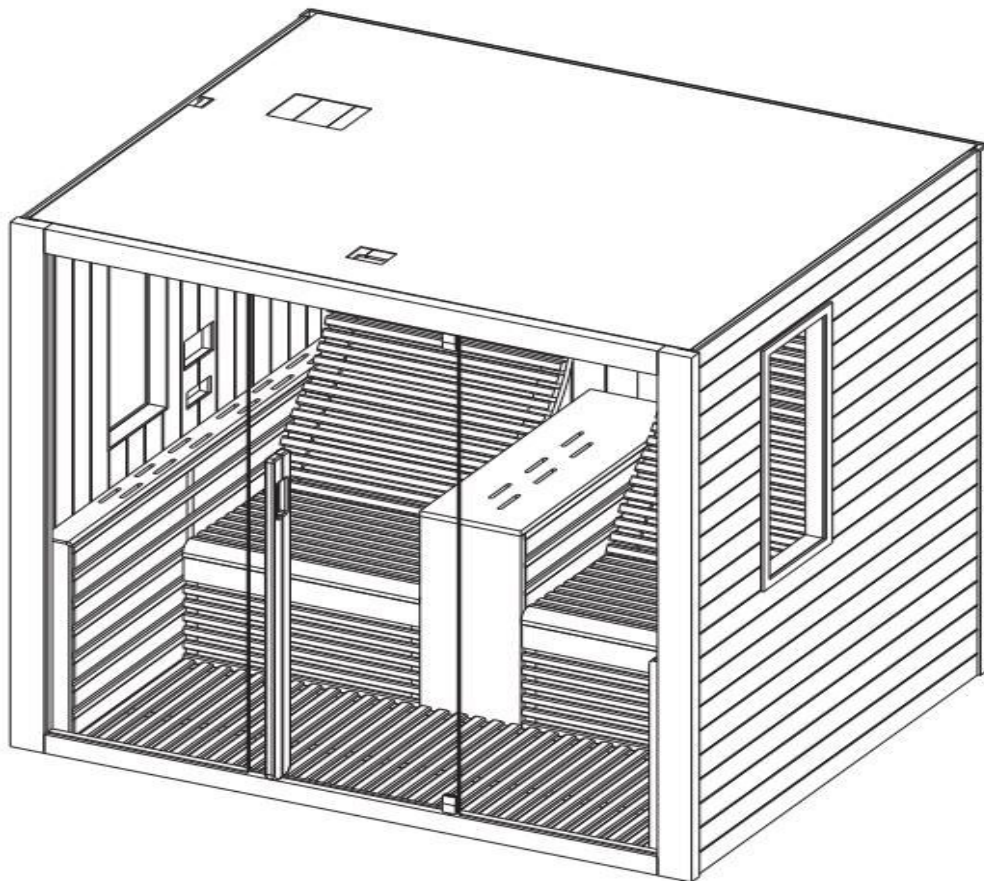

**PŘEDMLUVA** Děkujeme, že jste si zakoupili náš výrobek. Před montáží si pečlivě přečtěte tento návod a poté jej uschovejte. Zapište si prosím výrobní číslo kabinové ovládací skříňky, protože toto číslo budete potřebovat při opravě nebo objednávce náhradních dílů.

**POZOR** Instalaci a opravy smí provádět pouze kvalifikovaný elektrikář! Před instalací zkontrolujte jmenovitý výkon napájecího zdroje a zajistěte uzemnění. zásuvka je správně zapojena. Používejte pouze originální díly. Nesdílejte zásuvku s jinými zařízeními. Vypněte napájení kabiny, když se nepoužívá. Umístěte stánek uvnitř a na rovný, rovný a suchý povrch.

**POZOR** Topidla nesmí být postříkána vodou. Sprchové hlavice nesmí být instalovány v infračervené kabině. Zakrytím radiátoru vzniká nebezpečí požáru z přehřátí. Ohříváče nezakrývejte! Vždy udržujte hořlavé nebo snadno hořlavé materiály (např. ručníky) v dostatečné vzdálenosti od radiátoru. Během používání a krátce po něm se nedotýkejte chladiče, protože hrozí nebezpečí popálení o horké části. Žárovka se při používání zahřívá. Pokud je třeba žárovku vyměnit, odpojte kabinu a před výměnou nechte žárovku vychladnout. Pokud dojde k poškození elektrické přípojky, musí ji vyměnit buď výrobce, nebo oprávněný elektrikář!

**VAROVÁNÍ** Pokud trpíte nemocí nebo jinými zdravotními problémy, zejména srdečními nebo oběhovými poruchami, nebo pokud užíváte léky, měli byste se před použitím infrakabiny poradit s lékařem. Děti a nemohoucí osoby by nikdy neměly být ponechány v kabině bez dozoru. Pokud se během používání infrakabiny necítíte dobře, okamžitě přestaňte a kontaktujte svého lékaře. Nikdy nevstupujte do horké infračervené kabiny, jestliže jste požili alkohol, silné léky nebo narkotika.

Modell	F10180	
Kabinenmaterial	Hemlock	
Länge	1800 mm	
Breite (Tiefe)	1500 mm	
Höhe	1950 mm	
Spannung	230V 50Hz	
Strahler	Typ	Carbon-Panel
	Gesamtleistung	3100W 13.5A
	Carbon-Panel	100W x 4
	Carbon-Panel	295W x 6
	Carbon-Panel	195W x 2
	Carbon-Panel	270W x 2

## Seznam dílů

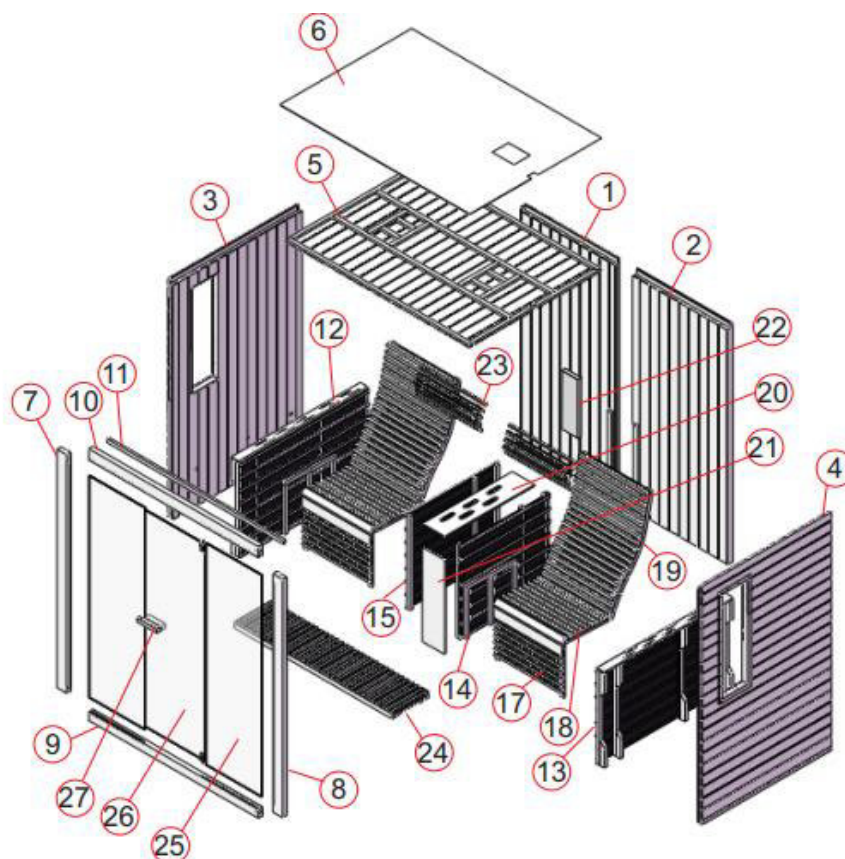





## Jednotlivé díly (možné rozdíly)

Číslo	Název	Počet
1	Zadní stěna 1 ( 1950 x 900 x 48mm)	1
2	Zadní stěna 2 ( 1950 x 900 x 48mm)	1
3	Boční panel 1 (1950 x 1415 x 48mm)	1
4	Boční panel 2 (1950 x 1415 x 48mm)	1
5	Stropní panel (1746 x 1439 x 28mm)	1
6	MDF kryt (1746 x 1439 x 3mm)	1
7	Sloupek 1 (1950 x 90 x 40mm)	1
8	Sloupek 2 (1950 x 90 x 40mm)	1
9	Držák dveřního skla (dole 1621 x 70 x 40mm)	1
10	Držák dveřního skla (nahore 1621 x 90 x 40mm)	1
11	Horní dekorační lišta (1687 x 30 x 20mm)	1
12	Levý ochranný kryt (1410 x 766 x 83mm)	1
13	Pravý ochranný kryt (1410 x 766 x 83mm)	1
14	Středový ochranný kryt 1 (833 x 753 x 43mm)	2
15	Středový ochranný kryt 2 (833 x 753 x 43mm)	1
16	Držák lavice (626 x 425 x 33mm)	2
17	Lavice (626 x 430 x 45mm)	2

18	Zadní opěrka (622 x 970 x 55mm)	2
19	Ochranný kryt 1 (853 x 267 x 20mm)	1
20	Ochranný kryt 2 (753 x 267 x 20mm)	1
21	Zadní dekorační lišta (360 x 110 x 20mm)	1
22	Opěrka hlavy (600 x 200 x 50)	2
23	Podlahový panel (1520 x 556 x 53mm)	1
24	Pevné sklo (1817 x 542 x 6mm)	2
25	Dveřní sklo (1774 x 557 x 6 mm)	1
26	Dveřní spona (venkovní, 1200x40x25mm - vnitřní 1050x40x25mm)	1

### Spojovací materiál (možné rozdíly)

						
Φ4*70	Φ4*45	Φ4*30	Φ4*12	Φ6*50	40*20*10	60*35*19
10x	54x	34x	19x	3x	1x	2x

### Montážní návod

Odstraňte přepravní obal a zkontrolujte, zda je vaše infračervená kabina kompletní a byl dodán neporušený před zahájením montáže.

K sestavení kabiny jsou zapotřebí minimálně 2 osoby.

Zkontrolujte prosím zahloubení a průměr vrtaných otvorů, aby nedošlo k poškození dřeva. Minimální výška místnosti potřebná pro instalaci je 2020 mm.

CZ

## Nářadí



## Montáž

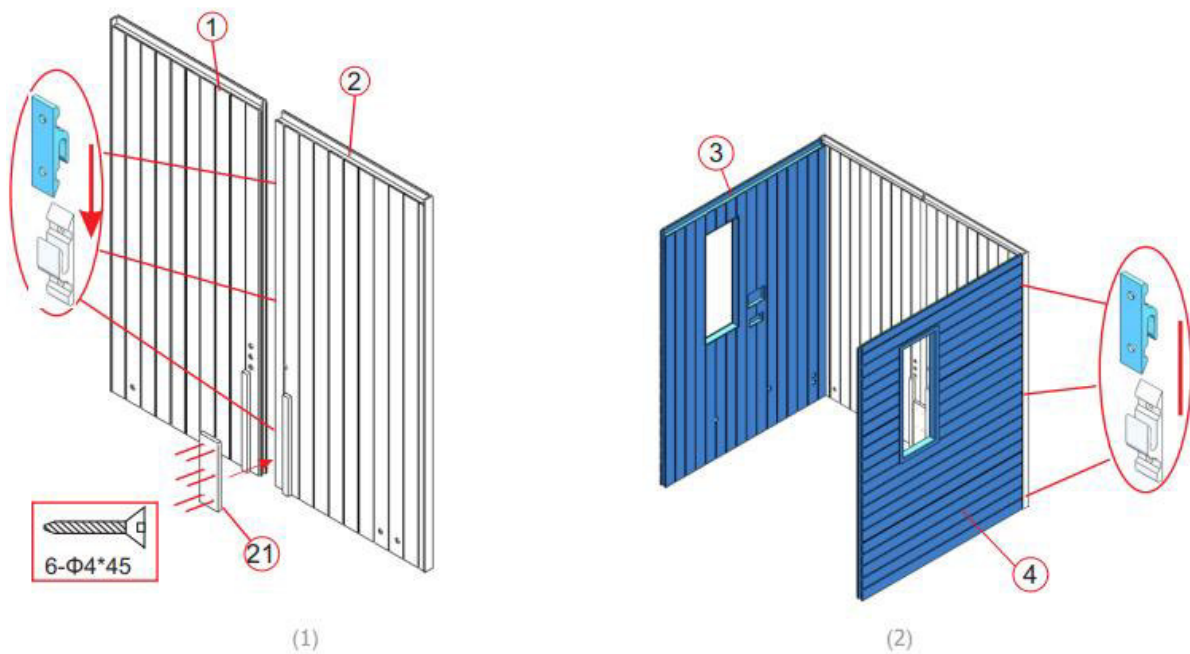

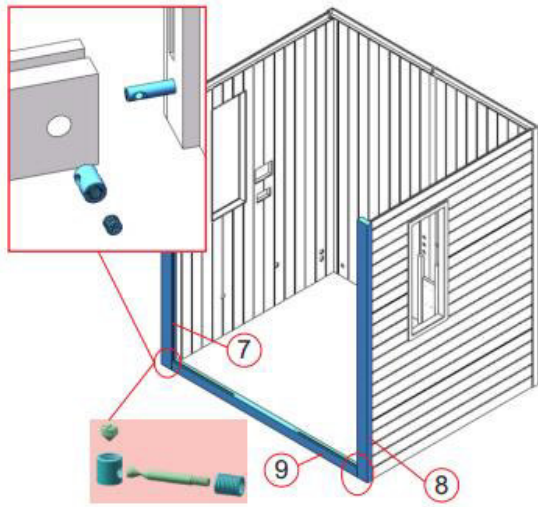

(3)

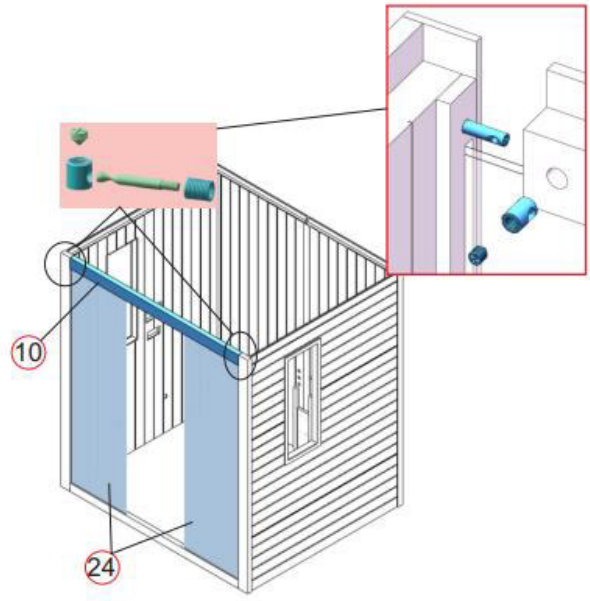

(4)

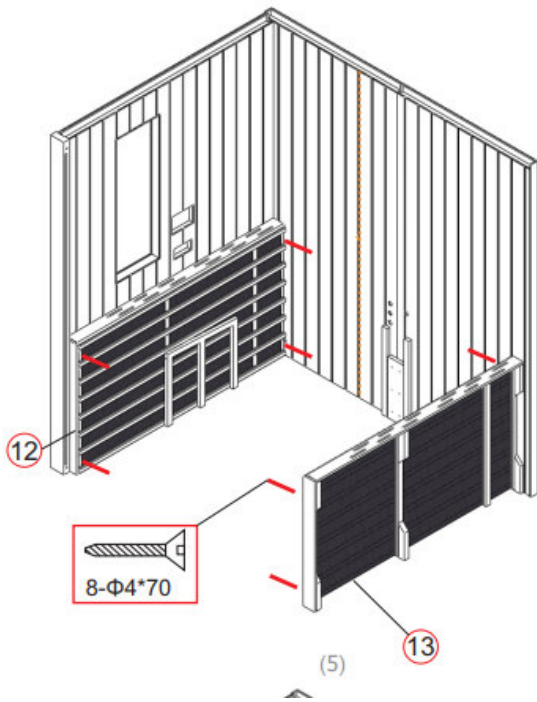

(5)

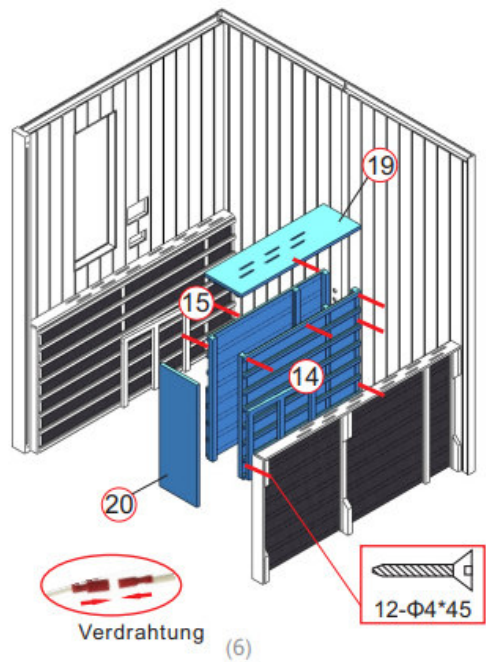

(6)

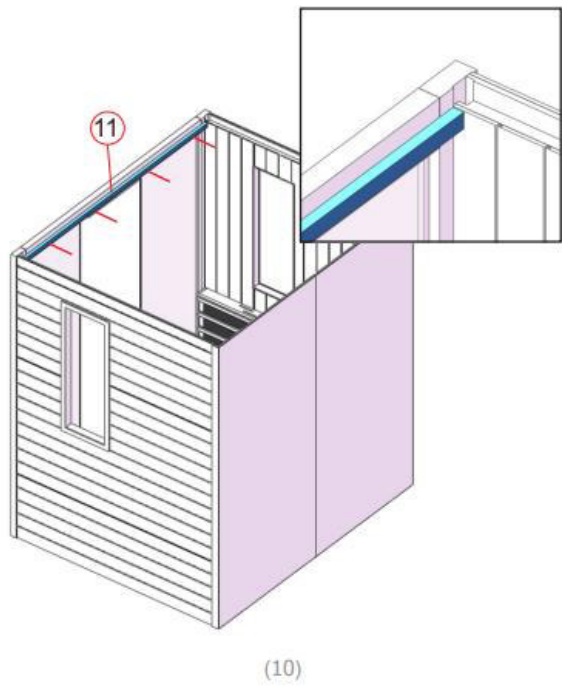
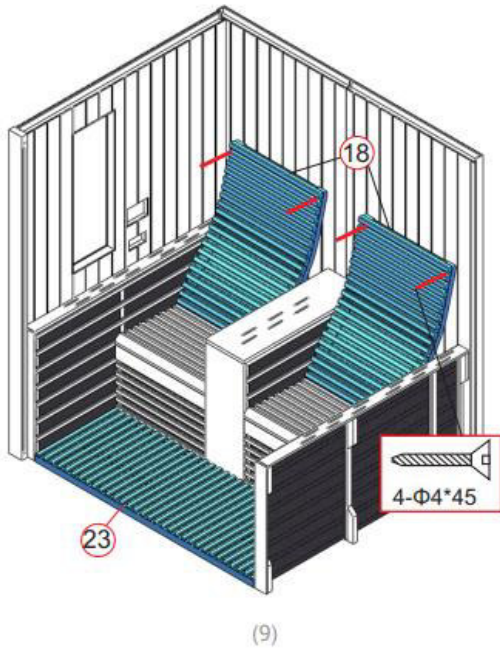
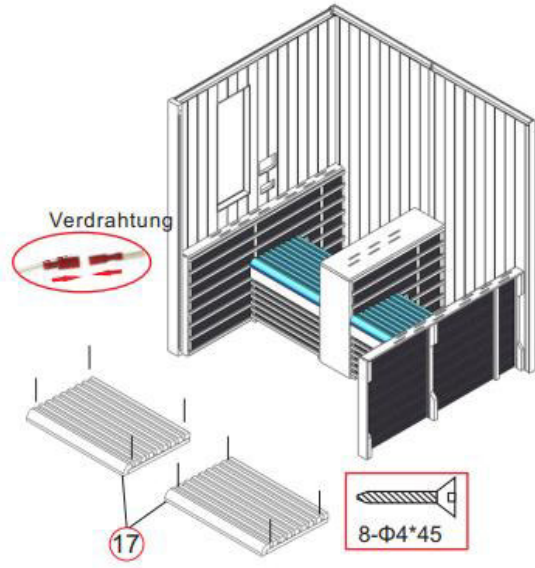
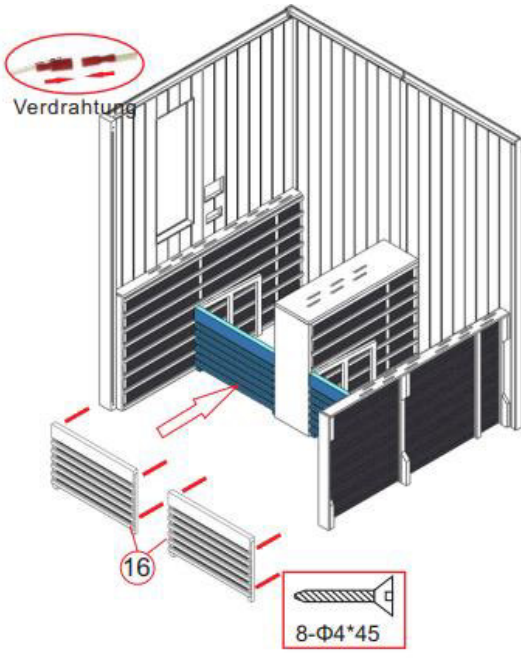

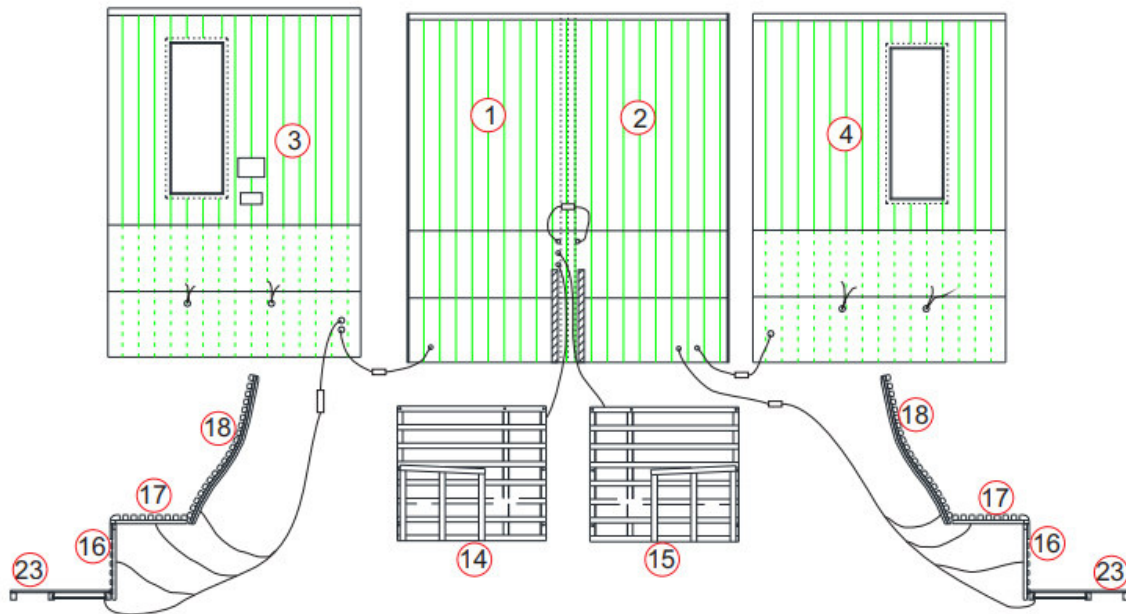

Anschlussplan

(11)

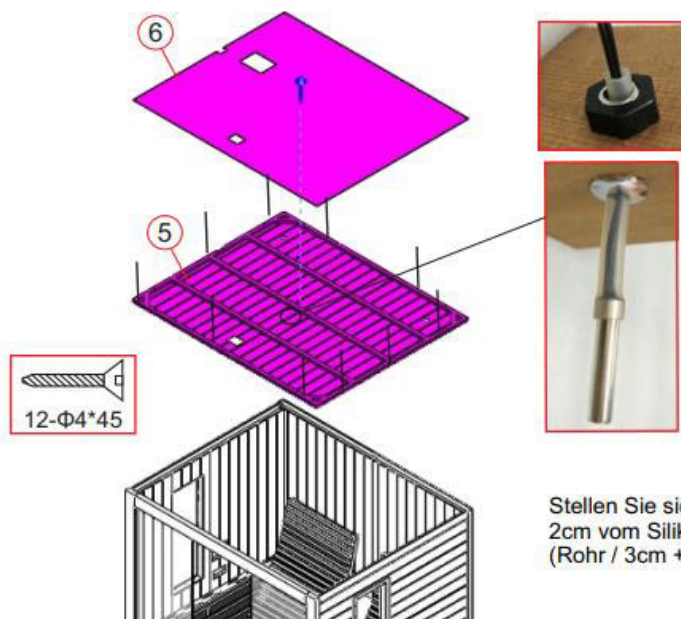

(12)

Stellen Sie sicher, dass der Temperatursensor etwa 2cm vom Silikonrohr entfernt ist.  
(Rohr / 3cm + Sensor / 2cm = 5cm von der Decke entfernt).

Ujistěte se, že snímač teploty je cca

2 cm od silikonové trubičky.

(Trubice / 3 cm + senzor / 2 cm = 5 cm od stropu

pryč).



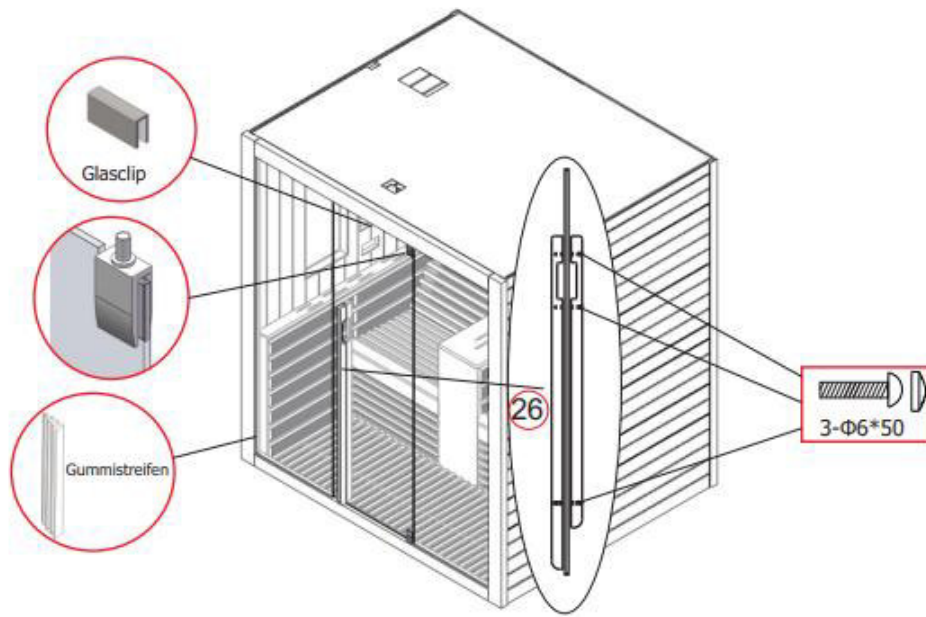





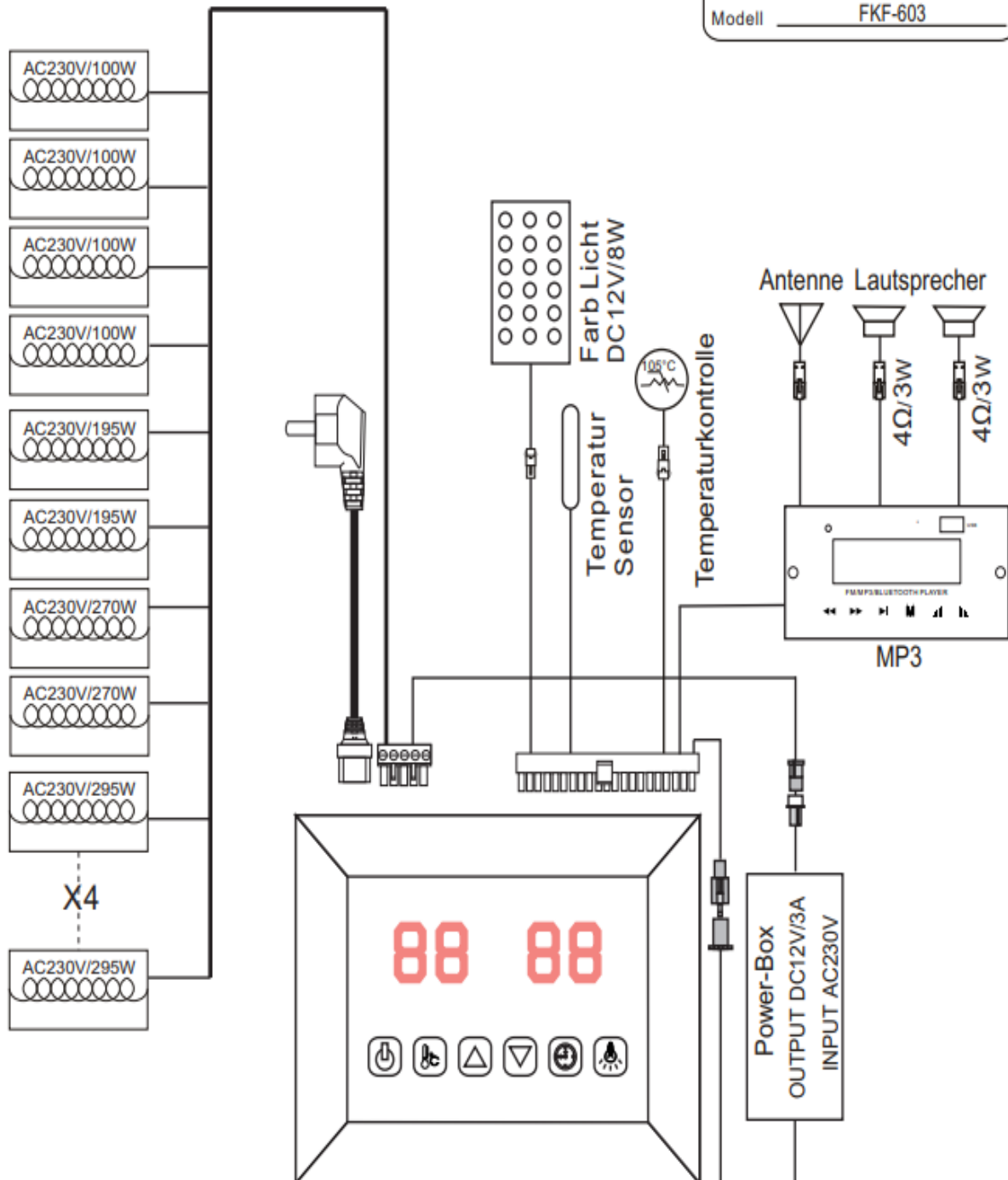

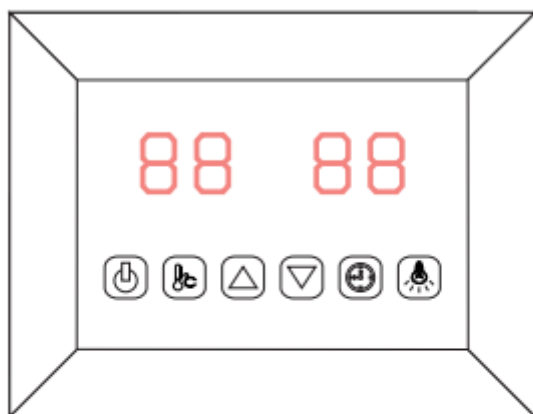
Návod zapojení

Eingangsspannung	AC230V/50HZ
Leistung	3100W
Nennstrom	13,4A
Sicherheitsstufe	I
Modell	FKF-603







-  ZAP / VYP
-  Barva světlo
-  Nastavení teploty
-  Nastavení času
-  Čas / Teplota +
-  Čas / Teplota -



Zapojte napájecí adaptér do elektrické zásuvky. Na displeji začne blikat LED indikátor.

Nyní je možné zapnout infrazářiče, světlo a funkci hudby.

### 1) Start



Stisknutím  rozsvítíte displej a ohříváče začnou pracovat. Délka času bude automaticky nastaveno na 99 minut a zobrazí se teplota vzduchu v kabině. Znovu stisknutím  můžete ohříváče opět vypnout.

### 2) Nastavení teploty



Levý displej zobrazuje teplotu vzduchu. Stiskněte  pro výběr požadované teploty od 35°C do 60 °C stisknutím tlačítek  , interval = 1 °C. Číslo nastavení bliká 10 sekund a poté automaticky zobrazí teplotu vzduchu. Při této teplotě se ohříváče zastaví automaticky; pokud klesne pod 4°C, kabina se automaticky spustí.

**Upozornění: Maximální teplota vzduchu, které lze v kabině dosáhnout, může být pod požadovanou teplotu. To závisí na teplotě mimo kabinu. Standardní teplota je 40 stupňů C.**



### 3) Nastavení času

Pravý displej zobrazuje dobu trvání. Stisknutím  nastavíte požadovaný čas od 5 minut do 99 minut stisknutím tlačítek  /  ; interval = 1 min; Posuňte na 00 při odpočítávání ohřívače se automaticky vypnou. Výchozí čas = 99 minut





### 4) Barevné světlo

Krátkým stisknutím  můžete nastavit požadovanou barvu (celkem 7 barev) a světlo vypnout. Dlouhým stisknutím  přepnete do režimu automatického cyklu.





### 5) MP3 přehrávač

Aktivujte MP3 přehrávač dlouhým stisknutím tlačítka " " na MP3 přehrávači. Vybrat USB PŘEHRÁVAČE FM/MP3/BLEETOOTH preferovaný režim krátkým opakovaným stisknutím tlačítka " " na přehrávači MP3. (USB, MMC CARD, Bluetooth, FM rádio)

Režim USB/SD nebo Bluetooth:

Skladby můžete vybrat krátkým stisknutím tlačítek  /  a upravit hlasitost (0-32). stiskněte a podržte tlačítka  /  . Tlačítko  pauzy.

Režim FM rádia:

Pokud dlouhým stisknutím  vyhledáte stanice (87,5 MHz-108 MHz) automaticky, uloží se systém vše. Krátkým stisknutím tlačítek  /  , můžete vybrat stanice a upravit hlasitost (0-32) dlouhým stisknutím tlačítek  /  .

### **Postupujte podle instrukcí**

Před a po použití infrakabiny pijte dostatek tekutin.

Zcela se osušte.

Optimální teplota v kabině pro pohodlné sezení je mezi 35 a 40 °C.

Nejpozději po jedné hodině by měla být kabina vypnuta a topení přerušeno alespoň na 30 minut.

Po použití se doporučuje dát si teplou sprchu a relaxovat.

### **Pokyny k údržbě**

Kabinu vyčistěte vlhkým bavlněným hadříkem a osušte čistým, suchým ručníkem. Očistěte sklo čisticím prostředkem na okna/skla a měkkým hadříkem.

Nelijte vodu do ovládacího panelu ani jej nečistěte vlhkým hadříkem. Použití pro účely čištění použijte čisticí hadřík, který je pouze lehce navlhčen jemným mýdlovým rozpouštědlem (saponátem).

K čištění kabiny nepoužívejte chemické čisticí prostředky.

Každé tři měsíce utáhněte šrouby lavice, zabraňte uvolnění nebo pádu.

Infrardeča kabina

**F10180**

# Navodila za montažo in uporabo

**SI**

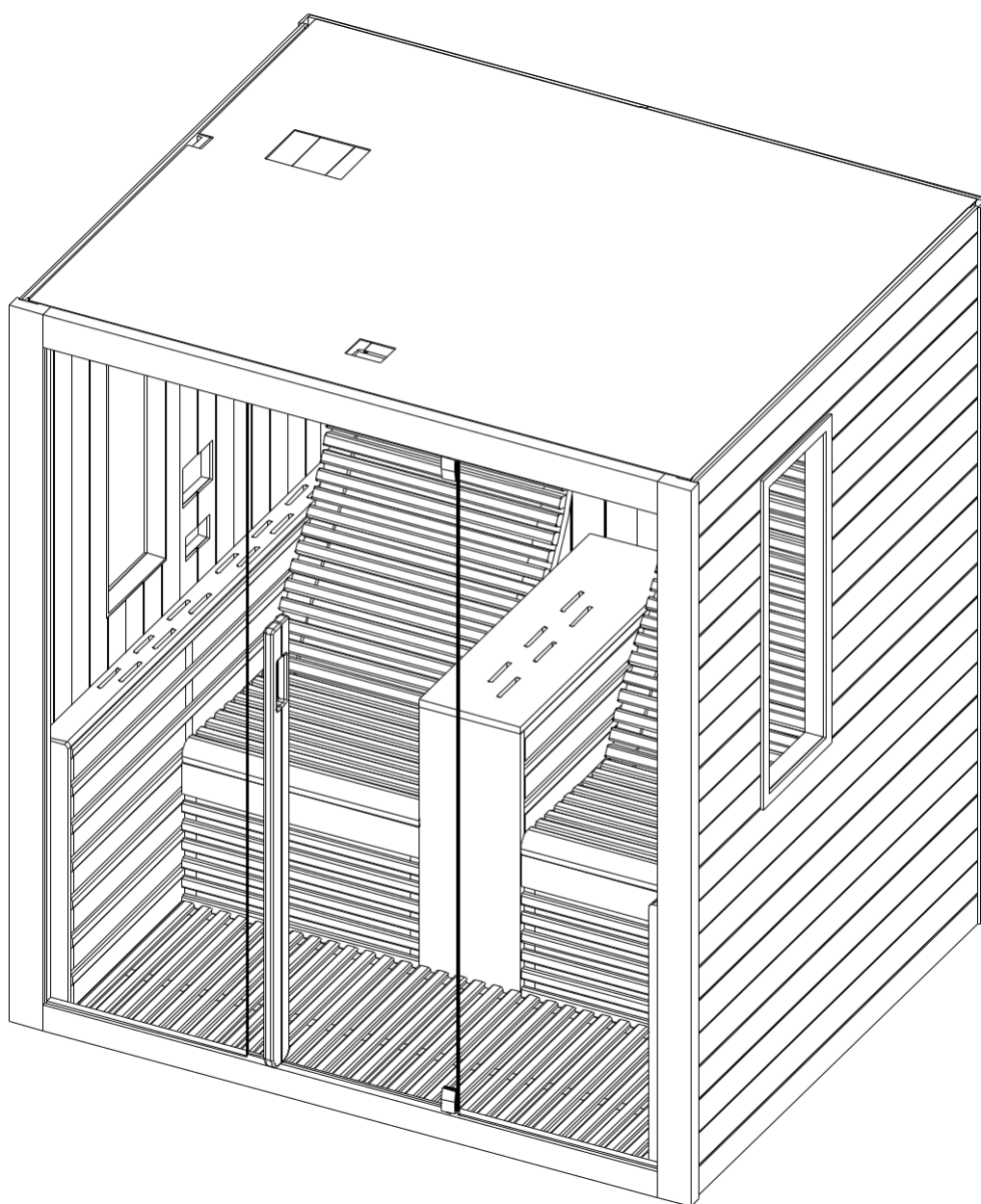

## UVOD

Zahvaljujemo se vam za nakup našega izdelka.

Pred montažo natančno preberite ta priročnik in ga shranite.

Prosimo, zapišite si serijsko številko krmilne omarice kabine, saj boste to številko potrebovali za popravilo ali naročanje rezervnih delov.

## OPOMBA

Namestititev in popravila sme izvajati samo usposobljen električar! Pred namestitvijo preverite nazivno napetost in zagotovite, da je ozemljena in vtičnica pravilno priključena. Uporabljajte samo originalne dele. Vtičnice ne delite z drugimi napravami. Ko kabine ne uporabljate, izklopite napajanje.

Postavite kabino na ravno ter suho površino – suhi prostor.

## POZOR

Grelcev ne smete škropiti z vodo. V infrardeči kabini ne smete nameščati pršnih glav. Pokritje grelca povzroči nevarnost požara zaradi pregrevanja. Ne prekrivajte grelcev! Gorljivih ali lahko vnetljivih materialov (npr. brisače) ne približujte grelcem. Grelcev se med uporabo in kmalu po njej ne dotikajte, saj lahko vroči deli povzročijo opekline. Grelci se med uporabo segreje. Če je potrebno grelec zamenjati, odstranite napajalni kabel iz kabine in pustite, da se le ta ohladi, preden ga zamenjate. Če je električna povezava poškodovana, jo mora zamenjati proizvajalec ali pooblaščen električar!

## OPOZORILO

V primeru zdravstvenih težav (bolezni srca, obtočil, jemanje zdravil) se pred uporabo infrardeče kabine posvetujte z zdravnikom. Otroci in šibki ljudje nikoli ne smejo biti v kabini brez nadzora. Če se med uporabo infrardeče kabine počutite neprijetno, takoj prenehajte z uporabo in se posvetujte s svojim zdravnikom. Infrardeče kabine ne uporabljajte, če ste uživali alkohol, močna zdravila ali mamila.

Model	<b>F10180</b>	
Material kabine	<b>Hemlock</b>	
Dolžina	1800 mm	
Širina (Globina)	1500 mm	
Višina	1950 mm	
Napetost	230V 50Hz	
Sevalnik	Tip	Karbonsko magnezijeva sevala
	Skupna moč	3100W 13.5A
	Karbonska sevala	100W x 4
	Karbonska sevala	295W x 6
	Karbonska sevala	195W x 2
	Karbonska sevala	270W x 2

## SEZNAM DELOV

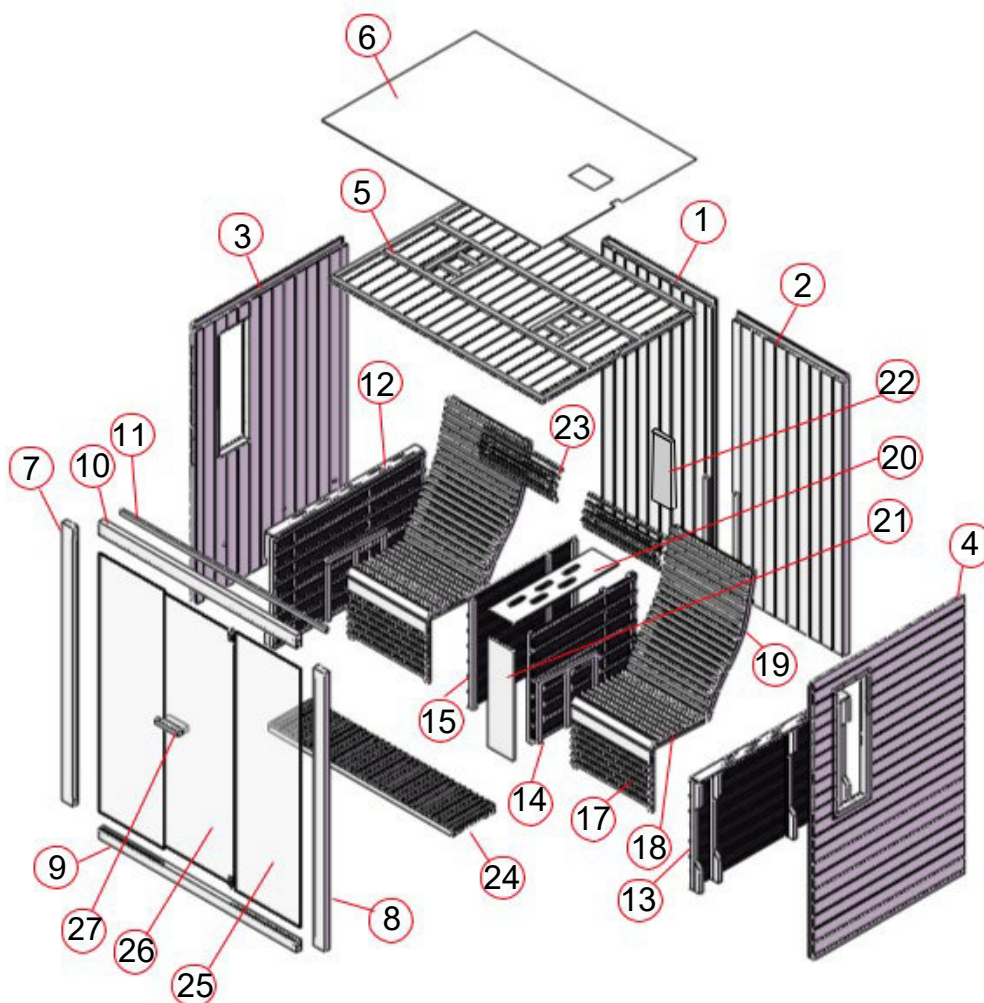

## Posamezni deli kabine (možne razlike)





ŠT.	OPIS	KOLIČINA
1	Zadnja stena 1(1950*900*48 mm)	1
2	Zadnja stena 2(1950*900*48 mm)	1
3	Stranska plošča 1(1950*1415*48 mm)	1
4	Stranska plošča 2 (1950*1415*48 mm)	1
5	Stropna plošča (1746*1439*28 mm)	1
6	Pokrov iz MDF (1746*1439*3 mm)	1
7	Steber 1 (1950*90*40 mm)	1
8	Steber 2 (1950*90*40 mm)	1
9	Prečni nosilec vrat (Spodaj,1621 * 70*40 mm)	1
10	Prečni nosilec vrat (Zgoraj,1621*90*40 mm)	1
11	Zgornja okrasna letev (1687*30.*20 mm)	1
12	Leva zaščitna pokrovna plošča (1410 * 766 * 83 mm))	1
13	Desna zaščitna pokrovna plošča (1410 * 766 * 83 mm))	1
14	Srednja zaščitna pokrovna plošča 1 (833 * 753 * 43 mm)	2

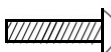

**Posamezni deli kabine (možne razlike)**

ŠT.	OPIS	KOLIČINA
15	Srednja zaščitna pokrovna plošča 2 (833 * 753 * 43 mm)	1
16	Nosilna plošča klopi (626 * 425 * 33 mm)	2
17	Podloga za klop (626 * 430 * 45 mm)	2
18	Naslonjalo (622 * 970 * 55 mm)	2
19	Zaščitna pokrovna plošča 1(853 * 267 * 20 mm)	1
20	Zaščitna pokrovna plošča 2 (753 * 267 * 20 mm)	1
21	Zadnja okrasna letev (360 * 110 * 20 mm)	1
22	Naslon za glavo (600 * 200 * 50)	2
23	Osnovna plošča (1520 * 556 * 53 mm)	1
24	Fix-steklo (1817 * 542 * 6 mm)	2
25	Steklena vrata (1774 * 557 * 6 mm)	1
26	Kljuka (zunaj,1200*40*25 mm & znotraj,1050*40*25 mm)	1

**Deli strojne opreme (možne razlike)**

							
Φ4*70	Φ4*45	Φ4*30	Φ4*12	Φ6*50	40·20·10	60·35·19	
10x	54x	34x	19x	3x	1x	2x	

**NAVODILA ZA MONTAŽO****Nasveti za montažo**

Preden začnete z montažo, odstranite transportno embalažo in preverite, ali je bila vaša infrardeča kabina dostavljena popolna in nedotaknjena.

Za montažo kabine sta potrebni vsaj dve osebi.

Preverite grezilo in premer izvrtin, da ne poškodujete lesa. Najmanjša višina prostora, potrebna za vgradnjo, je 2020 mm.

**Orodje**

Izvijač (komplet)



Merilni trak



Električni vrtalnik



Vrtalni sveder (komplet)



Kladivo



Imbus ključ (komplet)



Nož za karton



Lestev



Vodna tehtnica



Svinčnik

## NAVODILA ZA MONTAŽO

### Montažni koraki

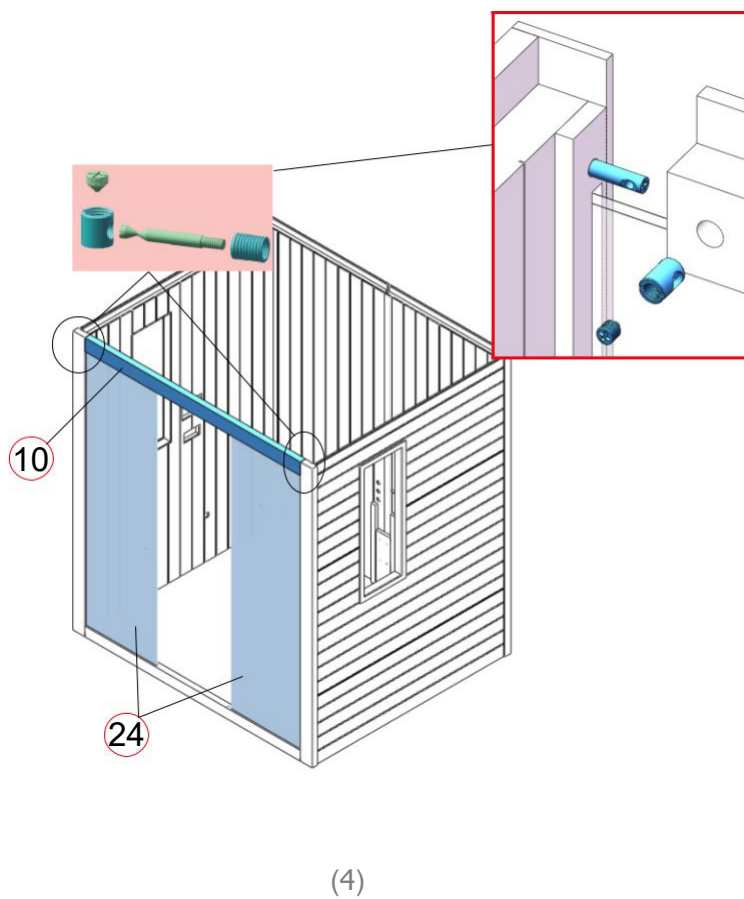
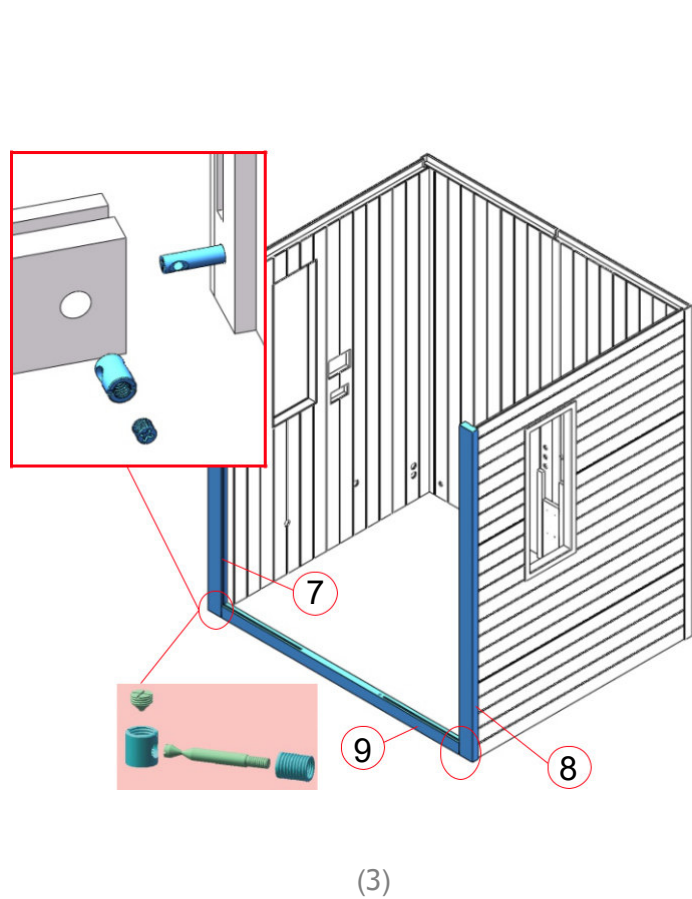
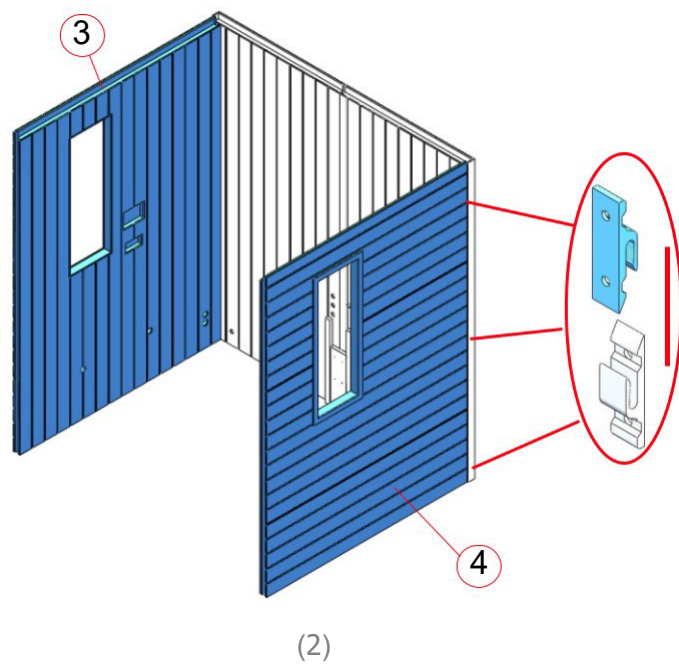
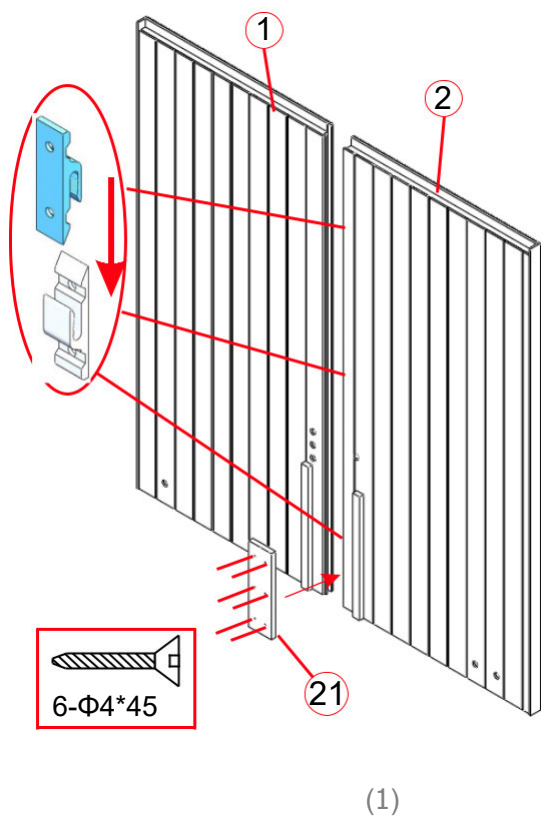

# NAVODILA ZA MONTAŽO

## Montažni koraki

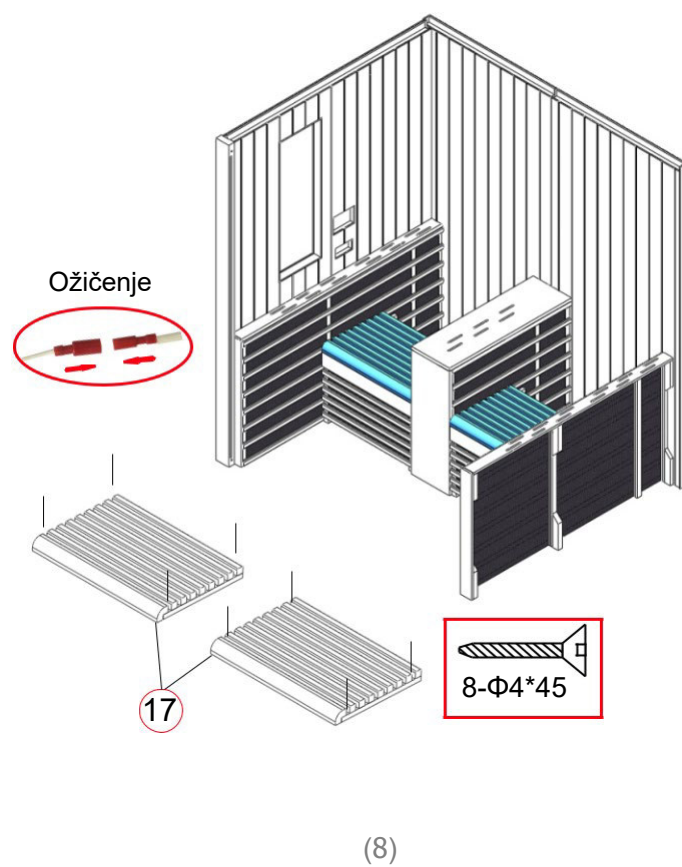
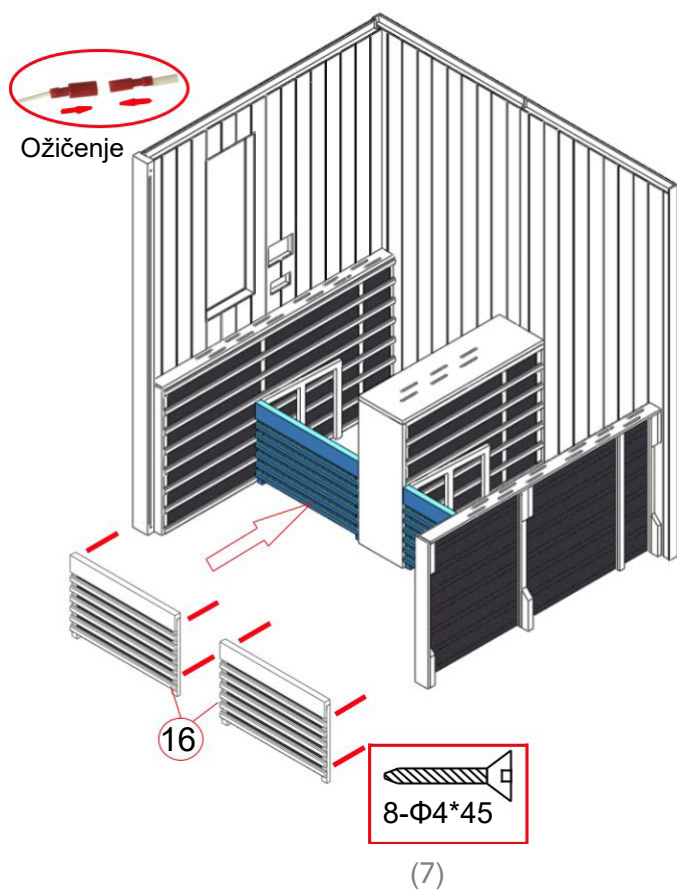
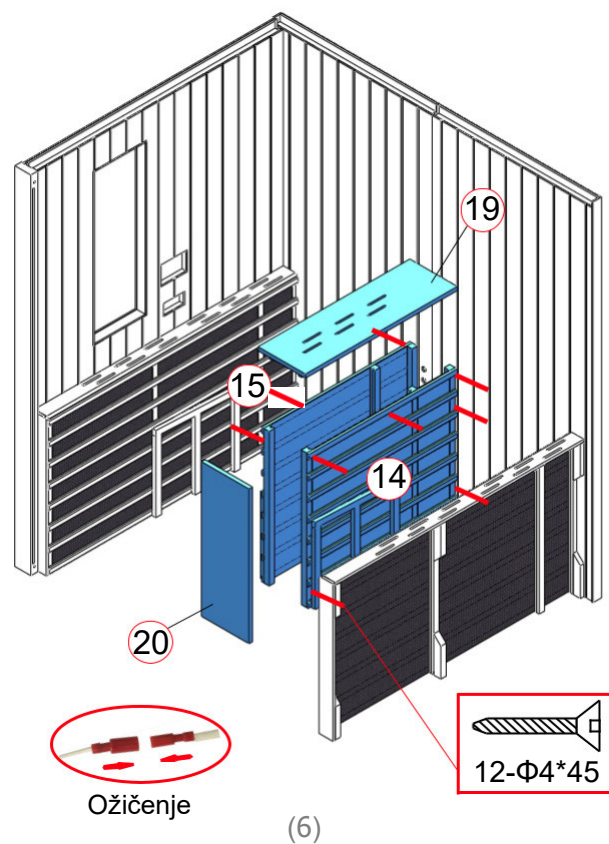
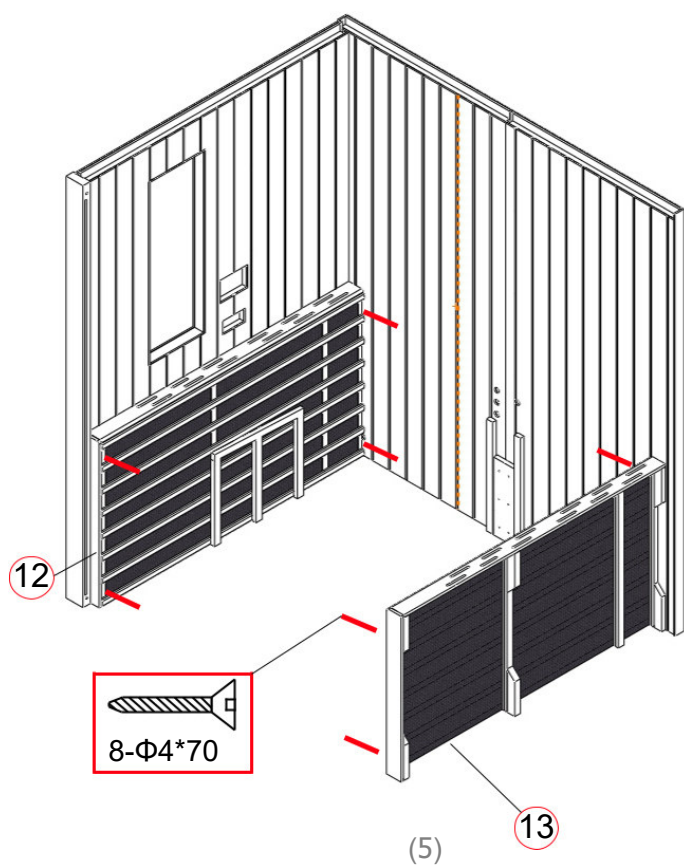

## NAVODILA ZA MONTAŽO

### Montažni koraki

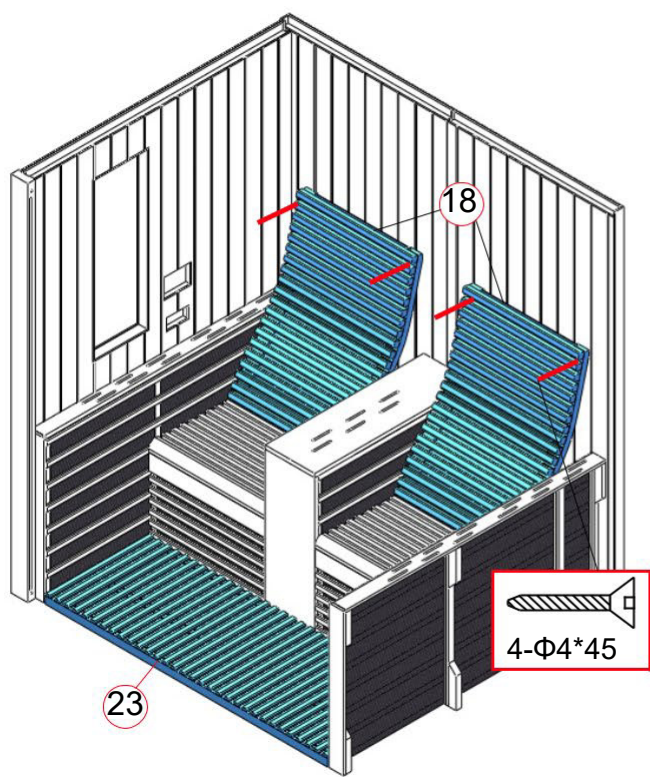

(9)

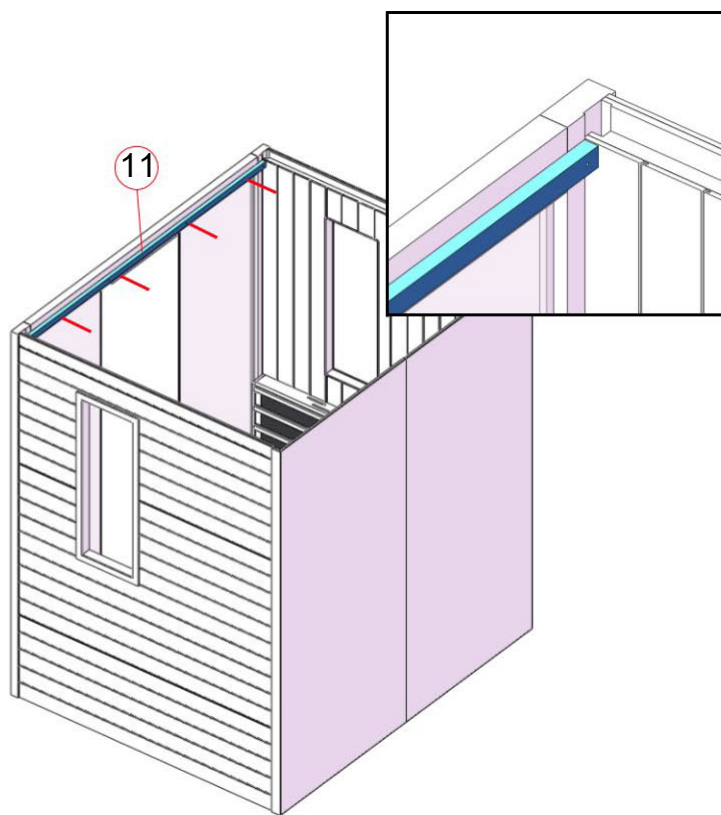

(10)

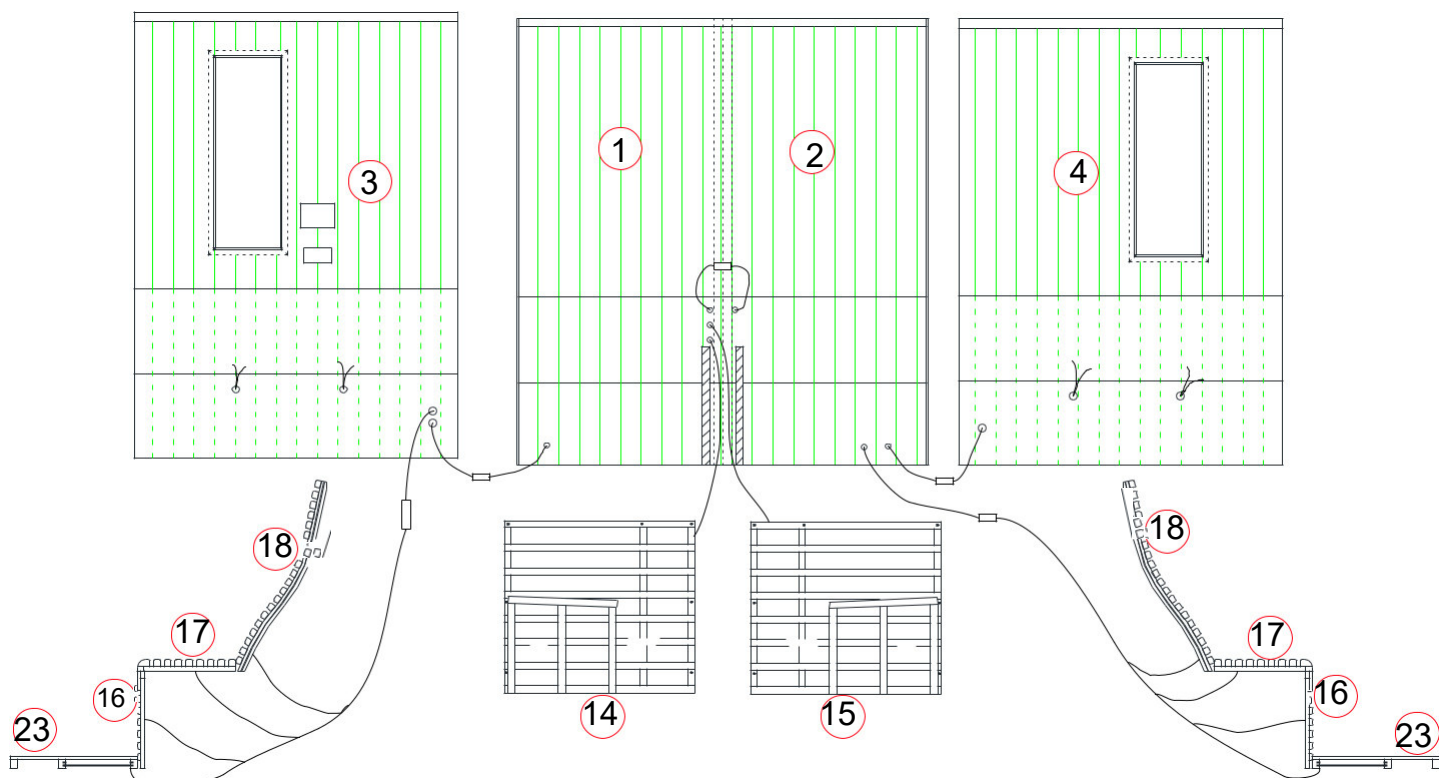

Priključna shema

(11)

## NAVODILA ZA MONTAŽO

### Montažni koraki

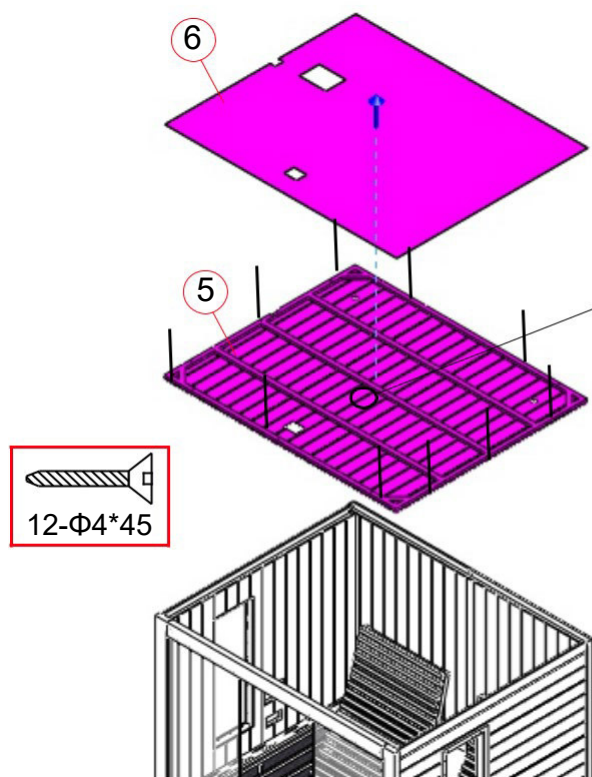

Prepričajte se, da je temperaturni senzor oddaljen približno 2 cm od silikonske cevi.  
(Cev / 3 cm + senzor / 2 cm = 5 cm od stropa).

(12)

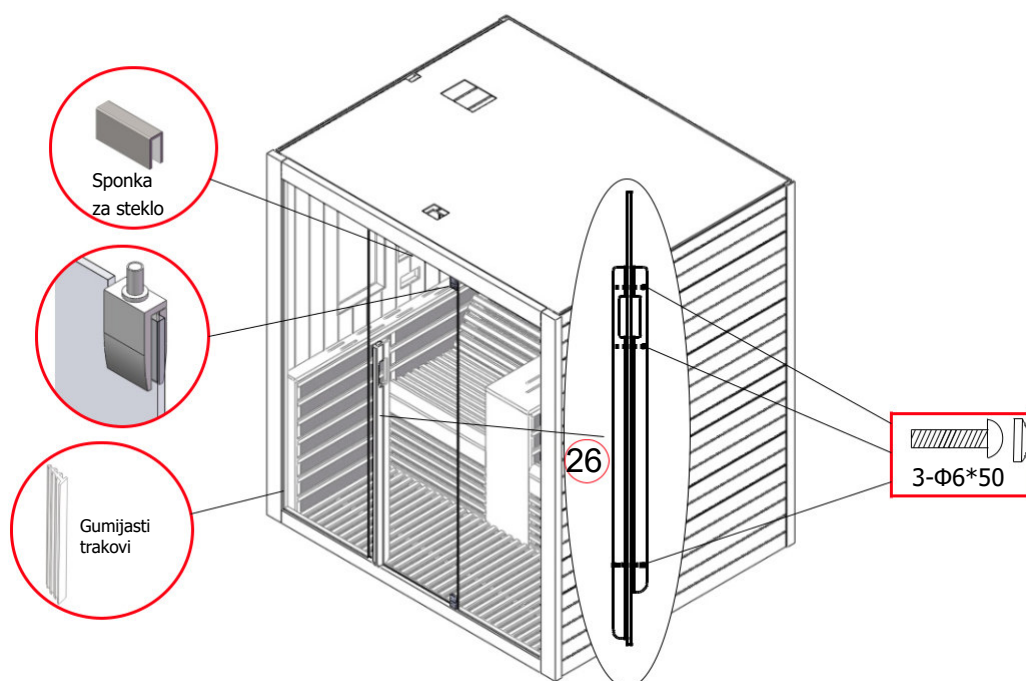

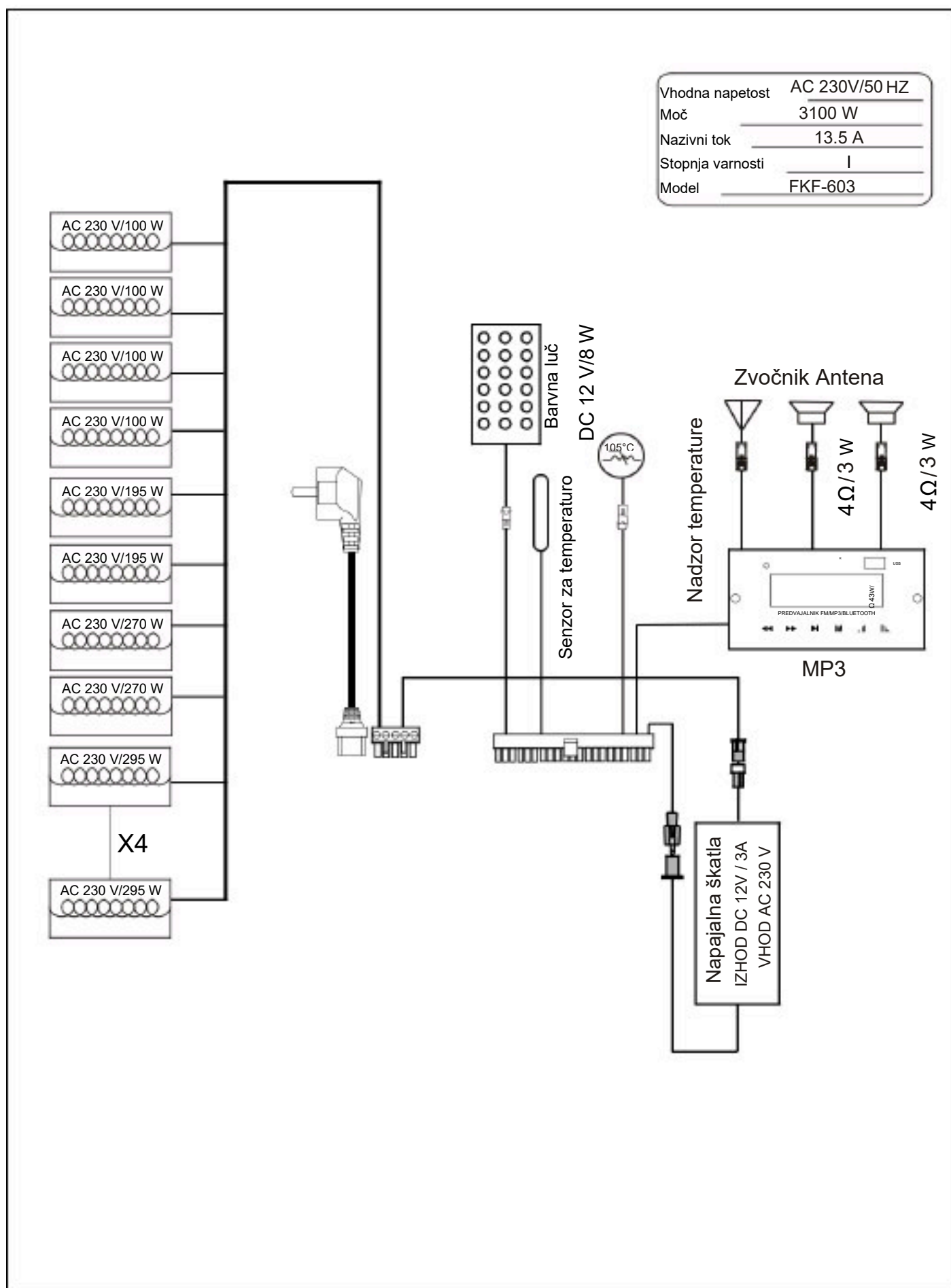
**HEMA  
TOKOKROGA**

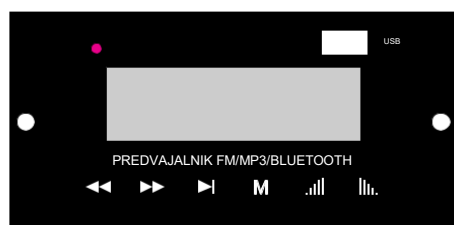
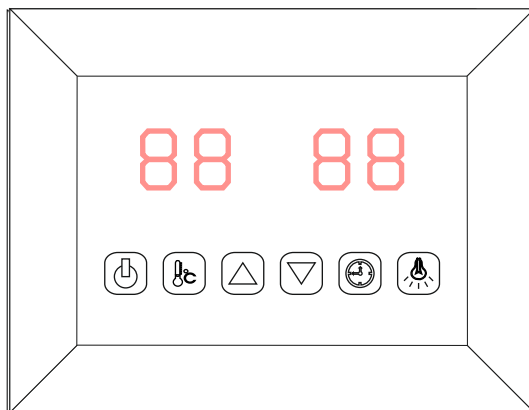

VKLOP/IZKLOP

Barva luči

Nastavitev temperature

Nastavitev časa

Čas / temperatura +

Čas / temperatura -

Napajalnik priključite v stensko vtičnico. Na prikazovalniku začne utripati LED indikator. Zdaj je mogoče vklopiti infrardeče grelnike, luči in glasbeno funkcijo.

### 1) Začetek

Pritisnite za vklop zaslona in grelci začnejo delovati. Čas se samodejno nastavi na 99 minut in prikaže se temperatura zraka v kabini. Ponovno pritisnite

na , da izklopite grelnike.

### 2) Nastavitve temperature

Levi zaslon prikazuje temperaturo zraka. Pritisnite , da nastavite želeno temperaturo od 35 °C do 60 °C s pritiskom na gumb , Interval = 1°C. Številka nastavitve bo utripala 10 sekund in nato samodejno prikazala temperaturo zraka. Pri tej temperaturi grelniki samodejno prenehajo delovati; če pade pod 4 °C, se kabina samodejno zažene.

**Upoštevajte: Najvišja temperatura zraka, ki jo lahko dosežete v kabini, je lahko pod želeno temperaturo. To je odvisno od temperature zunaj kabine. Standardna temperatura = 40 °C**

### 3) Nastavitve časa

Desni zaslon prikazuje trajanje. Pritisnite , da nastavite želeni čas od 5 minut do 99 minut s pritiskom na gumb ; Interval = 1min; Pri odštevanju do 00 se grelniki samodejno izklopijo. Standardni čas = 99 minut.

### 4.) Barva luči

S kratkim pritiskom na lahko nastavite želeno barvo (skupaj 7 barv) in izključite luč. Z dolgim pritiskom na preklopite v samodejni način cikla.

### 5.) MP3-predvajalnik

MP3-predvajalnik aktivirajte s pritiskom in držanjem gumba "" na predvajalniku MP3. S kratkim ponovnim pritiskom na gumb "" na predvajalniku MP3 izberite želeni način. (USB, kartica MMC, Bluetooth, FM radio)

Način USB/SD ali Bluetooth:

Skladbe lahko izbirate s kratkim pritiskom na gumb / in prilagajate glasnost (0-32) z dolgim pritiskom na gumb / . Za premor pritisnite gumb .

Način FM radia:

Če za dlje časa pritisnete za samodejno iskanje postaj (87,5 MHz-108 MHz), sistem shrani vse. Postaje lahko preklopite s kratkim pritiskom na gumb / in določate glasnost (0-32) z dolgim pritiskom na gumb / .

## UPRAVLJANJE

### Sledite navodilom

Pijte veliko tekočine pred in po uporabi infrardeče kabine.

Popolnoma se posušite.

Optimalna temperatura kabine za prijetno uporabo je med 35 in 40 °C. Najkasneje po eni uri segrevanja je treba kabino izklopiti in narediti odmor za najmanj 30 minut.

Po uporabi se je priporočljivo stuširati s toplo vodo in sprostiti.

### Navodila za vzdrževanje

Kabino očistite z vlažno bombažno krpo in posušite s čisto in suho brisačo. Steklo očistite s čistilom za okna/steklo in mehko krpo. V nadzorno ploščo ne vlivajte vode in je ne čistite z vlažno krpo. Za čiščenje uporabite čistilno krpo, ki je bila le rahlo navlažena z blago milno raztopino (tekočino za pomivanje). Za čiščenje kabine ne uporabljajte kemičnih čistil.

Vsake tri mesece privijte vijake klopi, da ne popustijo ali odpadejo.

### Opombe:

---



---



---

# POZOR OPOZORILO POZOR

## VARNOSTNA NAVODILA ZA INFRARDEČE KABINE

- PRED VZDRŽEVALNIM DELOM JE POTREBNO OBVEZNO ODKLOPITI GLAVNI VTIČ IZ VTIČNICE.
- NE UPORABLJAJTE MOČNIH ELEKTRIČNIH NAPRAV NA ISTEM TOKOKROGU.
- NE ŠKROPITE Z VODO PO GRELNIH ELEMENTIH.
- GRELNIH ELEMENTOV NE ZAKRIVAJTE Z BRISAČAMI ALI DRUGIMI GORLJIVIMI MATERIALI (IZJEMA JE TALNO OGREVANJE)
- NE DOTIKAJTE SE GRELNIH ELEMENTOV, KO SO LE-TI VKLOPLJENI.
- INFRARDEČE KABINE NE UPORABLJAJTE POD VPLIVOM ALKOHOLA.
- V INFRARDEČI KABINI NE OStanite VEČ KOT 40 MIN, DA SE NE PREGREJETE.
- OTROCI SO LAHKO V INFRARDEČI KABINI LE POD NADZOROM ODRASLE OSEBE.
- PRED UPORABO INFRARDEČE KABINE V NOSEČNOSTI ALI KO STE BOLANI SE POSVETUJTE S SVOJIM ZDRAVNIKOM.
- V PRIMERU OMOTICE, SLABOSTI ALI SLABEGA POČUTJA TAKOJ ZAPUSTITE INFRARDEČO KABINO.

## NAVODILA ZA UPORABO ZA INFRARDEČE KABINE

- INFRARDEČO KABINO PREDHODNO OGREVAJTE 3 – 5 MIN IN JO ZAČNINE UPORABLJATI PRI CCA. 28°C.
- Približno 5°C PRED ŽELJENO NASTAVLJENO TEMPERATURO JE POTREBNO ODPRETI STROPNO PREZRAČEVANJE.
- GRELNI ELEMENTI MORAJO BITI V DELOVANJU CEL ČAS UPORABE.
- ČE JE TEMPERATURA ZRAKA PREVISOKA, JO LAHKO ZNIŽATE TUDI Z ODPIRANJEM VRAT.
- IDEALNI ČAS UPORABE JE 25 – 30 MIN.



# GARANCIJSKI POGOJI

I. Garancijski rok velja za zakonsko predpisa obdobje od dneva nakupa. Dan nakupa izkažete z računom ali potrdilom o plačilu - naziv prodajalca in datum prodaje. Trajanje garancije je 12 mesecev, razen za: (1) vgrajene električne komponente za radiatorje izdelane v Evropi garancija traja 24 mesecev, (2) za radiatorje izdelane v Evropi garancija traja 120 mesecev.

II. Zahtevek za koriščenje garancije sprejemamo I pisni obliki na spletnem portalu kot garancijski zahtevek, pri čemer mora biti službi za pomoč kupcem poleg pisnega obvestila na voljo tudi račun (blagajniški izpis ...). Pri popravilih po izteku garancijske dobe se zamenjani deli, delo in potni stroški zaračunajo po veljavnih cenah. O trenutnih stroških popravil se pozanimajte pri službi za pomoč kupcem. Proizvajalec zagotavlja proti plačilu popravilo, vzdrževanje blaga, nadomestne dele in priklopne aparate vsaj 3 leta po poteku garancijskega roka tako, da servis opravlja sam ali ima sklenjeno pogodbo o servisiranju z drugo osebo.

III. Podjetje Sanotechnik d.o.o. jamči za lastnosti brezhibno delovanje v garancijskem roku, ki začne teči z dnevom nakupa izdelka. Izdelek bo brezhibno deloval, če ga boste uporabljali v skladu z njegovim namenom in navodili za uporabo. Podjetje prav tako jamči, da bo na vašo zahtevo, če bo podana v garancijskem roku, na svoje stroške poskrbelo za odpravo okvar in pomanjkljivosti na izdelku, najkasneje v 30 dneh od dneva prijave okvare. Rok za vzpostavitev skladnosti se lahko podaljša za najkrajši čas, ki je potreben za dokončanje popravila ali zamenjave, vendar za največ 15 dni. Pri tem se upošteva narava blaga in neskladnosti. O številu dni za podaljšanje roka in razlogih za le-to vas bo podjetje obvestilo pred iztekom prvotnega roka za razrešitev zahtevka za koriščenje garancije.

IV. Za izdelek, ki ne bo popravljen ali zamenja opredeljenem roku, se kupnina zniža za sorazmerni delež ali lahko kupec odstopi od prodajne pogodbe. Za čas popravila vam bomo garancijski rok podaljšali. Garancija začne veljati z dnem izročitve izdelka, kar dokažete s potrjenim garancijskim listom ali računom. Garancija velja za popravila okvar in zamenjavo delov naprave, opravljenih z vednostjo podjetja SANOTECHNIK. Garancija velja na ozemljskem območju Republike Slovenije.

V. V primeru neskladnosti blaga ima kupec zakonsko pravico uveljavljati garancijski zahtevek. Garancija ne izključuje pravic potrošnika, ki izhajajo iz odgovornosti prodajalca za napake na blagu.

VI. Pri lesenih izdelkih se lahko v praksi pojavijo določene lastnosti lesa, na katere ne moremo vplivati (struktura ali kakovost lesene površine). Ta proces ni predmet reklamacije! Pri proizvodnji, pakiranju in transportu je treba ravnati izjemno skrbno. Ker so hemlock, cedra in podobne vrste lesa posebej mehke, je mogoče odtise v površini ali nepomembne praske reklamirati le v omejenem obsegu.

VII. Garancija preneha: (1) zaradi neupoštev priloženih navodil; (2) malomarnega ravnanja z izdelkom; (3) posega v izdelek, ki ga je opravila nepooblaščen oseba; (4) poškodbe, nastale zaradi mehanskih udarcev po krivdi kupca ali tretje osebe; (5) poškodbe zaradi poplave, vlage, požara, uda strele; (6) nestrokovne priprave prostora ali terena za vgradnjo / namestitev izdelka; (7) nestrokovne izvedbe električne in vodovodne instalacije in neupoštevanja navodil pri menjavi vode.

VIII. Garancija ne velja za: popravilo napa nadomestila za transportne poškodbe, škodo nastalo zaradi neupoštevanja navodil za montažo ali zaradi nestrokovne instalacije, neupoštevanja navodil za uporabo (npr.: priklop na napačno napetost električnega toka), pretirano ali nepravilno uporabo, neupoštevanje predpisov, vstop tujih predmetov v napravo (pesek, kamenje, prah), uporabo sile ali tuje vplive (npr.: poškodba zaradi padca naprave) ter običajno obrabo zaradi uporabe. Garancija ne zajema potrošnih materialov, kot so razsvetljava, varovalke, črpalke, električne komponente, kartuše, kolesca in podobno. Garancija ne velja v primeru, ko okvara ne nastopi zaradi tovarniške napake, npr. padec napetosti pod/nad dovoljeno vrednost, elektroliza, udar strele, korozija ali drugih splošnih vzroki nanašajoči se na posebne lastnosti vode, sistema električnega in vodnega napajanja.

IX. Proizvajalec ne prevzema nobene neposredne posredne odgovornosti v primeru poškodb ljudi ali škode na stvareh nastale zaradi nepazljivosti ali neupoštevanja navodil o obratovanju. Veljavnost garancijskih zahtevkov preneha, če so bili na napravi že izvajani posegi s strani neusposobljenih oseb.

## IZDAJATELJ GARANCIJE

SANOTECHNIK d.o.o.  
Stritarjeva 24  
2000 Maribor  
Slovenija

## PRODAJALEC

### PROIZVOD: F10180

Datum nakupa \_\_\_\_\_

Datum prevzema \_\_\_\_\_

Serijska številka \_\_\_\_\_

Referenčna številka \_\_\_\_\_

Ime \_\_\_\_\_

Stanje artikla \_\_\_\_\_

(neodprt, pravkar odprt, uporabljen)

Izpolnjeno garancijsko kartico poslikajte in jo skupaj s slikami računa in poškodb oddajte kot garancijski zahtevek na <http://servis.sanotechnik.si>.

Infracrvena kabina

**F10180**

# Upute za ugradnju i uporabu

**HR**

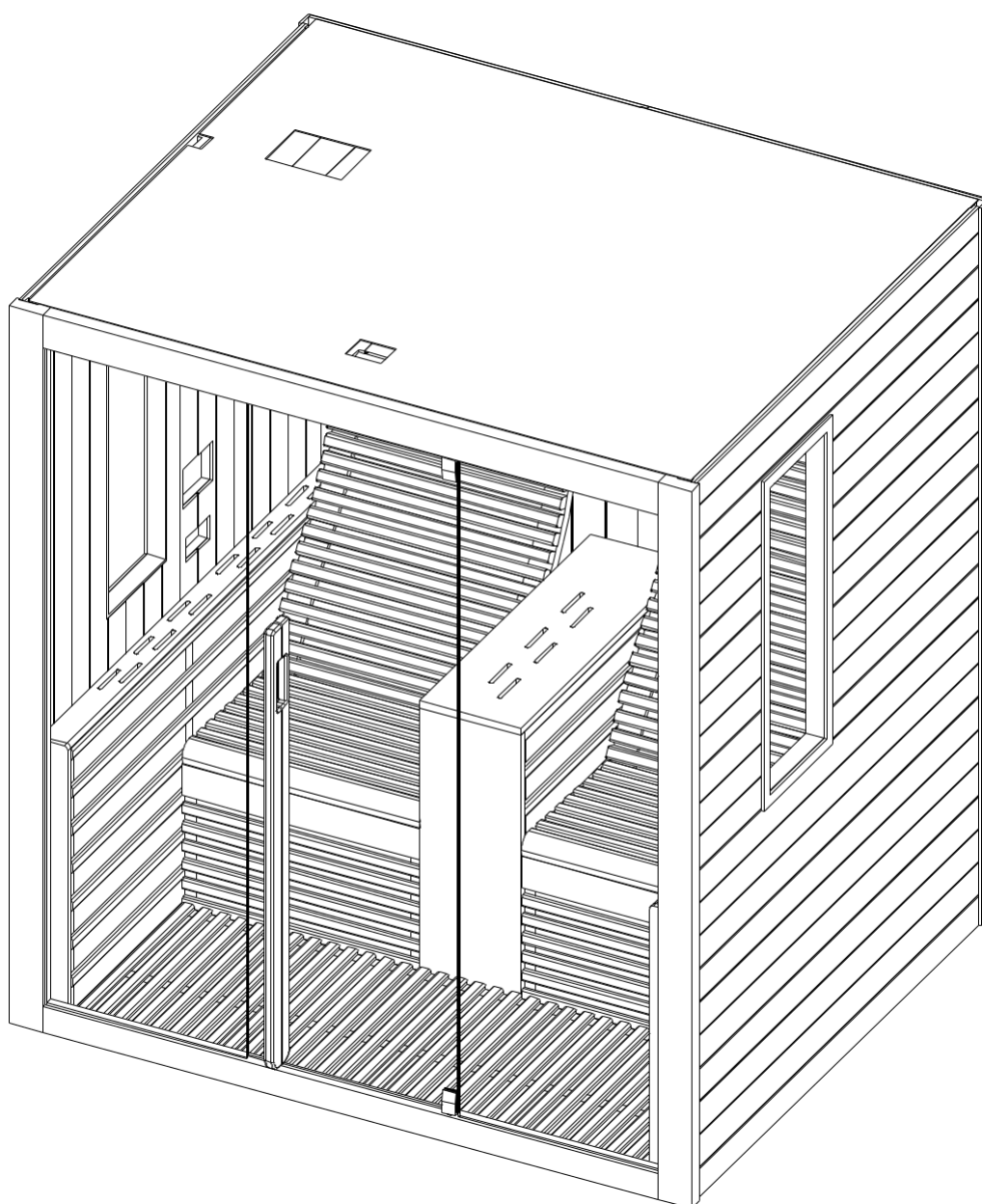

## UVOD

Zahvaljujemo na kupnji našeg proizvoda!  
Prije montaže pažljivo pročitajte ovaj priručnik i spremite ga.

Zapišite serijski broj upravljačkog ormara kabine jer će vam ovaj broj trebati za popravak ili naručivanje rezervnih dijelova.

## NAPOMENA

Postavljanje i popravke smije izvoditi samo kvalificirani električar! Prije postavljanja provjerite nazivni napon i osigurajte da je uzemljena.

utičnica pravilno spojena. Koristite samo originalne dijelove. Nemojte dijeliti utičnicu s drugim uređajima. Isključite napajanje kad ne koristite kabinu.

Postavite svoju kabinu u zatvoreni prostor i na ravnu te suhu površinu.

## OPREZ

Grijače ne smijete prskati vodom. Ne postavljajte glave tuša u infracrvenu kabinu. Pokrivanje radijatora uzrokuje opasnost od požara zbog pregrijavanja. Ne prekrivajte grijače! Držite zapaljive ili lako zapaljive materijale (npr. ručnike) dalje od radijatora. Ne dodirujte hladnjak za vrijeme uporabe i nedugo nakon nje jer vrući dijelovi mogu izazvati opekline. Žarulja se zagrijava tijekom uporabe. Ako žarulju treba zamijeniti, izvadite kabel za napajanje iz kabine i pustite da se žarulja ohladi prije zamjene. Ako je električni spoj oštećen, treba ga zamijeniti proizvođač ili ovlašteni električar!

## UPOZORENJE

Ako imate bolest ili neki drugi zdravstveni problem, posebno bolesti srca ili krvotoka, ili ako uzimate lijekove, prije uporabe infracrvene kabine posavjetujte se s liječnikom. Djeca i slabe osobe nikada ne smiju biti u kabini bez nadzora. Ako se tijekom uporabe infracrvene kabine osjećate neugodno, odmah prekinite i posavjetujte se s liječnikom. Nikada ne ulazite u vruću infracrvenu kabinu ako ste konzumirali alkohol, jake lijekove ili droge.

## Tehničke specifikacije

Model	<b>F10180</b>	
Materijal kabine	<b>Hemlok</b>	
Duljina	1800 mm	
Širina (Dubina)	1500 mm	
Visina	1950 mm	
Napon	230 V / 50 Hz	
Emiter	Tip	Karbonska ploča
	Ukupna snaga	3100 W 13,5 A
	Karbonska ploča	100 W x 4
	Karbonska ploča	295 W x 6
	Karbonska ploča	195 W x 2
	Karbonska ploča	270 W x 2

## POPIS DIJELOVA

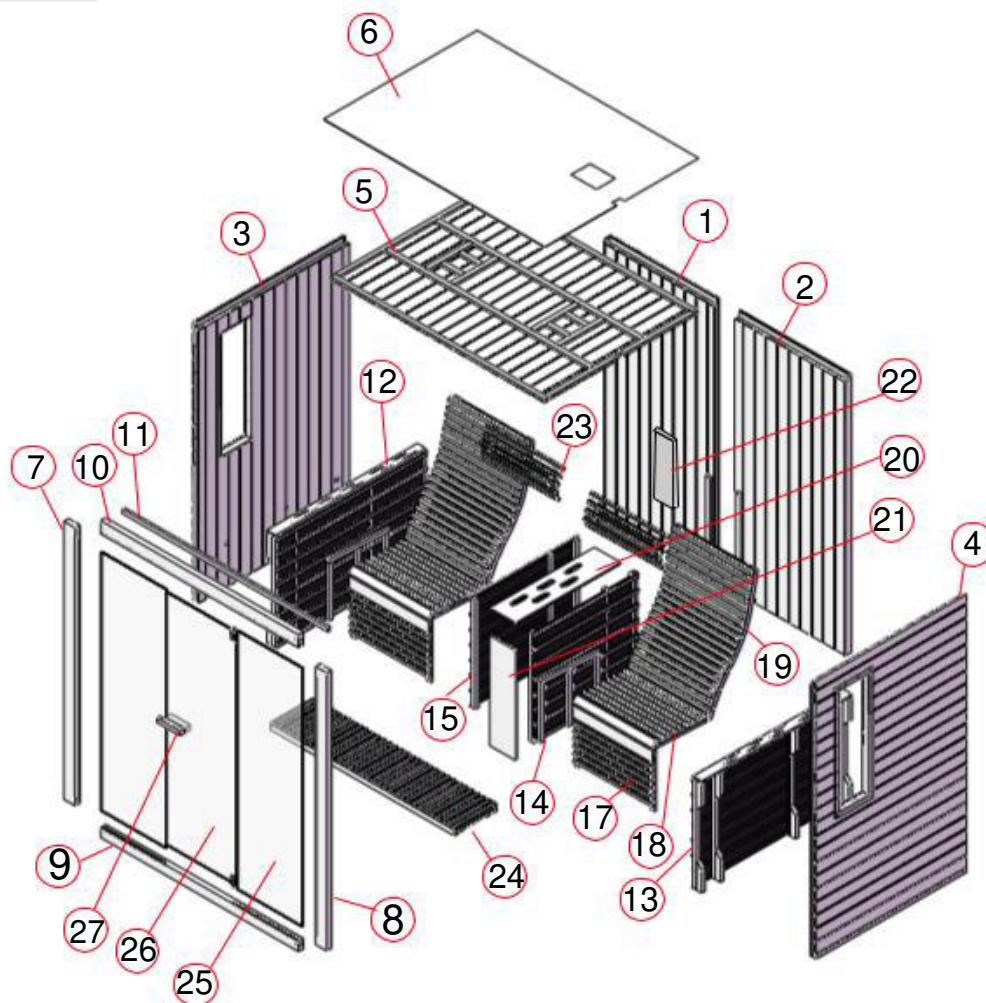



## Pojedinačni dijelovi kabine (moguće razlike)

BR.	NAZIV	količina
1	Stražnja stranica 1(1950*900*48 mm)	1
2	Stražnja stranica 2(1950*900*48 mm)	1
3	Bočna ploča 1(1950*1415*48 mm)	1
4	Bočna ploča 2 (1950*1415*48 mm)	1
5	Stropna ploča (1746*1439*28 mm)	1
6	Poklopac od MDF-a (1746*1439*3 mm)	1
7	Stup 1 (1950*90*40 mm)	1
8	Stup 2 (1950*90*40 mm)	1
9	Poprečni nosač vrata (Ispod,1621 * 70*40 mm)	1
10	Poprečni nosač vrata (Iznad,1621*90*40 mm)	1
11	Gornja ukrasna letvica (1687*30.*20 mm)	1
12	Lijeva zaštitna pokrovna ploča (1410 * 766 * 83 mm))	1
13	Desna zaštitna pokrovna ploča (1410 * 766 * 83 mm))	1
14	Srednja zaštitna pokrovna ploča 1 (833 * 753 * 43 mm)	2

**Pojedinačni dijelovi kabine (moguće razlike)**

BR.	NAZIV	količina
15	Srednja zaštitna pokrovna ploča 2 (833 * 753 * 43 mm)	1
16	Nosiva ploča klupe (626 * 425 * 33 mm)	2
17	Baza klupe (626 * 430 * 45 mm)	2
18	Naslon (622 * 970 * 55 mm)	2
19	Zaštitna pokrovna ploča 1(853 * 267 * 20 mm)	1
20	Zaštitna pokrovna ploča 2 (753 * 267 * 20 mm)	1
21	Stražnja ukrasna letvica (360 * 110 * 20 mm)	1
22	Naslon za glavu (600 * 200 * 50)	2
23	Glavna ploča (1520 * 556 * 53 mm)	1
24	Fix-staklo (1817 * 542 * 6 mm)	2
25	Staklena vrata (1774 * 557 * 6 mm)	1
26	Kvaka (izvana,,1200*40*25 mm & unutra,,1050*40*25 mm)	1

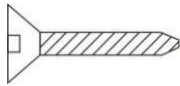
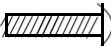
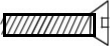
**Dijelovi mehaničke opreme (moguće razlike)**

									
Φ4*70	Φ4*45	Φ4*30	Φ4*12	Φ6*50	40 20 10	60*35* 19			
10x	54x	34x	19x	3x	1x	2x			

**UPUTE ZA MONTAŽU****Savjeti za montažu**

Prije početka montaže uklonite transportnu ambalažu i provjerite je li vaša infracrvena kabina isporučena cjelovita i netaknuta.

Za montažu kabine potrebno je najmanje dvoje ljudi.

Provjerite glodalo i promjer rupa kako ne biste oštetili drvo. Minimalna visina prostora, potrebna za ugradnju, je 2020 mm.

**Alat**

Odvijač (set)



Mjerna traka



Električna bušilica



Navojno svrdlo (set)



Čekić



Imbus ključ (set)



Nož za karton



Ljestve



Libela



Olovka

## UPUTE ZA MONTAŽU

### Koraci montaže

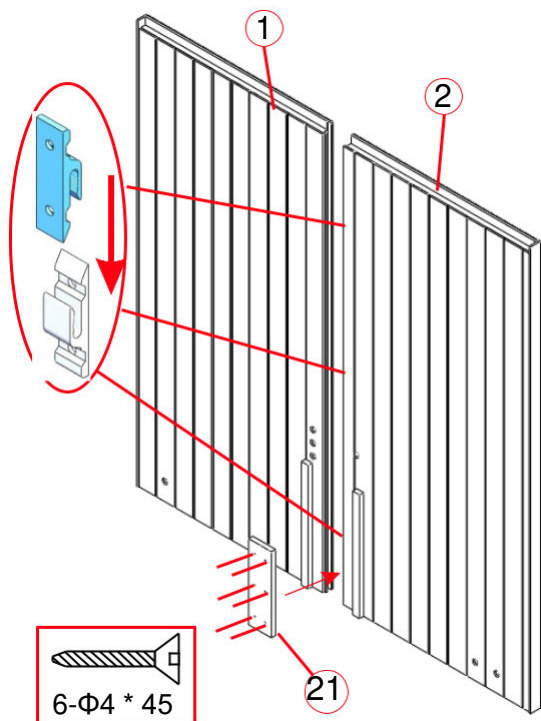

(1)

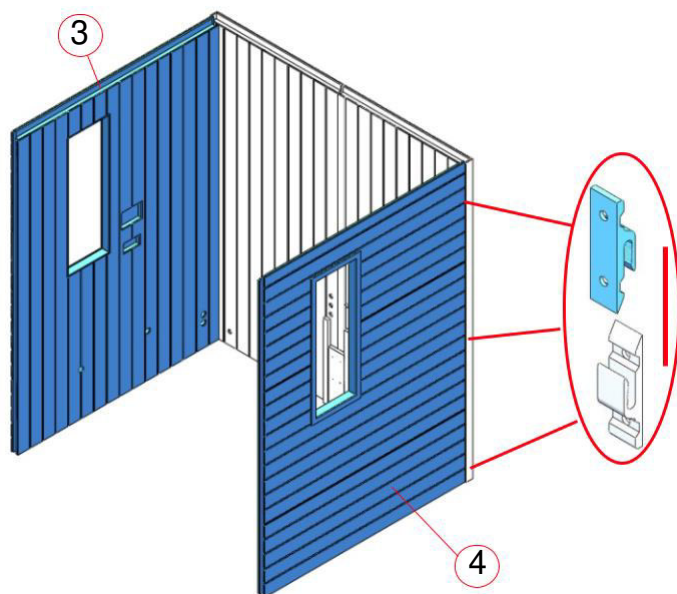

(2)

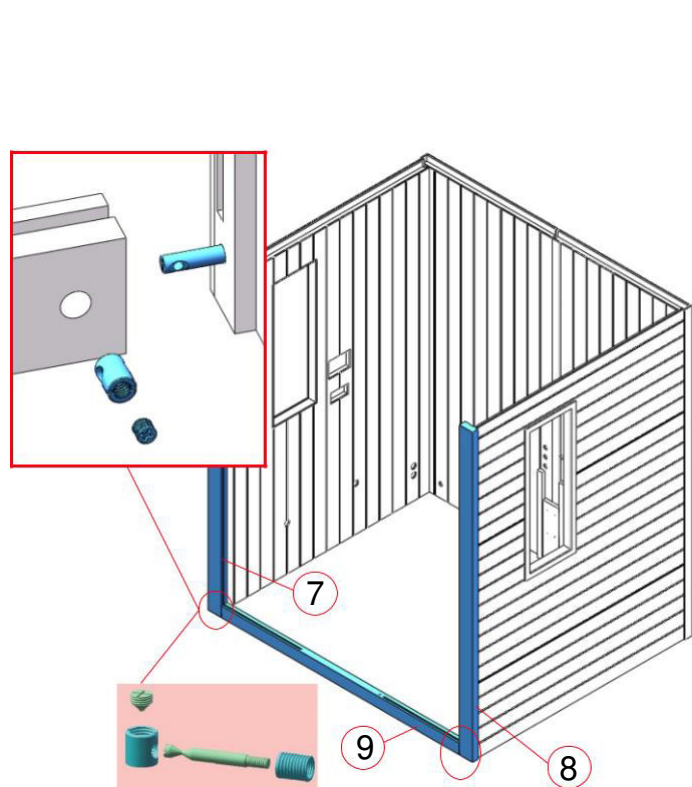

(3)

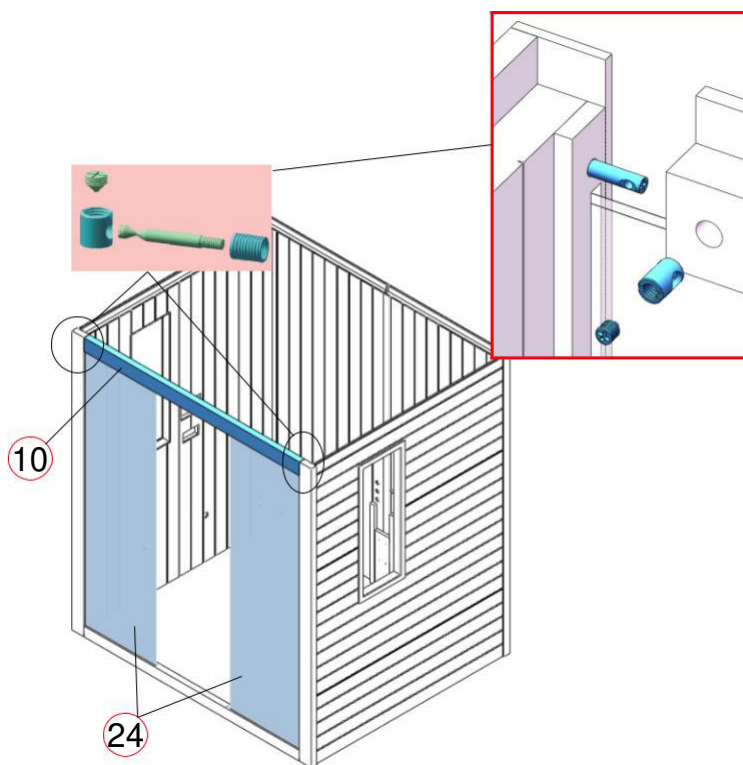

(4)

# UPUTE ZA MONTAŽU

## Koraci montaže

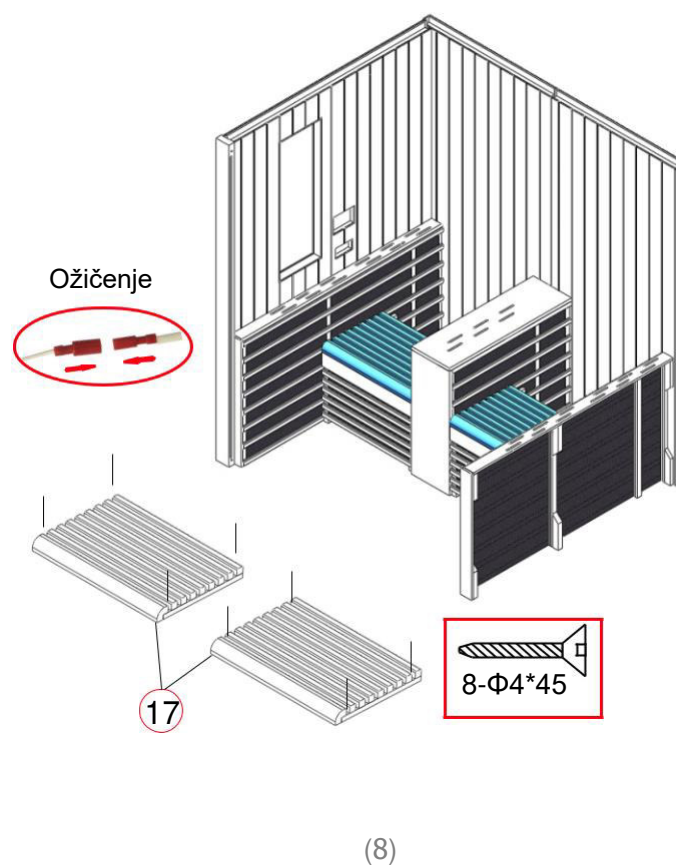
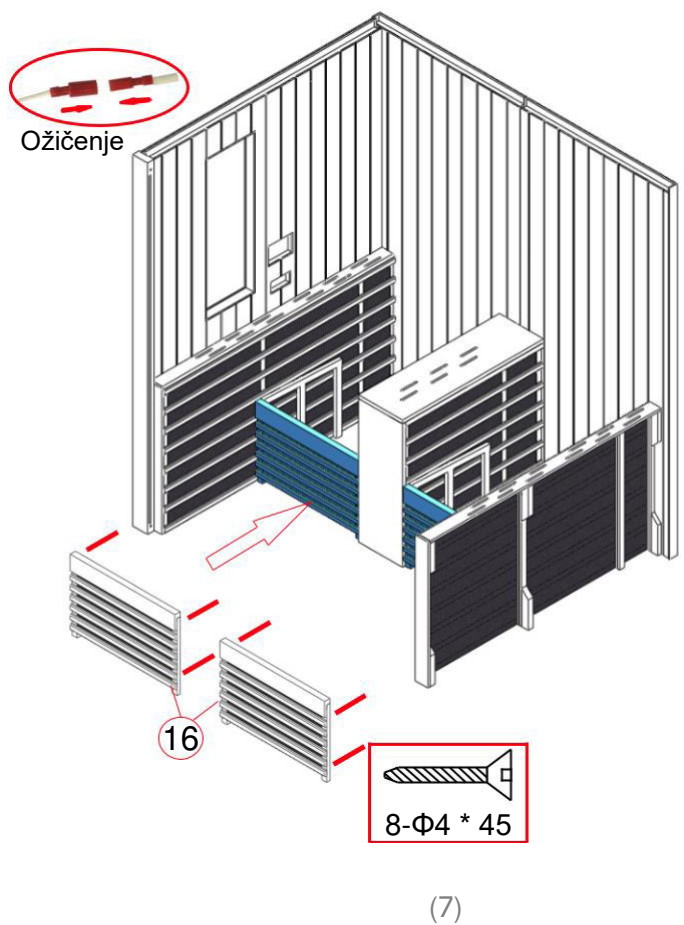
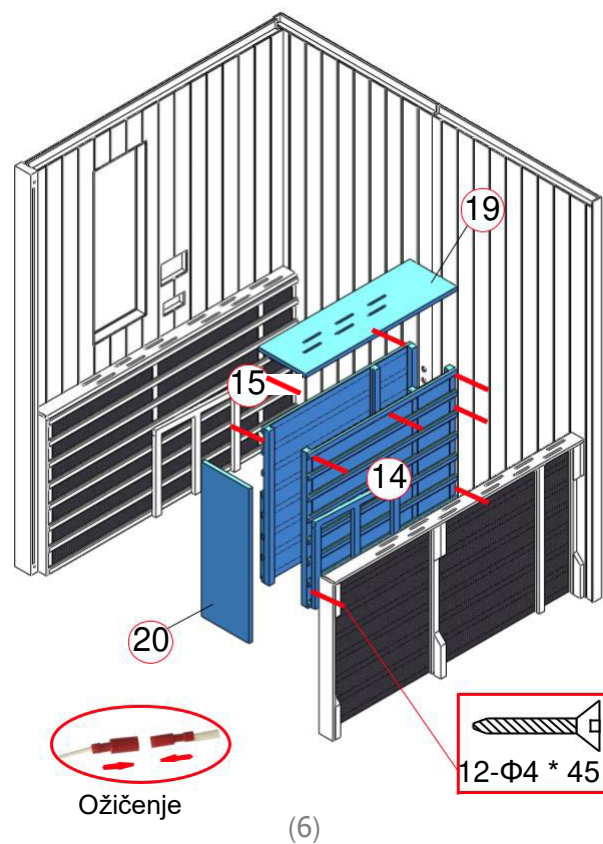
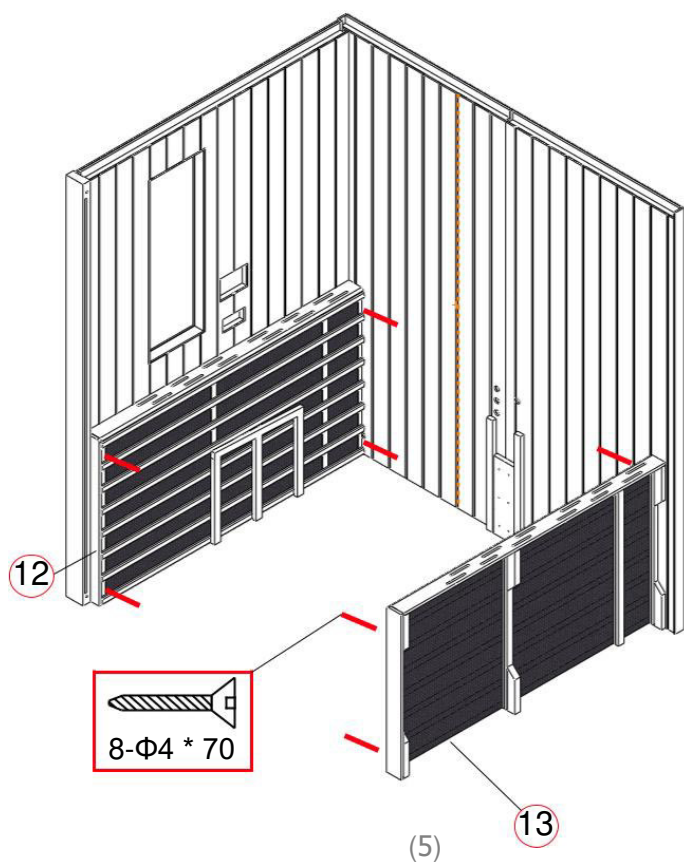

## UPUTE ZA MONTAŽU

### Koraci montaže

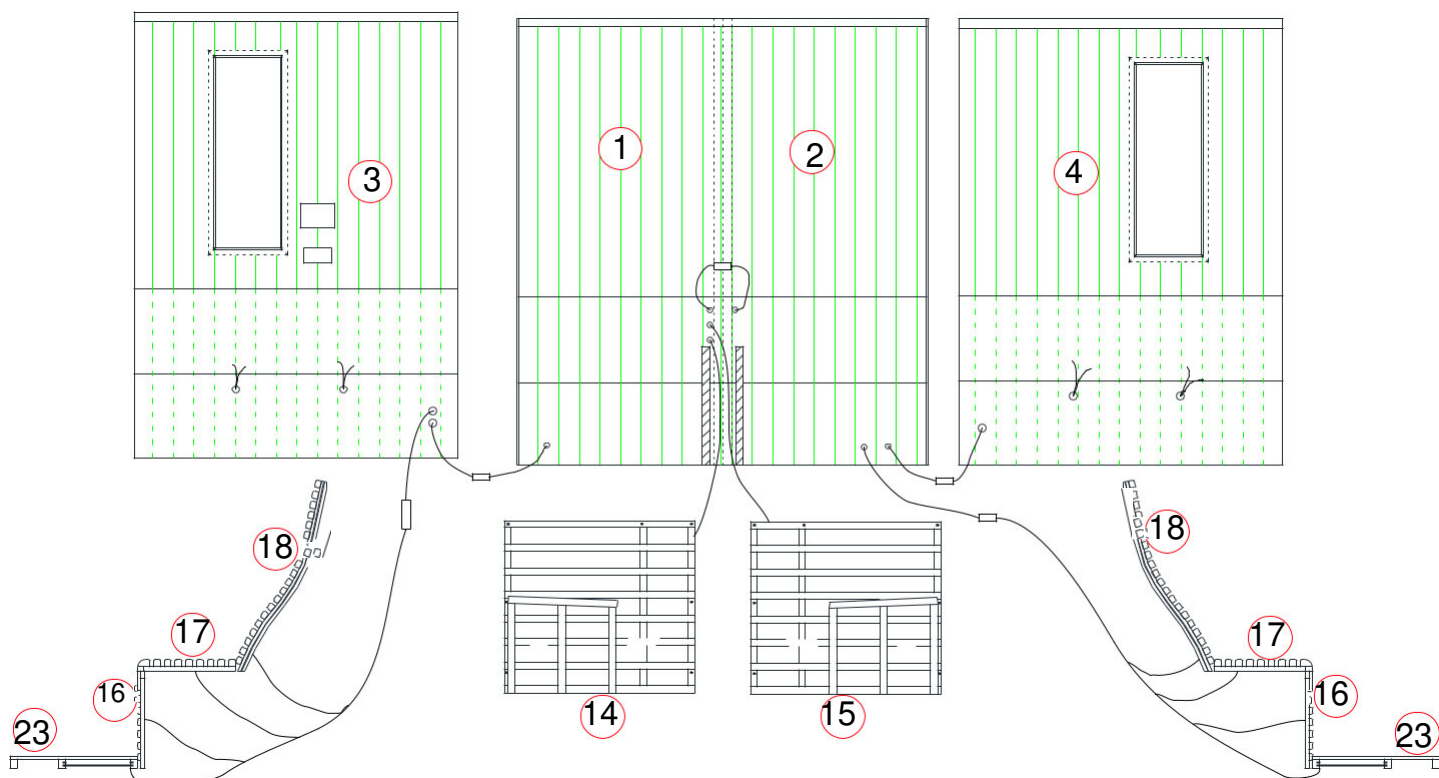
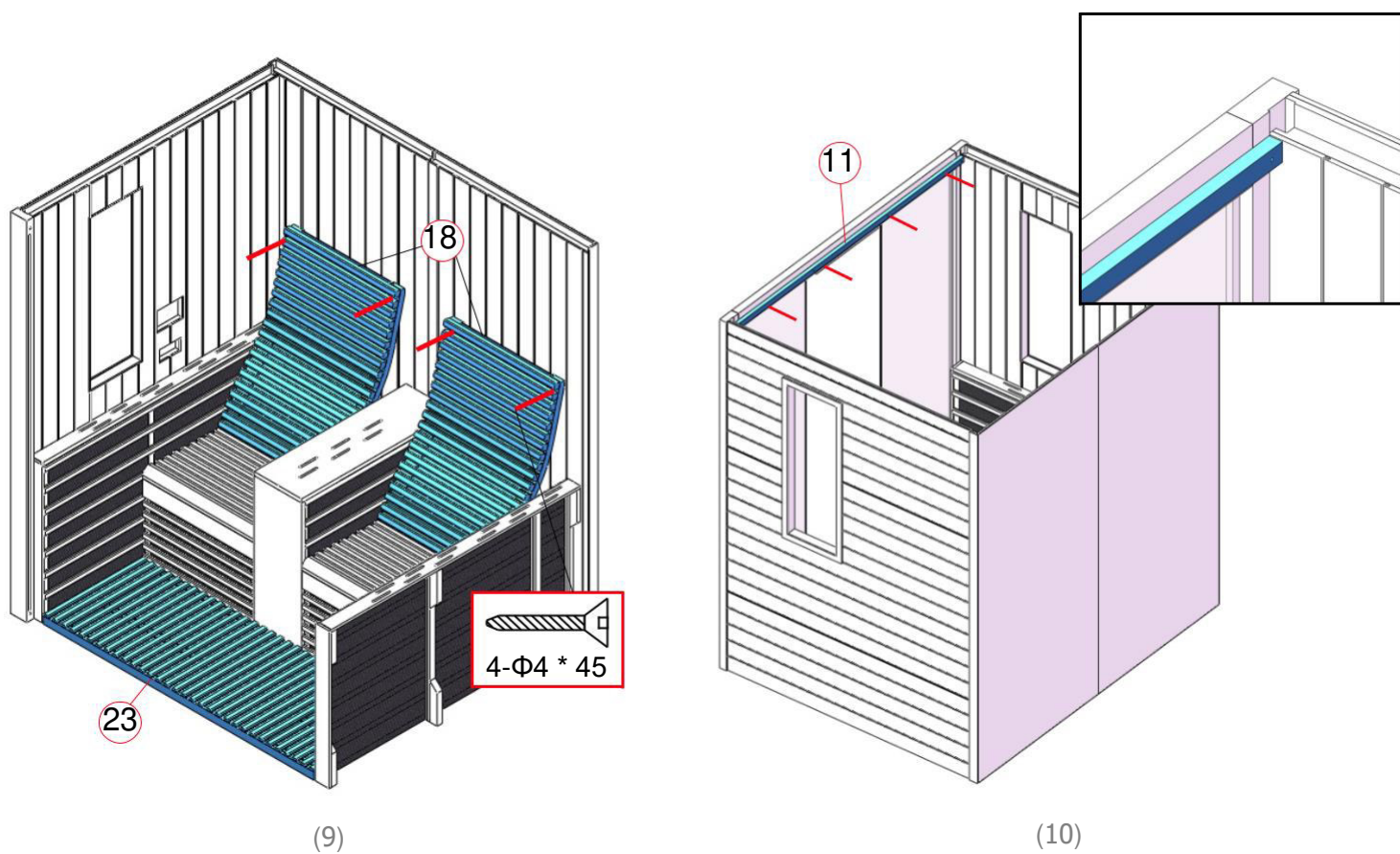

Shema ožičenja

(11)



## UPUTE ZA MONTAŽU

### Koraci montaže

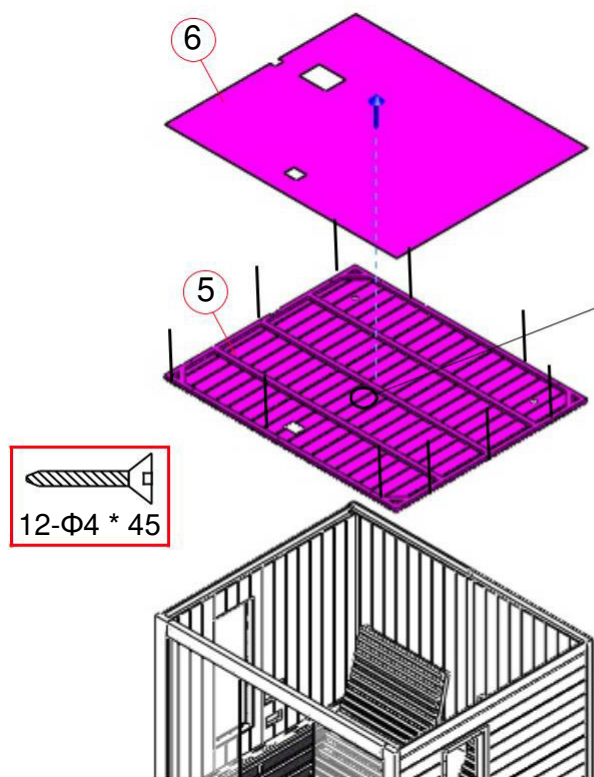

Pazite da je temperaturni senzor udaljen oko 2 cm od silikonske cijevi.  
(Cijev / 3 cm + senzor / 2 cm = 5 cm od stropa).

(12)

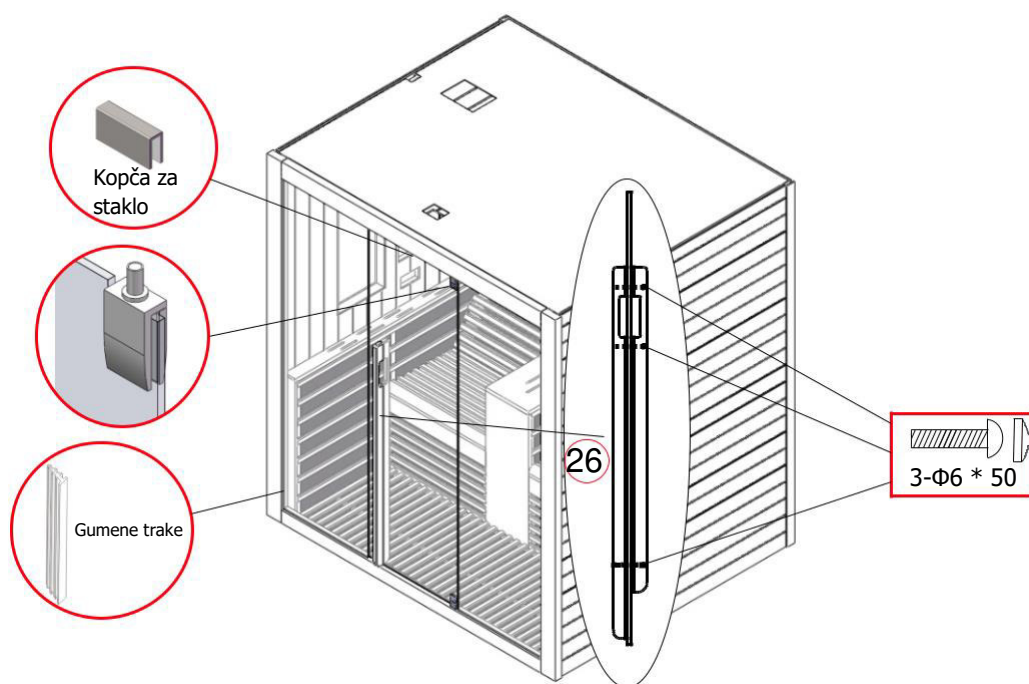

**HEMA  
STRUJNOG  
KRUGA**

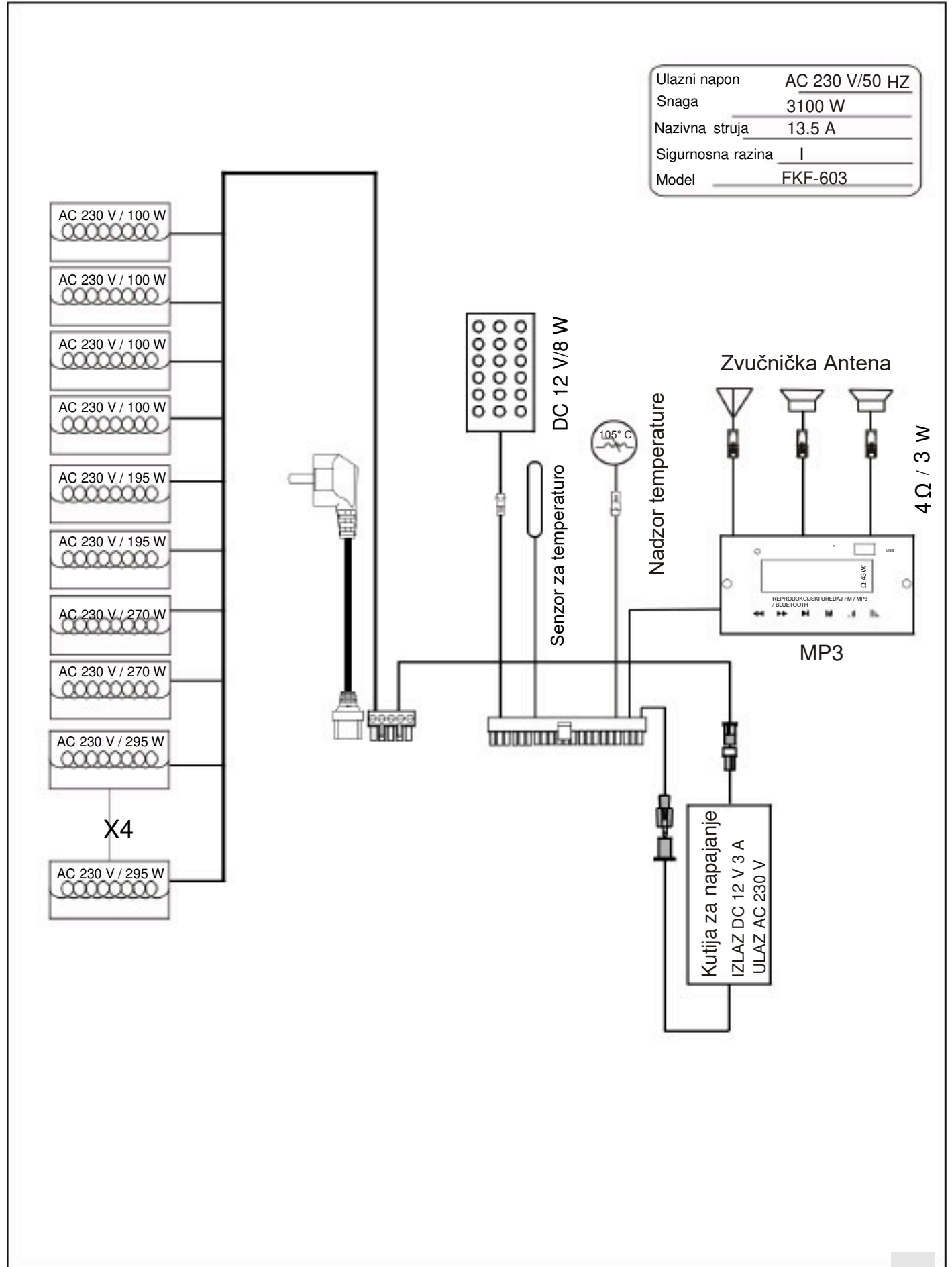

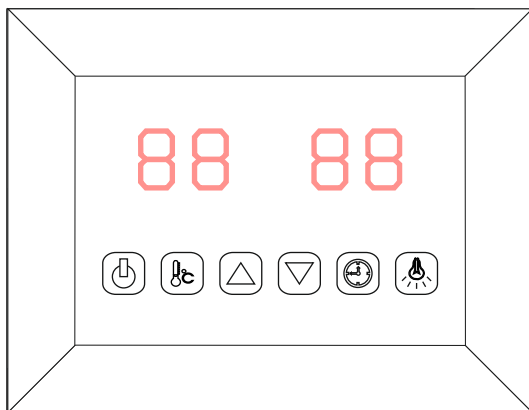

UKLJUČIVANJE/ISKLUČIVANJE

Boja svjetla

Podešavanje temperature

Podešavanje vremena

Vrijeme / temperatura +

Vrijeme / temperatura -

Uključite izvor napajanja u zidnu utičnicu. Na zaslonu počinje treperiti LED indikator. Infracrveni grijači, svjetla i glazbena funkcija sada se mogu uključiti.

**1) Početak**

Pritisnite (🔌) za uključivanje zaslona i grijači počinju raditi. Vrijeme se automatski postavlja na 99 minuta i prikazuje se temperatura zraka u kabini. Pritisnite ponovno na (🔌) za isključivanje grijača.

**2) Postavke temperature**

Lijevi zaslon prikazuje temperaturu zraka. Pritisnite (🌡️) za podešavanje željene temperature od 35 ° C do 60 ° C pritiskom na tipke  $\Delta$  /  $\nabla$ , Interval = 1° C. Broj postavke treperit će 10 sekundi, a zatim će automatski prikazati temperaturu zraka. Na ovoj temperaturi grijači automatski prestaju raditi; ako padne ispod 4 ° C, kabina se automatski pokreće.

**Napomena: Maksimalna temperatura zraka koja se može postići u kabini može biti ispod željene temperature. To ovisi o temperaturi izvan kabine. Standardna temperatura = 40 ° C**

**3) Postavke vremena**

Desni zaslon prikazuje trajanje. Pritisnite (🕒) za podešavanje željenog vremena od 5 minuta do 99 minuta pritiskom na tipke  $\Delta$  /  $\nabla$ ; Interval = 1min; Pri odbrojavanju do 00, grijači se automatski isključuju. Standardno vrijeme = 99 minuta.

**4.)Boja svjetla**

Kratkim pritiskom na (💡) možete postaviti željenu boju (ukupno 7 boja) i ugasiti svjetlo. Dugim pritiskom na (🔄) prebacite na automatski način rada ciklusa.

**5.) MP3-uređaj**

Aktivirajte MP3 uređaj pritiskom i držanjem tipke "📀" na MP3 uređaju. Kratkim ponovnim pritiskom na tipku "📀" odaberite željeni način rada na MP3 uređaju. (USB, MMC kartica, Bluetooth, FM radio)

USB / SD ili Bluetooth način rada:

Pjesme možete odabrati kratkim pritiskom na tipke  $\lll$  /  $\lll$  i prilagoditi glasnoću (0-32) dugim pritiskom na tipke  $\lll$  /  $\lll$ . Za pauzu pritisnite tipku  $\lll$ .

Način FM radija:

Ako dulje pritisnete  $\lll$  za automatsko traženje stanica (87,5 MHz-108 MHz), sustav pohranjuje sve. Možete prebacivati stanice kratkim pritiskom na tipke  $\lll$  /  $\lll$  i odrediti glasnoću (0-32) dugim pritiskom na tipke  $\lll$  /  $\lll$ .

## UPRAVLJANJE

### Slijedite upute

Pijte puno tekućine prije i nakon korištenja infracrvene kabine.

Potpuno se osušite.

Optimalna temperatura kabine za ugodnu uporabu je između 35 i 40 ° C. Najkasnije nakon jednog sata zagrijavanja kabinu treba isključiti i napraviti pauzu od najmanje 30 minuta.

Nakon uporabe preporučuje se tuširanje toplom vodom i opuštanje.

### Upute za održavanje

Očistite kabinu vlažnom pamučnom krpom i osušite čistim, suhim ručnikom. Očistite staklo sredstvom za čišćenje prozora / stakla i mekom krpom. Ne ulijevajte vodu u upravljačku ploču i ne čistite je vlažnom krpom. Za čišćenje koristite krpom za čišćenje koja je samo malo navlažena blagom otopinom sapuna (tekućinom za pranje). Za čišćenje kabine nemojte koristiti kemijska sredstva za čišćenje.

Svaka tri mjeseca pritegnite vijke klupe kako ne bi popustili ili otpali.

### Napomene:

---



---



---

## PAŽNJA ⚠ UPOZORENJE ⚠ PAŽNJA

### SIGURNOSNA UPUTSTVA ZA INFRACRVENE KABINE

- PRIJE ODRŽAVANJA OBAVEZNO JE POTREBNO ISKLJUČITI GLAVNI UTIKAČ IZ UTIČNICE.
- NE UPOTREBLJAVAJTE JAKE ELEKTRIČNE UREĐAJE NA ISTOM ELEKTRICITETU.
- NE MOĆITE S VODOM PO GRIJAČIM ELEMENTIMA.
- GRIJAČE ELEMENTE NE POKRIVAJTE S RUČNICIMA ILI DRUGIM GORUČIM MATERIALIMA (IZNIMKA JE PODNO GRIJANJE).
- NE DIRAJTE GRIJAČE ELEMENTE, KAD SU ISTI UKLJUČENI.
- INFRACRVENE KABINE NE KORISTITE POD UTJECajem ALKOHOLA.
- U INFRACRVENOJ KABINI NE BUDITE VIŠE OD 40 MIN, DA SE NE PREGRIJETE.
- DJECA U INFRACRVENOJ KABINI MORAJU BITI POD NADZOROM ODRASLE OSOBE.
- PRIJE UPOTREBE INFRACRVENE KABINE U TRUDNOĆI ILI AKO STE BOLESNI POSAVJETUJTE SE SA SVOJIM LJEČNIKOM.
- U SLUČAJU VRTOGlavICE, SLABOSTI ILI SLABOG OSJEČAJA ODMAH NAPUSTITE INFRACRVENU KABINU.

### UPUTSTVA ZA UPOTREBU ZA INFRACRVENE KABINE

- INFRACRVENU KABINU PREDHODNO GRIJTE 3 – 5 MIN TE JU KRENITE KORISTITI PRI CCA. 28°C.
- Približno 5°C PRIJE ŽELJENE NAMJEŠTENE TEMPERATURE PROZRAČIVANJE. POTREBNO JE OTVORITI STROPNO
- GRIJAČI ELEMENTI MORAJU BITI U RADU CIJELO VRIJEME UPOTREBE.
- AKO JE TEMPERATURA ZRAKA PREVISOKA, MOŽETE JU SMANJITI SA OTVARANJEM VRATA.
- IDEALNO VRIJEME UPOTREBE JE 25 – 30 MIN.

I. Jamstveni rok se odnosi na zakonske propise razdoblju od datuma kupnje. Pokažite dan kupnje s faktura ili potvrda o uplati - naziv prodavatelja i datum prodaje. Jamstveni rok je 12 mjeseci, osim za: (1) ugrađene električne komponente za radijatori proizvedeni u Europi imaju jamstvo od 24 godine mjeseci, (2) za radijatore proizvedene u Europi garancija traje 120 mjeseci.

II. Prihvaćamo zahtjev za korištenje jamstva I pisanim putem na web portalu kao jamstvo zahtjev, gdje mora biti do službe za pomoć uz pisanu obavijest kupac dobiva i račun (izvod iz blagajne...). Za popravke nakon isteka roka dijelovi, rad i putovanje zamjenjuju se tijekom jamstvenog roka troškovi se obračunavaju po tekućim cijenama. O sadašnjima pitajte službu za pomoć o cijeni popravaka kupcima. Proizvođač jamči protiv plaćanja popravak, održavanje robe, rezervnih dijelova i uređaji za spajanje najmanje 3 godine nakon isteka jamstvenog roka sam završivši uslugu ili ima ugovor o uslugama s drugom osobom.

III. Tvrtka Sanotechnik d.o.o. jamči svojstva besprijekoran rad tijekom jamstvenog roka koji počinje pokrenuti s danom kupnje proizvoda. Proizvod će biti besprijekoran raditi ako ga koristite u skladu s njegovim namjene i upute za uporabu. Kao i tvrtka jamči da na vaš zahtjev, ako je dano u jamstvenom roku, o vlastitom trošku otklanjanje grešaka i nedostataka na proizvodu, najkasnije u roku od 30 dana od dana obavijesti o nedostatku. Rok za uspostavu usklađenosti može se produžiti za najkraće vrijeme potrebno za završetak popravka ili zamjene, ali najduže na 15 dana. Pri tome uzima u obzir prirodu robe i nesukladnosti. O broju dana od vas će se tražiti produženje roka i razlozi za to tvrtka je obavijestila prije isteka prvobitnog roka za rješavanje jamstvenog zahtjeva.

IV. Za proizvod koji neće biti popravljen ili zamijenjen navedenog roka kupoprodajna cijena se razmjerno umanjeno udjela ili kupac može odustati od kupoprodajnog ugovora. Dat ćemo vam jamstveni rok za vrijeme popravka proširena. Jamstvo stupa na snagu danom isporuke proizvoda, što dokazujete potvrđenim jamstvom pismo ili račun. Jamstvo se odnosi na popravke kvarove i zamjenu dijelova uređaja vrši ljubaznošću SANOTECHNIK-a. Jamstvo vrijedi na teritorijalno područje Republike Hrvatske.

V. U slučaju nesukladnosti robe, kupac ima zakonska prava pravo na ostvarivanje jamstvenog zahtjeva. Jamstvo ne isključuje prava potrošača koja proizlaze iz odgovornost prodavatelja za nedostatke robe.

VI. U slučaju drvenih proizvoda, fenomen se može pojaviti u praksi određena svojstva drva koja ne možemo kontrolirati utjecati (struktura ili kvaliteta drvene površine). Ovaj postupak nije podložan reklamaciji! U proizvodnji, pakiranje i transport moraju se rješavati iznimno pažljivo. Jer to su kukuta, cedar i slične vrste drva posebno mekan, moguće je imati otiske u površini ili beznačajne ogrebotine mogu se reklamirati samo ograničeno djelokrug.

VII. Jamstvo prestaje: (1) zbog nepridržavanja priložene upute; (2) nemarno rukovanje proizvodi; (3) dirati u proizvod koji je napravio neovlaštena osoba; (4) štete uzrokovane mehanički udari uzrokovani krivnjom kupca ili treće strane; (5) šteta od poplave, vlage, požara, ud munja; (6) nestručna priprema prostora ili terena za ugradnju / ugradnju proizvoda; (7) neprofesionalno izvođenje elektro i odvodnih instalacija te ne pridržavajući se uputa prilikom mijenjanja vode.

VIII. Jamstvo se ne odnosi na: popravak nape naknada štete u transportu, nastala šteta zbog nepoštivanja uputa za sastavljanje ili zbog neprofesionalna instalacija, nepoštivanje uputa za korištenje (npr.: spajanje na krivi napon električna struja), prekomjerna ili nepravilna uporaba, nepoštivanje propisa, unošenje stranih predmeta u naprava (pijesak, kamenje, prašina), uporaba sile ili stranih udarce (npr.: oštećenje uslijed pada uređaja) i normalno trošenje i trošenje od uporabe. Bez garancije pokriva potrošni materijal kao što je rasvjeta, osigurači, pumpe, električne komponente, ulošci, kotači i slično. Jamstvo ne vrijedi u slučaju da kvar ne nastaje zbog tvorničke greške, npr. pad napona ispod/iznad dopuštene vrijednosti, elektroliza, udar groma, korozija ili drugo opće uzroci vezani uz posebna svojstva vode, električni i vodoopskrbni sustavi.

IX. Proizvođač ne preuzima nikakve izravne neizravna odgovornost u slučaju ozljede ljudi ili oštećenje stvari uzrokovano nepažnjom ili nepoštivanjem uputa za uporabu. Valjanost jamstveni zahtjevi prestaju ako su bili na uređaju intervencije koje su već obavile neobučene osobe.

## IZDAJATELJ JAMSTVA

SANOTECHNIK d.o.o.  
Stritarjeva 24  
2000 Maribor  
Slovenija

### PRODAVAČ

### PROIZVOD: F10180

Datum kupnje \_\_\_\_\_

Datum preuzimanja \_\_\_\_\_

Serijski broj \_\_\_\_\_

Referentni broj \_\_\_\_\_

Ime \_\_\_\_\_

Stanje artikla  
(neotvoren, upravo otvoren ili korišten) \_\_\_\_\_

Slikajte ispunjeni jamstveni list i priložite ga uz slike faktura i šteta kao jamstveni zahtjev za <http://servis.sanotechnik.si>.

AT

Dieses Produkt enthält <1> Lichtquellen der Energieeffizienzklasse <G>

E

This product contains <1> light sources of energy efficiency class <G>

BG

Този продукт съдържа <1> светлинни източника с клас на енергийна ефективност <G>

HU

A termék <1> db <G> energiaosztályú fényforrást tartalmaz.

RO

Acest produs conține <1> surse de lumină din clasa de eficiență energetică <G>

SK

Tento produkt obsahuje <1> svetelné zdroje energetickej triedy <G>

CZ

Tento produkt obsahuje <1> světelné zdroje energetické třídy <G>

SI

Ta izdelek vsebuje <1> svetlobne vire energijske učinkovitosti razreda <G>

HR

Ovaj proizvod sadrži <1> izvor svjetlosti energetske učinkovitosti klase <G>