

Installations- und Bedienungsanleitung

Models: SPA50, SPA51



INHALTSVERZEICHNIS

| | |
|---|----------|
| INSTALLATIONS- UND BEDIENUNGSANLEITUNG | 1 |
| GESUNDHEITSHINWEISE | 6 |
| SICHERHEITSVORKEHRUNGEN | 7 |
| GESUNDHEITSHINWEISE | 8 |
| DER RICHTIGE AUFSTELLORT | 10 |
| INSTALLATION IM FREIEN | 10 |
| INSTALLATION IN GESCHLOSSENEN RÄUMEN | 11 |
| ANSCHLUSS AN DAS STROMNETZ | 11 |
| VERKABELUNG | 11 |
| ÜBERSPANNUNGSSCHUTZ | 12 |
| ERSTE SCHRITTE | 13 |
| BEFÜLLEN MIT WASSER | 13 |
| HERSTELLEN DER STROMVERSORGUNG | 13 |
| ENTLÜFTUNG | 14 |
| BEIGABE VON CHEMIKALIEN | 14 |
| EINSTELLEN DER FILTER-ZEITEN | 15 |
| AKTIVIEREN DER HEIZUNG | 15 |
| DIGITALE STEUERUNG | 15 |
| CHEMISCHE ZUSÄTZE | 16 |
| OZON UND OZONGENERATOR | 17 |
| WARTUNG | 18 |
| OBERFLÄCHENPFLEGE | 18 |
| FILTERWARTUNG | 18 |
| EINSTELLUNG DER MASSAGEDÜSEN | 19 |
| ENTLEERUNG | 20 |
| EINWINTERN UND LAGERUNG | 20 |
| HÄUFIGE FRAGEN | 21 |
| KANN ICH MEIN SPA SELBST INSTALLIEREN? | 21 |
| MUSS MEIN SPA AUF EINE BETONPLATTE GESTELLT WERDEN? | 21 |
| WIE OFT MUSS ICH MEIN SPA ENTLEEREN? | 21 |
| WIE OFT MUSS ICH DIE FILTER MEINES SPAS REINIGEN? | 21 |
| WELCHE ZUSÄTZE BENÖTIGE ICH UND WIE OFT MUSS ICH SIE ZUGEBEN? | 21 |
| SICHERHEITSTIPPS: ZUSÄTZE | 22 |
| SICHERHEITSTIPPS: HEISSES WASSER | 23 |
| ZUSÄTZE: PROBLEME & LÖSUNGEN | 24 |
| BLUETOOTH | 26 |

| | |
|--|-----------|
| TECHBOOK IN.K800 | 27 |
| WARTUNG | 29 |
| ZUBEHÖRTEILE | 29 |
| ENTSORGUNG DES PRODUKTS | 29 |
| KOMPATIBLE SPA-STEUERUNGEN | 29 |
| IN.K800 INTUITIVE TASTATUREN | 30 |
| IN.K800 ABMESSUNGEN | 31 |
| INSTALLATION VON IN.K800 | 32 |
| BOHRSCHABLONE | 32 |
| HINWEISE ZUR INSTALLATION | 34 |
| ANSCHLUSS DER IN.K800-TASTATUR AN DAS SPA-PACK | 34 |
| INSTALLATIONSFEHLER | 35 |
| TASTATURFUNKTIONEN | 36 |
| TASTE „EINSTELLUNGEN“ | 36 |
| TASTE „BETRIEBSART“ | 36 |
| STROM | 37 |
| HAUPTBILDSCHIRM | 37 |
| EIN- BZW. AUSSCHALTEN VON ZUBEHÖR | 37 |
| ANZEIGE | 37 |
| ANZEIGE SYMBOL | 38 |
| WASSEITEMPERATUR | 39 |
| EINSTELLUNGEN | 39 |
| WASSERPFLEGE | 40 |
| BETRIEBSARTEN FÜR DIE WASSERPFLEGE | 41 |
| ÄNDERUNG VON ZEITPLÄNEN | 41 |
| WÄRMEPUMPEN-MODUS | 42 |
| WÄRMEPUMPE | 42 |
| AUDIO | 43 |
| IN.CLEAR-200 (VERBUNDENE VERSION) | 44 |
| WARTUNG | 44 |
| ERINNERUNGEN AN WARTUNG | 45 |
| STANDBY | 45 |
| TAG & ZEIT | 46 |
| TASTATUREINSTELLUNGEN | 46 |
| WI-FI (NUR MIT IN.TOUCH) | 47 |
| SONSTIGES | 48 |
| ELEKTRIK-KONFIGURATION | 49 |
| ÜBER | 50 |
| FUNKTIONEN VON IN.MIX | 51 |
| FUNKTIONEN VON IN.TUNE | 52 |
| FUNKTIONEN VON IN.STREAM | 53 |
| FUNKTIONEN VON IN.STREAM 2 | 55 |
| FUNKTIONEN VON IN.CLEAR | 56 |
| FEHLERNACHRICHTEN | 58 |
| AUSSTATTUNGSTABELLE | 59 |
| SPEZIFIKATIONEN | 61 |

TECHBOOK IN.TOUCH 2

62

| | |
|---|----|
| ENTSORGUNG | 64 |
| KOMPATIBILITÄTSANFORDERUNGEN | 64 |
| ROUTER UND INSTALLATIONSVORAUSSETZUNGEN | 64 |
| IN.TOUCH 2 | 65 |
| INTEGRIEREN SIE EINFACH IHREN SPA MIT DEM INTERNET DER DINGE! | 65 |
| ÜBERBLICK | 66 |
| IN.TOUCH 2 ÜBERBLICK | 66 |
| IN.TOUCH 2 ABMESSUNGEN | 66 |
| INSTALLATION UND ANSCHLUSS | 67 |
| IN.TOUCH 2 SPA TRANSMITTER (CO MODUL) INSTALLATION | 67 |
| ANSCHLUSS DES IN.TOUCH 2 SPA TRANSMITTERS (CO MODUL) | 68 |
| INSTALLATION DES HAUS-TRANSMITTERS (EN MODUL) | 69 |
| ANSCHLUSS DES HAUS-TRANSMITTERS (EN MODUL) | 70 |
| START UP | 71 |
| VERBINDEN DES SPA-TRANSMITTERS (CO MODUL) MIT DEM HAUS-TRANSMITTER (EN MODUL) | 71 |
| LED STATUS | 72 |
| LED | 72 |
| HAUS-TRANSMITTER | 72 |
| SPA TRANSMITTER | 72 |
| ANWENDUNG | 73 |
| BENUTZUNG DER APP | 73 |
| ÜBER DAS INTERNET | 73 |
| HERUNTERLADEN DER ANWENDUNG | 73 |
| WIFI-EINRICHTUNG AUF IHREM MOBILGERÄT | 74 |
| STARTEN DER IN.TOUCH 2-ANWENDUNG | 74 |
| LOGIN SEITE | 75 |
| ERSTELLUNG EINES NEUEN KONTOS | 76 |
| WÄHLEN SIE EINEN SPA AUS | 76 |
| STARTSEITE | 77 |
| SPA STATUS | 78 |
| ÄNDERN DER TEMPERATUR | 79 |
| EIN-/AUSSCHALTEN VON ZUBEHÖR | 79 |
| EIN-/AUSSCHALTEN DER BELEUCHTUNG | 80 |
| BEDIENUNG DES IN.MIX 300 | 80 |
| WASSERPFLEGE | 82 |
| ÄNDERUNG VON ZEITPLÄNEN | 83 |
| ERINNERUNGEN | 84 |
| SPA EINSTELLUNGEN | 85 |
| IN.TOUCH NETZWERK | 85 |
| KANAL ÄNDERN | 86 |
| TEMPERATUR-EINHEIT | 86 |
| NAME | 87 |
| TECHNISCHE INFORMATIONEN | 87 |
| EINSTELLUNGEN | 88 |
| SPA HINZUFÜGEN | 88 |
| KONTO | 89 |
| TUTORIAL | 89 |
| IN.GRID HEIZUNGSMANAGEMENT | 90 |
| SPERREN SIE IHR SPA-BEDIENFELD | 91 |
| TECHNISCHER SUPPORT | 92 |

| | |
|--|----|
| EINLADUNG ANNEHMEN | 92 |
| HÄNDLER-SEITE | 93 |
| FEHLERBEHEBUNG | 94 |
| FEHLERBEHEBUNG | 94 |
| HEIM-TRANSMITTER (EN MODUL) LED-STATUS | 94 |
| SPA TRANSMITTER (CO MODUL LED STATUS) | 96 |
| SPEZIFIKATIONEN | 98 |

GESUNDHEITSHINWEISE

1. Prüfen Sie die Wassertemperatur vor der Verwendung mit einem Thermometer, von dem Sie wissen, dass es genau ist. Verwenden Sie das Spa nicht, wenn die Wassertemperatur höher als $40^{\circ}\text{C}/104^{\circ}\text{F}$ liegt. Dies ist die höchste Temperatur, der ein Mensch für die Dauer von maximal 15 – 20 Minuten ausgesetzt sein sollte. Sie können sich, abhängig vom persönlichen Wohlfühl und Gesundheitszustand für eine längere Zeit in Ihrem Spa aufhalten, wenn die Wassertemperatur unter $38^{\circ}\text{C}/100^{\circ}\text{F}$ liegt. Dies entspricht in etwa der normalen Körpertemperatur.
2. Vermeiden Sie den Konsum von Alkohol vor oder Während der Verwendung Ihres Spas. Im schlimmsten Fall kann Alkoholkonsum zum Verlust des Bewusstseins führen, das angesichts des Wassers zum Ertrinken führen könnte.
3. Personen, die verschreibungspflichtige Medikamente einnehmen, sollten die Benutzung des Spas in jedem Fall vorab mit ihrem Arzt besprechen. In Verbindung mit bestimmten Gebrechen können negative Auswirkungen der Nutzung Ihres Spas nicht ausgeschlossen werden.
4. Personen, die an Problemen mit dem Herzkreislaufsystem, wie etwa Herzkrankheiten und Blutdruckproblemen, müssen die Benutzung des Spas in jedem Fall vorab mit ihrem Arzt besprechen.
5. Schwangere Personen sollten das Spa keinesfalls bei einer Wassertemperatur von über $38^{\circ}\text{C}/100^{\circ}\text{F}$ verwenden. Höhere Wassertemperaturen können unter Umständen negative Auswirkungen auf das ungeborene Kind haben.
6. Ein Hitzeschlag kann die Folge von übermäßige Hitzeeinwirkung auf den Körper sein. Besonders gefährdet sind Kinder, ältere Personen, Personen unter dem Einfluss von Alkohol und anderen Drogen und Personen, die Medikamente einnehmen. Die Symptome eines Hitzeschlages sind: vermehrtes Schwitzen, Schwindelgefühle, Übelkeit, Schwächegefühl, Krampfanfälle, erhöhter Puls, flache Atmung und im Extremfall der Verlust des Bewusstseins. Sollten Sie die Symptome eines Hitzeschlages verspüren lassen Sie sich umgehend medizinische Hilfe zukommen. Legen Sie sich oder andere Betroffene eines Hitzeschlages auf den Rücken, der Kopf sollte leicht erhöht aufliegen,

um die Atmung zu vereinfachen. Decken Sie den Körper mit einer Decke ab und kühlen Sie den Kopf der betroffenen Person behutsam mit kalten Tüchern oder Eispacks ab.

7. Allgemeiner Sicherheitshinweis: Notfalltelefonnummern, wie etwas Krankenhäuser, Hausarzt, Rettung oder auch der Polizei sollten immer in unmittelbarer Nähe des Telefons angebracht sein.

Hinweis

Etwaige in dieser Bedienungsanleitung gegebene Notfallhinweise zur unverzüglichen Behandlung können in keinem Fall professionelle Hilfe, wie sie mitunter im Einzelfall erforderlich ist, ersetzen. Der persönliche Gesundheitszustand macht mitunter andere Maßnahmen erforderlich. Personen mit erhöhtem gesundheitlichem Risiko sollten daher in jedem Fall vor der Verwendung des Spas etwaige Risiken mit einem Arzt abklären.

SICHERHEITSVORKEHRUNGEN

1. Verwenden Sie das Spa in Anwesenheit anderer Personen.
2. Kinder sollte der Zugang und die Benützung des Spa nur unter Aufsicht von Erwachsenen ermöglicht werden.
3. Kleine Kinder sind einem erhöhten Ertrinkensrisiko ausgesetzt. Halten Sie daher alle Filter sauber. Entfernen Sie in einem Fall Abdeckungen von Filtersystemen. Nehmen Sie keine Änderungen an Filter und Wasseransaugung vor.
4. Spas werden aus glatten Oberflächenmaterialien hergestellt, die in Verbindung mit Wasser sehr glatt sein können. Seien Sie speziell beim Ein- und Ausstieg sehr vorsichtig. Vergewissern Sie sich bei jedem Bewegen, in das, aus dem oder im Spa, dass Sie festen Stand haben, bevor Sie Ihr Körpergewicht auf den jeweiligen Fuß verlagern. Der Widerstand des Wassers kann den Eindruck von sicherem Stand vortäuschen.

5. Halten Sie sich nicht übermäßig lange in Ihrem Spa auf. Setzen Sie sich ein persönliches Zeitlimit, mit dessen Ablauf Sie das Spa verlassen, sich abkühlen, duschen und erholen. Danach können Sie wieder in das Spa zurück kehren.
6. Testen Sie den Fehlerstromschutzschalter (FI-Schalter) vor der Verwendung Ihres Spa. Der Spannungsschutzschalter ist entweder auf der Kontrollbox oder der elektronischen Steuereinheit Ihres Spa angebracht. Drücken Sie den „Test“-Knopf am Spannungsschutz. Dadurch muss die Stromversorgung unterbrochen sein und das Spa seinen Betrieb einstellen. Drücken Sie den „Reset“-Knopf und die Stromversorgung wird wiederhergestellt. Sollte die Stromversorgung nicht wie hier beschrieben unterbrochen werden, bedeutet dies, dass der Spannungsschutz nicht ordnungsgemäß funktioniert oder eine Grundspannung abseits des Schalters ist weiterhin vorhanden. Verwenden Sie das Spa in keinem Fall, wenn kein ordnungsgemäßer Spannungsschutz gegeben ist, trennen Sie die Stromzufuhr Ihres Spas und nehmen Sie es nicht in Betrieb, solange das Problem nicht lokalisiert und behoben wurde.
7. Es ist nicht gestattet, andere Stromquellen, wie etwa Licht, Telefon, Radio oder TV in einem Umkreis von 1.5 m / 5 Fuß um das Spa zu verwenden.

Warnung

Ein Spa ist ein elektrisch betriebenes Gerät. Bei unsachgemäßer Bedienung oder Wartung kann ein Gesundheitsrisiko bestehen.

GESUNDHEITSHINWEISE

Wird das Spa nicht ordnungsgemäß anhand folgender Anweisungen installiert, kann dies dazu führen, dass die Benutzer dem Risiko eines elektrischen Schocks ausgesetzt werden. Von dieser Anleitung abweichende Installationen sind in keinem Fall von der Garantie gedeckt.

WARNUNG – GEFAHR EINES ELEKTRISCHEN SCHOCKS

1. Das Spa muss auf einer mindestens 10 cm / 4“ dicken Betonplatte installiert werden. Um das Risiko des Flutens der Elektronik mit Wasser zu vermeiden, muss die Betonplatte so konstruiert sein, dass etwaiges Wasser unmittelbar ablaufen kann.
2. Das Spa muss mindestens 1.5 m/5 Fuß von Metalloberflächen entfernt sein. Alternativ müssen alle Metalloberflächen, die sich innerhalb dieses Sicherheitsabstandes befinden dauerhaft über die Erdung der Verkleidung der Kontrollbox in Ihrem Spas geerdet sein. Verwenden Sie einen 8 AWG Draht und verbinden Sie ihn sicher mit dem entsprechenden Erdungsanschluss, der an Ihrer Kontrollbox bereitgestellt wird.
3. Nur autorisierte Elektroinstallateure dürfen die Stromversorgung Ihres Spas herstellen.
4. Die Stromversorgung Ihres Spas muss mit einem korrekt dimensionierten Unterbrechungsschalter ausgestattet sein. Details zur Größe finden Sie am Aufkleber auf der Steuerbox des Spas. Sobald der Unterbrechungsschalter betätigt wird, müssen alle Stromführenden Verbindungen zum Spa unterbrochen werden. Der Unterbrechungsschalter muss gut sichtbar gekennzeichnet und allen Nutzer zugänglich sein.
5. Alle Stromanschlüsse müssen fest und direkt verkabelt sein. Die Verwendung von Steckern und Verlängerungskabeln stellt ein erhebliches Sicherheitsrisiko dar und verletzt die Garantiebedingungen.
6. Alle Stromversorgungsleitungen müssen Ihren nationalen Regularien entsprechend verkabelt. Der Standard hat in jedem Fall zumindest dem amerikanischen „National Electrical Code“ zu entsprechen. Eine Erdung, die mindestens die stärkste auftretende Spannung ableiten kann, muss vorhanden sein. Das Kabel muss mindestens eine solide 8 AWG-Leitung sein.

Achtung

Die gesetzlichen und technischen Gegebenheiten können je nach Land und Einsatzort unterschiedlich sein. Überlassen Sie den Anschluss von Stromversorgung und Erdung auf jedem Fall einem entsprechend qualifizierten Fachmann. Unsachgemäßer Anschluss an Stromnetz und mangelhafte Erdung stellen ein erhebliches Gesundheitsrisiko dar.

DER RICHTIGE AUFSTELLORT

Das Spa muss auf einer mindestens 10 cm / 4" dicken Betonplatte installiert werden. Um das Risiko des Flutens der Elektronik mit Wasser zu vermeiden, muss die Betonplatte so konstruiert sein, dass etwaiges Wasser unmittelbar ablaufen kann.

Sollten Sie Ihr Spa auf einer anderen Oberfläche aufstellen wollen, so beachten Sie, dass eine ausreichende Wasserabführung gegeben ist und die Traglast ausreichend ist. Ein Spa mit 5 Sitzplätzen und 1890 Liter / 500 Gallonen Wasser kann inklusive Wasser und Personen ein Gesamtgewicht von rund 2270 kg / 5000 Pfund erreichen.

Achten Sie bei der Installation drauf, dass die Bauteile unter dem Spa jederzeit für die laufende Wartung frei zugänglich sind.

INSTALLATION IM FREIEN

Wenn Sie Ihr Spa im Freien aufstellen wollen, beachten Sie bitte folgende Punkte.

1. Die Umgebung des Spas sollte sauber und frei von Schmutz, Sand und anderen Gegenständen sein, die Sie nicht in Ihrem Spa haben wollen.
2. Das Spa sollte nicht in der Nähe oder direkt unter Bäumen installiert werden. Herabfallende Blätter und Vogelkot können das Spa stark verschmutzen.
3. Ein Spa, das an einem wettergeschützten Ort installiert wird, ist in der Regel einfacher und kostengünstiger zu betreiben und zu warten.
4. Ein gut gewählter Aufstellort kann Ihre persönliche Privatsphäre, Sicherheit und Gesundheit schonen und somit die Freude an Ihrem Spa steigern.

INSTALLATION IN GESCHLOSSENEN RÄUMEN

Bei der Installation in geschlossenen Räumen sind vor allem zwei Punkte zu beachten: Wasserablauf und Belüftung. Während des Betriebs Ihres Spas entsteht Wasserdampf. Darüber hinaus setzt ein mit Wasser gefülltes Spa, auch wenn es nicht in Betrieb ist, lau-fend Luftfeuchtigkeit frei. Feuchte Luft muss effektiv abgeleitet werden, um Schäden an Gebäuden und anderen Gegenständen zu vermeiden.

ANSCHLUSS AN DAS STROMNETZ

Warnung: Die gesamte Verkabelung muss von einem autorisierten und qualifizierten Fachmann durchgeführt werden. Alle Stromversorgungsleitungen müssen Ihren nationalen Regularien entsprechend verkabelt.

WARNUNG – GEFAHR EINES ELEKTRISCHEN SCHOCKS

VERKABELUNG

1. Alle Stromleitungen zum Spa müssen explizit und ausschließlich für dieses bestimmt sein. Nutzen Sie die Leitungen nicht gemeinsam mit anderen Verbrauchern.
2. Die gesamte Verkabelung muss direkt von der zentralen Stromversorgung des Hauses erfolgen. Alle Enden müssen hart (permanent) verkabelt sein. Die Verwendung von Verlängerungskabeln und Steckern ist ausdrücklich untersagt und führt zum Erlöschen der Garantie.
3. Verwenden Sie ausschließlich Kupferkabel. Verwenden Sie keine Aluminiumverkabelung.
4. Der Kabeldurchmesser aller verwendeten Anschlüsse muss in Abhängigkeit von der Distanz zu Ihrem Spa und der maximalen Stromstärke Ihren nationalen entsprechen. Informationen zur Stromstärke finden Sie als Aufkleber direkt auf der Steuerbox Ihres Spas. Der Anschluss der Zuleitung ist Bauseits richtig zu dimensionieren und herzustellen von einem ortsansässigen Elektriker!

ERSTE SCHRITTE

Befolgen Sie bei der ersten Inbetriebnahme Ihres Spas unbedingt folgende Anweisungen. Die selben Schritte sind ebenfalls durchzuführen, wenn Sie Ihr Spa im Rahmen einer Wartung entleert haben. Lesen Sie jeden Schritt vollständig durch, bevor Sie diesen entsprechend am Spa vollziehen.

BEFÜLLEN MIT WASSER

- a. Entfernen Sie sämtlichen Schmutz aus Ihrem Spa.
- b. Füllen Sie Ihr Spa durch einem Gartenschlauch mit Wasser. Verwenden Sie kein vorgeheiztes oder enthärtetes Wasser aus Ihrer Hauswasserversorgung.
- c. Überprüfen Sie den Bereich der elektrischen Installationen unter Ihrem Spa regelmäßig auf Undichtheiten, während der Wasserstand ansteigt. Unter Umständen ist es erforderlich, dass einzelne Verbindungen nachgezogen werden müssen.
- d. Stellen Sie sicher, dass die Schiebeventile an den Pumpen und der Heizung vollständig geöffnet sind.
- e. Fahren Sie mit dem Befüllen fort, bis der Wasserstand in etwa bis zur mit der Filterbox reicht. Alle Düsen mit Ausnahme etwaiger Nacken- und Kopfmassagedüsen befinden sich nun unterhalb der Wasseroberfläche. Alle Düsen, die sich oberhalb der Wasseroberfläche befinden müssen nach unten zeigen.

HERSTELLEN DER STROMVERSORGUNG

- a. Falls Ihr Spa mit einer manuellen Temperaturregelung ausgestattet ist, drehen Sie diesen entgegen dem Uhrzeigersinn zur niedrigsten Temperatureinstellung.
- b. Stellen Sie die Stromzuvor am zuvor installierten Überspannungsschutz her.
- c. Testen Sie den Fehlerstromschutzschalter durch drücken der „TEST“-Taste. Die Stromversorgung muss nun vollständig unterbrochen sein. Drücken Sie anschließend die „RESET“-Taste, um die Stromversorgung wiederherzustellen. Sollte die Stromversorgung

nicht wie hier beschrieben unterbrochen werden, bedeutet dies, dass der Spannungsschutz nicht ordnungsgemäß funktioniert oder eine Grundspannung abseits des Schalters ist weiterhin vorhanden. Verwenden Sie das Spain keinem Fall, wenn kein ordnungsgemäßer Spannungsschutz gegeben ist, trennen Sie die Stromzuvor Ihres Spas und nehmen Sie es nicht in Betrieb, solange das Problem nicht lokalisiert und behoben wurde.

ENTLÜFTUNG

Nach dem Befüllen des Spas mit Wasser befindet sich im unteren Teil der Vorrohrung eingeschlossene Luft. Diese kann reduzierte Pumpleistung oder eine Fehlfunktion der Heizung zur Folge haben. Um das Spa zu entlüften, gehen Sie wie folgt vor.

- a. Lassen Sie die Pumpe auf geringer Stufe laufen.
- b. Finden Sie den Heizung und öffnen Sie den Auslasschlauch an der Heizung um eine Vierteldrehung.
- c. Nachdem die Luft aus dem Schlauch entwichen ist und Wasser aus der Leitung zu tropfen beginnt, ziehen Sie den Schlauch mit Handkraft wieder an.

Im Regelfall ist Ihr Spa nun ordnungsgemäß entlüftet.

BEIGABE VON CHEMIKALIEN

Damit Sie lange Freude an Ihrem Spa haben und die Verwendung schonend für Ihre Gesundheit ist, ist es erforderlich, dass Sie sich vor Verwendung mit den benötigten und angebotenen chemischen Zusätzen vertraut machen. Sie sollten immer eine ausreichende Menge an Zusätzen zur Verfügung haben. Ihr Spa-Fachmann in Ihrer Nähe verfügt in der Regel über das notwendige Fachwissen und die benötigten Zusätze.

Die korrekte chemische Zusammensetzung des Wassers ist von enormer Bedeutung. Geben Sie die notwendigen Zusätze in das Wasser. Befolgen Sie die Anweisungen auf der Verpackung Ihrer Zusätze, um die korrekte Menge beizugeben. Sollte die Verpackung keine eindeutigen Anweisungen zur Zusammensetzung geben und/oder Sie sich nicht sicher sein, überlassen Sie dies bitte einem Fachmann. Falsche Dosierung kann zu Schäden am Spa führen und darüber hinaus ein Gesundheitsrisiko darstellen.

EINSTELLEN DER FILTER-ZEITEN

Falls Ihr Spa mit einer digitalen Steuereinheit ausgestattet ist, überspringen Sie bitte diesen Abschnitt und fahren Sie mit „Digitale Steuerung“ fort.

- a. Finden Sie die Zeitschaltuhr für die Steuerung der Filterzeiten an der Vorderseite der Steuerbox. Drehen Sie die Uhr im Uhrzeiger-sinn bis die Uhrzeit der aktuellen Tageszeit entspricht.
- b. Stellen Sie die gewünschten Filterzeiten durch aktivieren der entsprechenden Stifte an der Zeitschaltuhr ein. Jeder Stift entspricht einer Filterzeit von 15 Minuten. Bitte beachten Sie die AM/PM-Markierungen für Vormittag und Nachmittag. Die empfohlene Mindestfilterzeit sollte 2 Stunden pro Tag betragen.
- c. Schalter zur Aktivierung der Zeitsteuerung befindet sich direkt neben der Zeitschaltuhr, stellen Sie diesen auf „AUTO“.

AKTIVIEREN DER HEIZUNG

Falls Ihr Spa mit einer digitalen Steuereinheit ausgestattet ist, überspringen Sie bitte diesen Abschnitt und fahren Sie mit „Digitale Steuerung“ fort.

- a. Stellen Sie sicher, dass das „ECONOMY“-Kontrollleuchte an der Steuereinheit nicht leuchtet.
- b. Schalten Sie alle Pumpen ab. Die Kontrollleuchten für die Pumpen sind nun nicht aktiv.
- c. Drehen Sie den Temperaturregler im Uhrzeigersinn bis dieser oben in die Mitte zeigt. Stellen Sie die Heizung zu diesem Zeitpunkt noch nicht auf maximale Temperatur.
- d. Schließen Sie alle Luftregelungsventile an der Oberseite des Spas.
- e. Die Kontrollleuchte für die Heizung sollte nun aktiv sein und das Wasser wird aufgeheizt.

DIGITALE STEUERUNG

Wenn Ihr Spa mit einer digitalen Steuereinheit ausgestattet ist, wurden alle notwendigen Voreinstellungen bereits durch uns vorgenommen.

Von Ihrer Seite ist keine weitere Programmierung der Steuereinheit erforderlich.

Temperatursteuerung: Um die gewünschte Temperatur einzustellen drücken Sie die Temperatur (+)-Taste für 2 Sekunden. Die Temperaturanzeige beginnt zu blinken und Sie können die Temperatur mit den (+) und (-)-Tasten bzw. Auf- und Ab-Tasten einstellen. Wird die gewünschte Temperatur angezeigt, drücken Sie bitte die „SET“-Taste, um die Einstellung zu speichern.

Timereinstellung: Drücken Sie die „TIME“-Taste für 2 Sekunden. Die Zeitanzeige beginnt zu blinken und Sie können die Timerzeit mit den (+) und (-)-Tasten bzw. Auf- und Ab-Tasten einstellen. Wird die gewünschte Zeit angezeigt, drücken Sie bitte die „SET“-Taste, um die Einstellung zu speichern.

Digitale Steuereinheiten verfügen über eine Vielzahl von Funktionen und Einstellungen, wie etwa für die Steuerung von Filtersystemen. Alle Notwendigen Informationen zur Steuereinheit Ihres Spas finden Sie in der beiliegenden separaten Bedienungsanleitung.

CHEMISCHE ZUSÄTZE

Das chemische Wassergleichgewicht ist für eine gute Wasserqualität von enormer Bedeutung und trägt maßgeblich zu einer langen Lebensdauer Ihres Spas bei. Die Wahrung des Wassergleichgewichts ist nicht kompliziert, sollte jedoch in regelmäßigen Abständen durchgeführt werden. Besonders zu beachten sind der pH-Wert und der Chlor-Gehalt.

pH-Wert: Mit dem pH-Wert wird die Säure des Wassers gemessen. Auf einer Skale von 0 bis 14 stellt 7.6 den idealen Wert dar. Liegt der Wert unter 7.6 bedeutet dies, dass das Wasser saurer ist. Dies führt zu verstärkter Abnutzung und Korrosion an den Bauteilen Ihres Spas. Liegt der pH-Wert über 7.6 bedeutet dies, dass das Wasser mehr basisch ist. Dies führt zu verstärkten Salz-Ablagerungen im Inneren Ihres Spas. Beide Zustände sind somit zu vermeiden.

Chlor/Brom: Verwenden Sie wahlweise Chlor oder Brom, um Bakterien und andere Organismen im Wasser abzutöten. Eine zu geringe Menge an chemischen Reinigern führt dazu, dass das Wasser grün wird und negative Auswirkungen auf die Gesundheit hat. Ein zu hoher Level an

Chlor oder Brom führt hingegen dazu, dass das Wasser stark nach diesen riecht, die Augen und Schleimhäute gereizt und Bauteile im Inneren des Spas angegriffen werden können.

Verwenden Sie ausschließlich Chlor-Zusätze, die für Ihr Spa geeignet sind. Verwenden Sie im Besonderen keine Chlor-Zusätze die für Swimming-Pools konzipiert wurden.

Befolgen Sie in jedem Fall die Anweisungen zur Beigabe der Zusätze, die Sie in der Verpackung der Zusätze finden. Sollten Sie sich nicht sicher sein, welche Zusätze für Sie die richtigen sind oder wie Sie die Zusätze dosieren müssen, wenden Sie sich bitte an den Spa-Fachmann in Ihrer Nähe. Dieser verfügt in der Regel über das notwendige Fachwissen und die benötigten Zusätze.

Neben den oben beschriebenen Zusätzen bietet der Handel eine Reihe weiterer Zusätze, die beispielsweise gelöste Metalle entfernen, die Schaumbildung reduzieren, gelösten Körperschmutz binden oder das Wasser angenehmer riechen lassen. Wenden Sie sich bei Fragen hierzu an den Spa-Fachmann in Ihrer Nähe.

Chlor oder Brom? Korrekt dosiert und beigegeben, erfüllen beide Zusätze den Zweck und halten Ihr Spa rein. Beide Zusätze weisen eine Reihe unterschiedlicher Vor- und Nachteile auf. Je nach persönlichen Vorlieben kann einer der beiden für Sie besser geeignet sein. Befragen Sie hierzu den Spa-Fachmann in Ihrer Nähe. Beachten Sie, dass beide Zusätze ätzend sind. Eine hohe Konzentration kann sowohl das Spa wie auch die Haut angreifen. Um Schäden zu vermeiden ist die korrekte Dosierung von entscheidender Bedeutung.

OZON UND OZONGENERATOR

Falls Ihr Spa mit einem Ozongenerator ausgestattet ist, sollen Sie die Filterzeit Ihres Spas auf mindestens 6 Stunden pro Tag, idealerweise auf 2- bis 3-mal aufgeteilt, einstellen. Bitte beachten Sie dass sich der Ozongenerator und die Chemikalien gegenseitig ergänzen. Der Ozongenerator alleine kann somit die Verwendung von anderen Zusätzen, wie etwa Chlor, nicht ersetzen.

Ozon tötet Bakterien im Wasser ab. Wird der Ozongenerator aktiviert, erzeugt eine Lampe im inneren des Generators Ozon. Der Generator ist

über einen Schlauch mit einer oder mehreren Düsen verbunden. Sobald diese Düsen bei aktiviertem Ozongenerator gestartet werden, gelangt das Ozon in den Wasserkreislauf und zirkuliert somit in Ihrem Spa.

Die Ozonlampe muss in regelmäßigen Abständen ersetzt werden. Mit zunehmender Lebensdauer nimmt die Effizienz der Lampe ab. Weitere Informationen hierzu erhalten Sie im Service-Handbuch des Ozongenerators oder bei Ihrem Spa-Fachhändler.

In erhöhter Dosierung kann Ozon gesundheitsschädlich sein. Atmen Sie Ozon nicht über einen längeren Zeitraum ein.

Ultraviolettes Licht kann das menschliche Augenlicht schädigen. Schauen Sie niemals direkt in eine brennende Ozon-Lampe.

WARTUNG

Ihr Spa wurde entwickelt, damit Sie lange Freude daran haben. Pflege und laufende Wartung sind notwendig damit Ihr Spa nicht nur schön aussieht sondern auch einwandfrei funktioniert. Ihr Spa-Fachhändler versorgt Sie mit Zusätzen, Reinigungsmitteln und allen notwendigen Wartungs- und Verschleißteilen.

OBERFLÄCHENPFLEGE

Verwenden Sie keine scheuernden Reiniger, da diese die Oberflächenversiegelung Ihres Spas beschädigen können und diese dadurch matt wird. Seifen und schäumende Reiniger sind ebenfalls nicht für die Reinigung Ihres Spas geeignet. Geeignete Reiniger erhalten Sie beim Spa-Fachmann in Ihrer Nähe.

FILTERWARTUNG

Abhängig von der Ausführung Ihres Spas ist dieses mit 1 oder 2 Filterelementen ausgestattet. Um den/die Filter zu wechseln öffnen Sie zuerst die Abdeckkappe. Wenn Sie Spa mit einem schwimmenden Filter ausgestattet ist, können Sie diesen nun herausziehen. Ist Ihr Spa mit einem verschraubten Filter ausgestattet so können Sie diese nun vorsichtig herausdrehen.

Der/die Filter Ihres Spas sollten alle zwei Monate entnommen und gereinigt werden. Bei häufiger Verwendung kann eine häufigere

Reinigung erforderlich sein. Zur Reinigung des Filters können Sie einen Gartenschlauch oder anderen Wasserstrahl verwenden. Sprühen Sie mit dem Gartenschlauch etwaige Verschmutzungen des Filters vom Inneren des Filters aus nach außen hin aus. Ist der Filter zu stark verschmutzt oder beschädigt, muss er ausgesetzt werden. Verwenden Sie keinesfalls einen beschädigten Filter. Dies kann zu großen Schäden an Pumpe und/oder Heizung führen.

Warnung

Verwenden Sie keinesfalls Hochdruckreiniger oder andere Druckstarke Reinigungsgeräte um den Filter zu reinigen. Der Filter können beschädigt werden.

Achtung

Wenn Sie den Filter entnommen haben, müssen Sie sicherstellen, dass keine Gegenstände in die Filteröffnung im Spa fallen können. Etwaige Gegenstände die in den Wasserkreislauf gelangen führen mitunter zu großen Schäden an Pumpen und/oder Heizung.

EINSTELLUNG DER MASSAGEDÜSEN

Spas können mit unterschiedlichen Massagedüsen ausgestattet sein. Dies sind beispielsweise: bewegliche Düsen, einstellbare Düsen und Mikro-Düsen.

Bewegliche Düsen rotieren während des Betriebes und ändern somit fortlaufend die Richtung. Wasserdruck und Richtung dieser Düsen kann nicht eingestellt werden.

Einstellbare Düsen können sowohl in Ihrer Ausrichtung wie auch hinsichtlich des Wasserdrucks eingestellt werden. Bewegen Sie die Düse in die gewünschte Massagerichtung. Der Wasserdruck kann durch Rotation des Düsenkopfes erhöht oder reduziert werden. Die Düsen lassen sich mitunter auch vollständig schließen. Bitte beachten Sie, dass das gleichzeitige Schließen mehrerer Düsen zu einem Anstieg des Wasserdrucks im Inneren des Spas führen kann. Erhöhter Wasserdruck kann zu Schäden an Pumpen und Verrohrung führen.

Mikro-Düsen sind festinstalliert und lassen sich nicht einstellen. Sie sind in der Regel für die Massage bestimmter Körperregionen platziert.

Je nach Ausstattung Ihres Spas lassen sich bewegliche und einstellbare Düsen gegeneinander austauschen. Ihr Spa-Fachmann in Ihrer Nähe erläutert Ihnen gerne ob und welche Düsen Ihres Spas getauscht werden können.

ENTLEERUNG

Im Abstand von drei bis vier Monaten ist es in Abhängigkeit vom Zustand des Wassers erforderlich das Wasser Ihres Spa zu erneuern. Bevor Sie mit der Entleerung Ihres Spa beginnen, muss die Stromversorgung direkt an der Hauptsicherung unterbrochen werden. Öffnen Sie die Verkleidung Ihres Spas. Im Steuerungsabteil unter dem Spa befindet sich das Ablaufventil. Schließen Sie einen passenden Schlauch an das Ventil an, um das Wasser vom Spa wegzuleiten. Öffnen Sie anschließend das Abflussventil. Das Wasser läuft aus dem Spa ab.

Konstruktionsbedingt kann nicht das gesamte Wasser aus dem Spa ablaufen. Entfernen Sie das verbleibende Wasser per Hand mit einem Tuch oder einem nicht kratzenden Kunststoffbehälter. Verwenden Sie keine scharfkantigen Gegenstände, da diese die Oberfläche des Spa beschädigen könnten.

Sobald das Spa geleert ist können Sie mit der weiteren Reinigung, wie etwa einer Oberflächenreinigung oder dem Wachsen der Wanne beginnen.

Um das Spa wieder mit Wasser zu befüllen, befolgen Sie bitte die Anweisungen im Abschnitt „Erste Schritte“.

EINWINTERN UND LAGERUNG

Wenn Sie Ihr Spa einwintern oder für einfach für einen längeren Zeitraum nicht verwenden wollen, entleeren Sie es bitte wie oben beschrieben. Zusätzlich zur Entleerung der Wanne müssen die Wasser und Luftschläuche entleert werden.

Um das Pumpensystem trocken zu legen müssen die Schläuche an beiden Enden der Pumpe gelöst werden. Nachdem öffnen der Verbindungen kann das Wasser aus dem Pumpkreislauf abfließen. Vergessen Sie nicht, die Schläuche anschließend wieder korrekt anzuschließen.

HÄUFIGE FRAGEN

KANN ICH MEIN SPA SELBST INSTALLIEREN?

Wir empfehlen, die Installation in jedem Fall von einem Experten durchführen zu lassen. In dem meisten Ländern darf der Anschluss an das Stromnetz ausschließlich von autorisiertem und qualifiziertem Personal durchgeführt werden. Alle Anschlüsse müssen entsprechend dieser Bedienungsanleitung und den in Ihrem Land gültigen Normen durchgeführt werden.

MUSS MEIN SPA AUF EINE BETONPLATTE GESTELLT WERDEN?

Eine Betonplatte ist die beste Basis für Ihr Spa. Alternativ können Sie Ihr Spa auch auf andere Oberflächen mit einer entsprechenden Mindesttragkraft stellen. Beachten Sie, dass Ihr Spa inklusive Wasser und Personen bis zu 2 Tonnen schwer sein kann. Details zur Installation finden Sie im Kapitel „Der richtige Aufstellort“.

WIE OFT MUSS ICH MEIN SPA ENTLEREEN?

In der Regel muss das Wasser im Abstand von drei bis vier Monaten erneuert werden. Bei häufiger Verwendung kann dies mitunter auch früher der Fall sein. Details hierzu finden Sie im Abschnitt „Entleerung“.

WIE OFT MUSS ICH DIE FILTER MEINES SPAS REINIGEN?

Rund einmal pro Monat sollten Sie die Filter von innen nach außen mit einem Gartenschlauch waschen. Im Handel sind spezielle Reiniger („Tri Natrium Phosphate“) erhältlich. Filter können über Nacht darin eingelegt werden. Vor dem Wiedereinbau sollten Sie nochmals gut gespült werden. Wenn Sie Ihr Spa häufig verwenden, empfiehlt sich die Anschaffung eines Ersatzfiltersets, dann können Sie Ihr Spa auch während der Reinigung uneingeschränkt weiterverwenden.

WELCHE ZUSÄTZE BENÖTIGE ICH UND WIE OFT MUSS ICH SIE ZUGEBEN?

Wassertester und Zusätze erhalten Sie bei einem Spa-Fachhändler in Ihrer Nähe oder in gut sortierten Baumärkten. Sie benötigen pH-Regler um den pH-Wert des Wassers zu erhöhen oder zu reduzieren sowie Chlor- oder Brom-Zusätze um Bakterien im Wasser abzutöten. Weitere spezielle Zusätze können die Schaumbildung reduzieren oder gelöste Metalle filtern. Detaillierte Informationen erhalten Sie beim Spa-Fachmann in Ihrer Nähe.

SICHERHEITSTIPPS: ZUSÄTZE

Spa-Zusätze sind Chemikalien beachten Sie bei deren Verwendung unbedingt folgende allgemeinen Sicherheitstipps.

1. Lesen Sie alle Aufkleber und Warnhinweise aufmerksam vor Verwendung.
2. Mischen Sie keine Chemikalien.
3. Wenn Sie Chemikalien gemeinsam verwenden wollen, mischen Sie diese immer in Wasser, nicht direkt miteinander.
4. Bewahren Sie Chemikalien stets an einem kühlen, trockenen Ort auf.
5. Bewahren Sie Chemikalien für Kinder unzugänglich auf.
6. Wenn Sie die Chemikalien nicht benötigen, schließen Sie die Behälter sorgfältig.
7. Atmen Sie keine Dämpfe ein, die aus der Verpackung der Chemikalien entweichen. Vermeiden Sie jeglichen Kontakt mit Augen, Mund, Nase und Haut.
8. Waschen Sie Ihre Hände nach jeder Verwendung von Chemikalien gründlich.
9. Verwenden Sie nur Chemikalien die Ausdrücklich für die Verwendung in Badewannen und Spas konzipiert wurden.
10. Verwenden Sie keinesfalls Chemikalien, die für Swimming-Pools vorgesehen sind. Diese können Ihr Spa beschädigen.
11. Lassen Sie mit Chemikalien versetztes Wasser in keinen Fall in den Garten oder in Gewässer ablaufen.
12. Prüfen Sie das Wasser Ihres Spas wöchentlich.
13. Stellen Sie sicher, dass sich der pH-Wert Ihres Wassers durchgängig zwischen 7.2 und 7.5 befindet.
14. Befolgen Sie die Anweisungen auf der Verpackung von Reinigungszusätzen und stellen Sie sicher, dass sich der Level stets im korrekten Bereich befindet.

SICHERHEITSTIPPS: HEISSES WASSER

1. Verwenden Sie das Spa niemals bei einer Wassertemperatur von mehr als 40°C / 104°F.
2. Trinken Sie keine alkoholischen Getränke, bevor oder während Sie das Spa benutzen.
3. Wenn Sie Medikamente einnehmen, holen Sie vor der Nutzung des Spas den Rat eines Arztes ein.
4. Verwenden Sie Ihr Spa nicht länger als 15 – 20 Minuten am Stück. Verlassen Sie den Spa und kühlen Sie sich zumindest für die gleiche Zeitdauer ab, bevor Sie wieder in das Spa steigen.
5. Tauchen Sie Ihren Kopf nicht unter die Wasseroberfläche. Das Wasser Ihres Spas enthält mitunter eine hohe Konzentration an Chemikalien.
6. Schwangere Frauen sollten vor der Nutzung des Spa den Rat eines Arztes einholen.
7. Duschen Sie bevor Sie das Spa nutzen.
8. Kinder sollten niemals das Spa ohne Aufsicht von Erwachsenen nutzen.
9. Wenn Sie Ihr Spa nicht verwenden, decken Sie dieses ab und verhindern Sie den unbefugten Zugriff (z.B. durch Kinder).

ZUSÄTZE: PROBLEME & LÖSUNGEN

| Symptom | Mögliche Ursachen | Lösung |
|-------------------------|---|------------------------------------|
| Nebeliges Wasser | Hoher Level von organischen Stoffen | pH-Wert prüfen und anpassen |
| | Partikel die kleiner als der Filterdurchmesser sind | Filter reinigen |
| | Falscher pH-Wert | pH-Wert prüfen und anpassen |
| | Hoher Calcium-Level | Calcium-Level prüfen und anpassen. |
| | Verschmutzter Filter | Filter reinigen |
| Augen- oder Hautreizung | Falscher pH-Wert | pH-Wert prüfen und anpassen |
| | Hoher Level von organischen Stoffen | pH-Wert prüfen und anpassen |
| Klares grünes Wasser | Hohe Konzentration an Kupfer oder Eisen | Mineral-Stoff-Regler beige-ben |
| Clear brown Water | Hohe Konzentration an Eisen oder Magnesium | Mineral-Stoff-Regler beige-ben |
| Trübes grünes Wasser | Hohe Algenkonzentration | pH-Wert prüfen und anpassen |
| Schwarze Flecken | Hohe Algenkonzentration | pH-Wert prüfen und anpassen |
| Unangenehmer Geruch | Hohe Konzentration an organischen Stoffen | pH-Wert prüfen und anpassen |

| | | |
|---------------------------------|---|--------------------|
| Starke Schaumbildung | Verschmutzung durch Body-Lotions, Öle und ähnliche Ablagerungen | Ölreiniger begeben |
| Schmutzrand an Wasseroberfläche | Verschmutzung durch Body-Lotions, Öle und ähnliche Ablagerungen | Ölreiniger begeben |

Die Wahrung des richtigen chemischen Gleichgewichts ist von entscheidender Bedeutung für ein gesundes Spa. Die richtige Dosierung wirkt sich außerdem günstig auf die zu erwartende Lebensdauer des Spas aus. Falsche Dosierung von Zusätzen kann sich negativ auf die Gesundheit auswirken und zu Fehlfunktionen des Spas führen. Verwenden Sie Test-Sets, um den pH-Wert und Gehalt an Zusätzen zu messen.

BLUETOOTH

Bluetooth ist standardmäßig inkludiert. – Das Bedienelement verbindet sich automatisch mit Bluetooth.

Schalten Sie auf Ihrem Handy Bluetooth ein – und starten Sie die Suche – JOYONWAY erscheint – Wählen Sie JOYONWAY an und geben Sie den Code 2288 ein und sind mit Bluetooth verbunden – ein Signalton ertönt.

Es kann immer nur ein Gerät mit dem Bluetooth verbunden sein. – Zum Trennen wählen Sie wieder JOYONWAY an und ein Signalton ertönt.



Symbolbild

TechBook in.k800



WICHTIGE HINWEISE

Lesen Sie bitte vor der Installation und dem Anschluss der Einheit die folgenden wichtigen Hinweise durch.

WENN DIE FOLGENDEN HINWEISE NICHT BEFOLGT WERDEN, KANN DIES ZU EINER ERHEBLICHEN VERKÜRZUNG DER LEBENSDAUER DER PRODUKTE SOWIE ZU AUSFÄLLEN UND GEFÄHRLICHEN ZUSTÄNDEN FÜHREN. DIE BEWERTUNG DER INSTALLATION UND/ODER DER EINSATZ VON ELEKTRONIKSTEUERUNGEN IN EINER ENDGÜLTIGEN ANWENDUNG MUSS STETS NACH VERNÜNFTIGEM ERMESSEN ERFOLGEN.

- BEACHTEN SIE DIE UMWELTSCHUTZBESTIMMUNGEN AM ENDE DES TECHBOOK.
- DIESE EINHEIT MUSS VON QUALIFIZIERTEM PERSONAL INSTALLIERT WERDEN.
- DIESE EINHEIT DARF NUR VON QUALIFIZIERTEM PERSONAL GEWARTET WERDEN. IN DER EINHEIT BEFINDEN SICH KEINE EINHEITEN, DIE VOM BENUTZER GEWARTET WERDEN KÖNNEN.
- DIESE EINHEIT MUSS AUF EINER SAUBEREN, EBENEN FLÄCHE INSTALLIERT WERDEN.
- DIE DICHTUNG AUF DER RÜCKSEITE VERHINDERT DAS EINDRINGEN VON WASSER IN DAS GERÄT. BEI EINER BESCHÄDIGTEN DICHTUNG MUSS DIE RÜCKSEITE MIT SILIKON VERSIEGELT WERDEN, DAMIT KEIN WASSER EINDRINGEN KANN..
- DIESE EINHEIT MUSS AUSSERHALB VOM SPA ANGEBRACHT WERDEN. FÜR AUSFÜHRLICHERE INFORMATIONEN SIEHE ABSCHNITT INSTALLATION.
- DIE RÜCKSEITE DER EINHEIT DARF NICHT SO ABGESCHIRMT WERDEN, DASS SICH WASSERANSAMMLUNGEN BILDEN KÖNNEN. FÜR AUSFÜHRLICHERE INFORMATIONEN SIEHE ABSCHNITT INSTALLATION.

*** GEFÄHRLICHE BEDINGUNG:**

EINE BEDINGUNG; DIE EINEM BENUTZER ODER DER UMGEBUNG EINEN SCHADEN ZUFÜGEN ODER FÜR DIESE EINE GEFAHR DARSTELLEN KANN. HIERZU ZÄHLEN UNTER ANDEREM: FEUER, HOCHWASSER ODER ANDERE WASSERSCHÄDEN, ELEKTRISCHE DURCHSCHLÄGE (VORHANDENSEIN VON HOCHSPANNUNG) USW.

WARTUNG

Vorliegende Probleme bitte nicht versuchen, selbst zu beheben. Für die Wartung wenden Sie sich bitte an Ihren Händler oder Ihre Wartungsstation.

ZUBEHÖRTEILE

Bitte stets nur die angegebenen Zubehörteile verwenden. Andernfalls wird die Einheit u.U. beschädigt oder nicht vorschriftsmäßig installiert. Hierdurch können sich Teile lösen, was zu Gefährdungen oder einem Produktausfall führen kann.

ENTSORGUNG DES PRODUKTS

Das Gerät (oder Produkt) muss gesondert gemäß den geltenden örtlichen Abfallbeseitigungsgesetzen entsorgt werden.

KOMPATIBLE SPA-STEUERUNGEN

in.xm2™, in.xe™, in.yt™, in.yj™ und in.ye™ mit kompatibler Software-Überarbeitung

Aeware® und Gecko® und deren jeweilige Logos sind eingetragene Handelsmarken der Gecko Alliance Group. in.k800™, in.xm2™, in.xe™, in.yt™, in.yj™, in.ye™, in.tune™, in.stream™, in.stream 2™, in.clear™, in.touch™ und in.therm™ sowie deren jeweilige Logos sind eingetragene Handelsmarken der Gecko Alliance Group.

Alle anderen u.U. in vorliegender Broschüre erwähnten Produkt- oder Firmennamen sind Handelsnamen, Handelsmarken oder eingetragene Handelsmarken ihrer jeweiligen Eigentümer.

IN.K800 INTUITIVE TASTATUREN

Mit seinen hellen Vollfarben bietet der in.k800 eine intuitive Benutzererfahrung, und die hohe Bildschirmauflösung der Whirlpool-Benutzeroberflächen sorgt für einen völlig neuen Komfort. Wir haben die nahtlose grafische Schnittstelle mit einer großen Speichermenge und einem leistungsstarken integrierten Prozessor geschaffen, auf die Spa-Nutzer schon immer gewartet haben.

Im vorliegenden Tech.book werden die für Ihren in.k800 verfügbaren Funktionen und Menüs beschrieben. Die Verfügbarkeit von bestimmten Funktionen hängt von der jeweiligen Software-Version* Ihres in.k800 ab. Die jeweils zur Verfügung stehenden Funktionen entnehmen Sie bitte der Tabelle im Abschnitt „Ausstattungstabelle“.



* Angaben zu der auf dem in.k800 installierten Software-Version finden Sie im Abschnitt „Über“.

IN.K800 ABMESSUNGEN

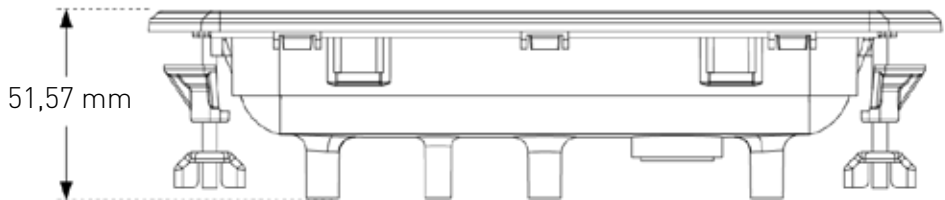
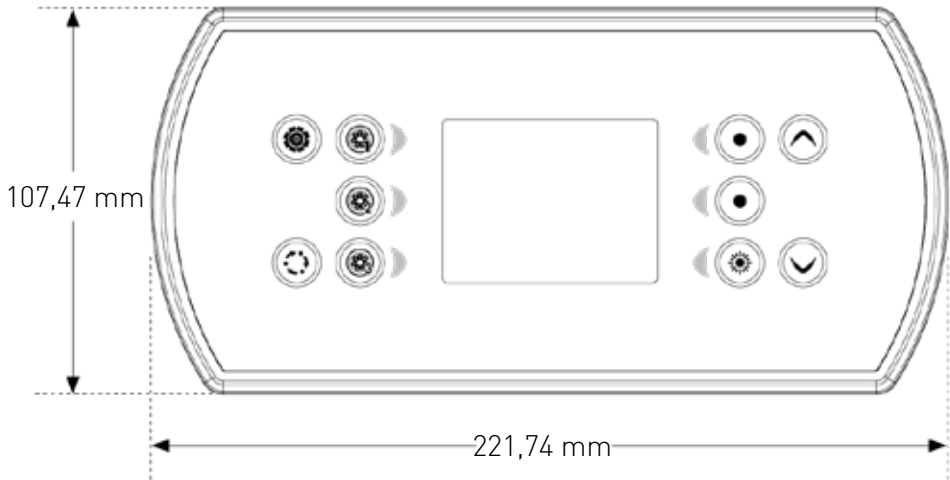

INSTALLATION VON IN.K800

Für die Installation von in.k800 benützen Sie bitte die beigelegte Bohrschablone.

Befestigungsposition bestimmen und die Schablone an der ausgewählten Stelle anbringen. Öffnung gemäß Schablone zuschneiden.

Montageoberfläche reinigen und die Schutzfolie von der Rückseite der Tastatur entfernen.

Tastatur anbringen und entsprechend ausrichten. Anschließend sicherstellen, dass diese vorschriftsmäßig befestigt ist, indem Sie diese auf der gesamten Fläche andrücken.

Dichtung mit oder ohne Klebemittel



BOHRSCHABLONE

Nächste Seite.

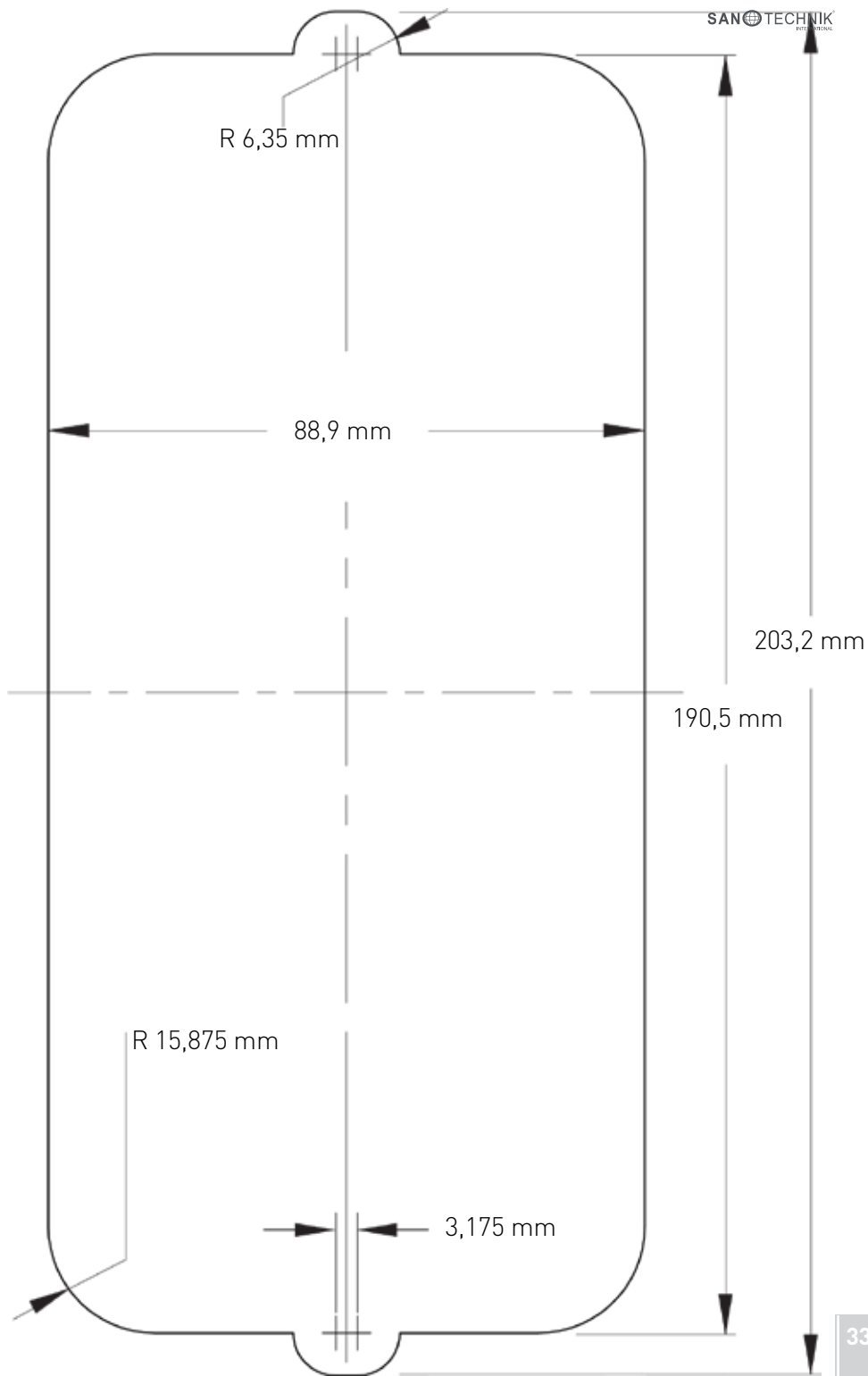

HINWEISE ZUR INSTALLATION



Die Öffnung für die Belüftung auf der Rückseite der Tastatur darf nicht blockiert werden.

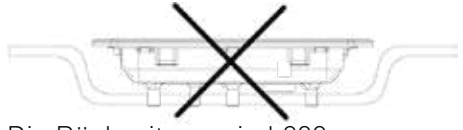

Die Rückseite von in.k800 darf nicht geschlossen sein, um Wasseransammlungen zu verhindern, sondern muss ausgeschnitten werden.

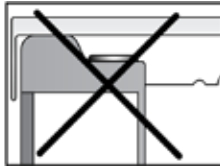
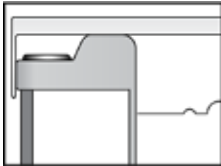

in.k800 muss außerhalb des Spas installiert werden, damit sich kein Schimmel an der Abdeckung bilden kann.

ANSCHLUSS DER IN.K800-TASTATUR AN DAS SPA-PACK

Haupttastatur
für in.k800

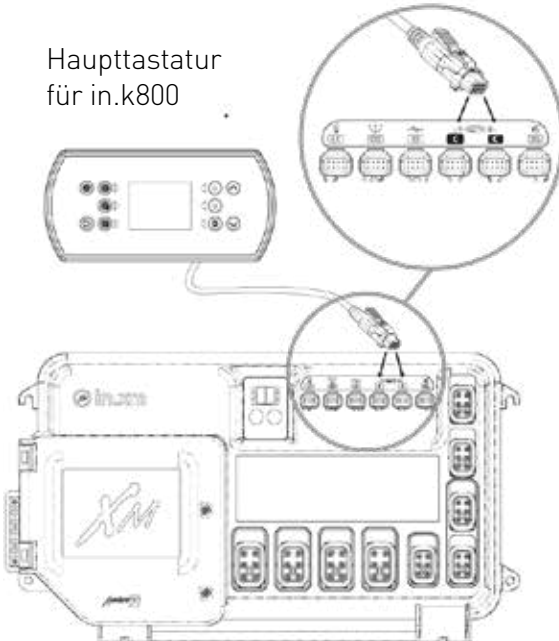

in.xe und in.xm 2

Für den Anschluss der in.k800 Tastatur muss nur der in.link-Stecker in den entsprechenden Anschluss des Gehäuses eingesteckt werden (siehe Abbildung).

Haupttastatur
für in.k800

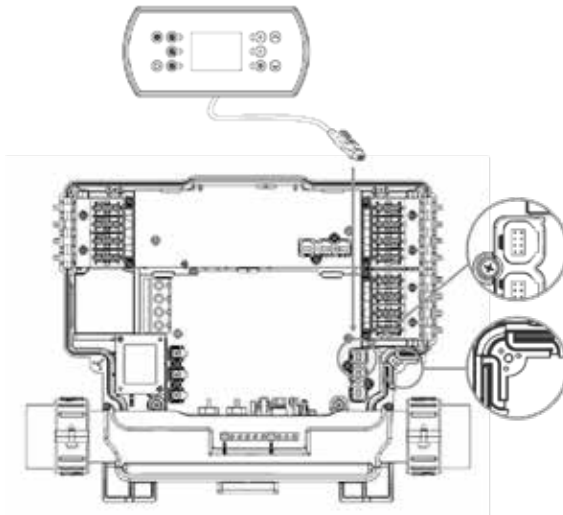

in.ye und in.yt

Um das Bedienfeld zu installieren, entfernen Sie den Deckel des Pack und stecken die in.link Steckverbindung in den entsprechenden Anschluss (siehe Abbildung). Führen Sie das Kabel durch die hierfür vorgesehene Öffnung an der rechten unteren Seite des Pack (siehe Abbildung). Verwenden Sie entsprechende Dichtringe. Verschliessen Sie den Deckel mit seinen 4 Schrauben (Drehmoment: 8 in.lb max [0.9 N.m]).

INSTALLATIONSFEHLER

Beim Anschluss von in.k800 an das Spa-Pack können u.U. folgende Fehlernachrichten angezeigt werden:



Bitte befolgen Sie die Anweisungen in der Nachricht, oder setzen Sie sich mit Ihrem Händler für ausführlichere Informationen in Verbindung.

TASTATURFUNKTIONEN

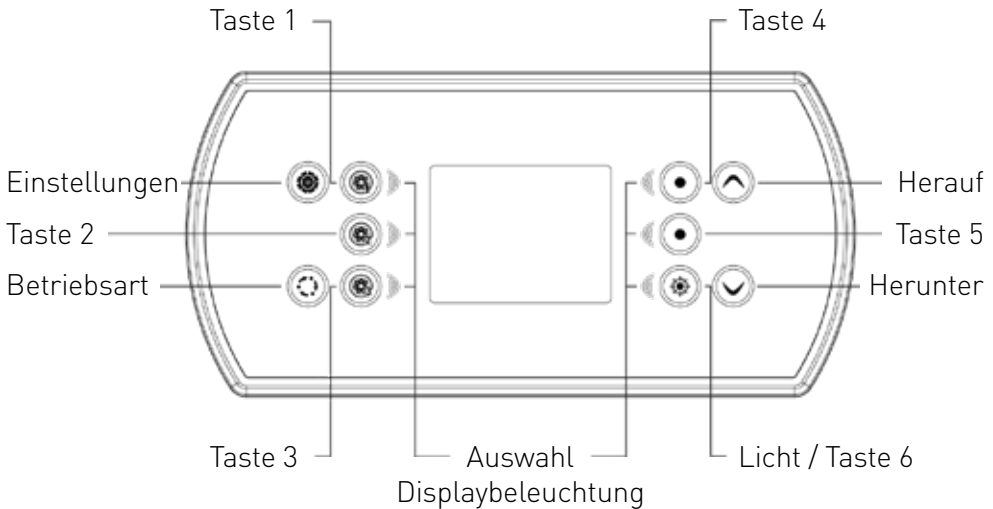

** Die Funktionen der Tasten 1 bis 5 hängen von der Niederniveau-Konfiguration Ihres Systems ab.*

TASTE „EINSTELLUNGEN“

Durch Drücken dieser Taste erfolgt der Zugang zu dem Menü „Spa-Einstellungen“. Im Untermenü finden Sie Details zu den möglichen Einstellungen.

TASTE „BETRIEBSART“

Durch Drücken der Taste „Betriebsart“ können die verschiedenen Zubehör-Komponenten bedient werden, wie zum Beispiel die Audio-Funktion. Wenn ein Zubehör nicht installiert ist, erscheint dieses auch nicht im Menü. Im Folgenden sind die möglichen Zubehöre und deren detaillierten Funktionen aufgeführt. Wenn keine Taste innerhalb von 60 Sekunden gedrückt wird, kehrt die Anzeige in den Spa-Bedienmodus zurück.

Abhängig von der Spapaket-Konfiguration, kann die Mode-Taste zur Veränderung der Ausrichtung der Anzeige verwendet werden, wenn eine Ausstattungskomponente nicht vorhanden ist.



STROM

Drücken Sie eine beliebige Taste, um die Tastatur einzuschalten. Nach 30 Minuten ohne Aktivität erfolgt eine automatische Abschaltung.

HAUPTBILDSCHIRM

Über den Hauptbildschirm haben Sie Zugriff auf Ihr Zubehör sowie auf die Wassertemperatur. Unten am Bildschirm erscheinen eventuelle Fehler- oder Wartungsmeldungen.



EIN- BZW. AUSSCHALTEN VON ZUBEHÖR

Drücken Sie auf das entsprechende Symbol, um Zubehör zu starten oder zu stoppen. Wenn das Zubehör eingeschaltet wird, werden animierte Symbole angezeigt. Wenn das Zubehör abgeschaltet wird, bewegen sich die Symbole nicht mehr. Die Symbole auf dem Bildschirm zeigen die Geschwindigkeit oder den Status der mit dem Spa verbundenen Geräte an.

Wenn ein Zubehör mehr als zwei Zustände aufweist, drücken Sie so lange auf das Symbol, bis der gewünschte Zustand erreicht ist.



ANZEIGE

Ein Anzeigebereich im oberen rechten Bildschirm zeigt den Status der im Spa installierten Zubehörausrüstung.

ANZEIGE SYMBOL



in.mix:

Zeigt, dass ein in.mix System erkannt wurde. Für mehr Informationen über das in.mix System, sehen Sie bei in.mix Funktionen nach.



in.clear:

Das Symbol ist grün, wenn in.clear Brom erzeugt.



Das Symbol ist grau, wenn in.clear kein Brom erzeugt



Ein rotes Kreuz zeigt, dass das in.clear ausgeschaltet ist.

Für mehr Informationen über das in.clear, sehen Sie bei in.clear Funktionen nach.



in.touch:

Zeigt, dass das in.touch Modul erkannt wurde und mit einem Wi-Fi Netz verbunden ist.



Ein rotes Kreuz zeigt, dass das in.touch Modul erkannt wurde, aber nicht mit einem Wi-Fi Netz verbunden ist.

Für mehr Informationen über das in.touch, sehen Sie bei Wi-Fi nach.



in.stream 2:

Das Symbol ist grün, wenn in.stream 2 eingeschaltet ist.



Das Symbol ist grau, wenn in.stream 2 ausgeschaltet ist.

Mehr Informationen zu in.stream 2 finden Sie im Abschnitt Funktionen von in.stream 2.



Bedienfeld Sicherheit:

Zeigt an, dass das Bedienfeld blockiert ist.

Mehr Informationen zur Bedienfeld Sicherheit erhalten Sie unter Bedienfeld Einstellungen.



WASSESTEMPERATUR

Die Temperatur unten in der Anzeige zeigt die tatsächliche Wassertemperatur an. Stellen Sie mit den entsprechenden Tasten die gewünschte Temperatur ein. Der Sollwert erscheint in Blau. Nach 3 Sekunden ohne eine Veränderung des Sollwerts erscheint die aktuelle Wassertemperatur.

Wenn der Sollwert niedriger ist als die aktuelle Temperatur, erscheint unter dem Wert die Anzeige „Abkühlung auf xx.x“. Wenn der Sollwert höher ist als die aktuelle Temperatur, erscheint unter dem Wert die Anzeige „Aufheizen auf xx.x“. Normalerweise wird der Heizstatus erst nach einer Verzögerung angezeigt, und es erscheint unter dem Wert die Anzeige „Heizen ausgesetzt“.



EINSTELLUNGEN

Auf der Startseite haben Sie Zugriff auf Ihre Einstellungen. Dort haben Sie Zugriff auf Folgendes:

- Wasserpflge
- Wärmepumpe (falls installiert)
- Audio
- in.clear-200 (verbundene Version)
- Wartung
- Tag & Zeit
- Tastatureinstellungen
- WiFi (nur verfügbar bei in.touch mit Software 11.00 oder höher)
- Sonstiges
- Elektrik-Konfiguration
- Über

Bewegen Sie sich mit den Pfeiltasten in der Liste fort. Für die Auswahl einer Option drücken Sie die leuchtende Taste daneben (Taste 2).

Sie können jederzeit die Taste für die Einstellungen drücken, um zur Startseite zurückzukehren oder die Taste 1 für eine Rückkehr.



WASSERPFLEGE

In dem Abschnitt „Wasserpflege“ können Sie Ihre Filtrierungs- und Heizungseinstellungen vornehmen. Wählen Sie je nach Bedarf Abwesend, Standard, Energiesparmodus, Super Energiesparmodus und Wochenendmodus. Drücken Sie die Taste 2, um Ihre Einstellungen zu wählen. Ein grünes Häkchen erscheint auf dem ausgewählten Symbol. Im Energiesparmodus wird der Sollwert um 11° C* gesenkt. Dies bewirkt, dass das Heizsystem erst eingeschaltet wird, wenn die Temperatur auf 11°C unter die Solltemperatur des Spas sinkt.

Der auf der Anzeige angezeigte Filtrierungszeitplan gilt für die Hauptfiltrierpumpe, üblicherweise Pumpe 1. Wenn ihr Spa mit einer Umwälzpumpe ausgerüstet ist, die so konfiguriert ist, dass sie 24 Stunden läuft, erscheint auf der Anzeige die Säuberungseinstellung statt der Filtrierung. Da die Säuberungen für eine bestimmte Anzahl von Minuten vorprogrammiert werden, wird die Dauer auf der Anzeige auf N/A gesetzt, und es kann nur die Startzeit geändert werden.

* Standardwert

BETRIEBSARTEN FÜR DIE WASSERPFLERGE



Abwesend:

In dieser Betriebsart befindet sich der Spa stets im Sparmodus; der Sollwert wird um 11° C gesenkt.



Standard:

Der Spa befindet sich zu keiner Zeit im Sparmodus, und die Filtrierung erfolgt gemäß der Niederniveau-Konfiguration.



Energiesparmodus:

Der Spa befindet sich in den täglichen Spitzenzeiten im Sparmodus und nimmt an während der Abendstunden und am Wochenende seinen normalen Betrieb wieder auf.



Super Energiemodus:

Der Spa befindet sich während aller Spitzenzeiten – an jedem Tag der Woche – im Sparmodus.



Wochenendmodus:

Der Spa befindet sich von Montag bis Freitag im Sparmodus und an den Wochenenden im normalen Betrieb.



Standardeinstellungen:

Wenn Sie Standardeinstellungen wählen, werden Sie aufgefordert, Ihre Wahl zu bestätigen. Dadurch werden alle Wasserpflegepläne auf die Standardeinstellungen zurückgesetzt.



ÄNDERUNG VON ZEITPLÄNEN

Für die Änderung einer Kategorie für die Wasserpflege muss durch Drücken der leuchtenden Taste rechts (Taste 5) das ausgewählte Menü für die Wasserpflege geöffnet werden. Unter Hinzufügen und durch Drücken der Taste 2 können Zeitpläne hinzugefügt werden. Für das Löschen eines Zeitplans die 4 drücken. Für eine Änderung der programmierten Zeitpläne muss mittels der Pfeiltasten ein Zeitplan ausgewählt

und entsprechend angepasst werden. Sie können mit Taste 2 zwischen den beiden Parametern umschalten. Es bestehen mehrere Möglichkeiten für die Einstellung des Zeitplans (Mo-Fr, Wochenende, täglich oder einzelne Tage). Diese Zeitpläne werden jede Woche wiederholt. Zeit und Dauer sind auf 30 Minuten-Schritte eingestellt. Nach Einstellen des Zeitplans wird mit Taste 1 zurückgekehrt. Vergewissern Sie sich, dass im Hauptmenü für die Wasserpflege die gewünschte Option eingestellt wurde.



WÄRMEPUMPE

In diesem Menü können Sie den Modus der Wärmepumpe ansteuern. Sie können zwischen eco-heat, smart-heat, eco-auto, smart-auto, cool und elektrisch auswählen.

Ein grünes Häkchen zeigt den aktuell ausgewählten Modus. Um die Einstellung zu ändern, bewegen Sie sich mit den Pfeiltasten zu dem gewünschten Menü und bestätigen die Auswahl mit der Lichttaste.

WÄRMEPUMPEN-MODUS



Eco-heat

In diesem Modus wird die Wärmepumpe als Hauptwärmequelle genutzt. Das elektrische Heizelement bleibt ausgeschaltet und das Wasser wird nicht von der Wärmepumpe gekühlt, wenn die Temperatur den eingestellten Wert überschreitet.



Smart-auto

Dieser Modus verbindet die Funktion von smart-heat mit der Kühlfunktion, um die eingestellte Temperatur zu erreichen. Das elektrische Heizelement wird aktiviert, wenn eine grosse Differenz zwischen der aktuellen Wassertemperatur und dem Sollwert besteht.



Smart-heat

In diesem Modus wird die Wärmepumpe als Hauptwärmequelle genutzt. Das elektrische Heizelement wird nur bei einer grossen Differenz zwischen der aktuellen Wassertemperatur und dem Sollwert eingeschaltet. In diesem Modus wird die Wärmepumpe nicht zur Kühlung des Wassers genutzt.



Eco-auto

In diesem Modus wird die Wärmepumpe als Hauptquelle genutzt. Hier werden die Funktionen von eco-heat und Kühlen genutzt, um die eingestellte Temperatur zu erreichen. In diesem Modus wird das elektrische Heizelement nicht genutzt.



Elektro

In diesem Modus bleibt die Wärmepumpe ausgeschaltet. Ausschliesslich die elektrische Heizung reguliert die Wassertemperatur.



Kühlung

In diesem Modus wird die Wärmepumpe nur zur Kühlung verwendet. Die Heizfunktion der Wärmepumpe sowie das elektrische Heizelement bleiben inaktiv.



AUDIO

in.k800 kann zusammen mit in.tune, in.stream oder in.stream 2 Audio-Systemen verwendet werden.

Im Bereich Audio im Menü Einstellungen können Sie ein eingeschaltetes Bluetooth- Gerät mit in.stream 2 koppeln oder entkoppeln.

Das in.stream 2 Einstellungsmenü hat die Möglichkeit eine Bluetooth-Verbindung zu trennen, sowie die Funktionen Fader, Balance und Subwoofer zu kontrollieren.

Mehr Informationen zu Audio-Funktionen entnehmen Sie den entsprechenden Anleitungen zu in.tune, in.stream oder in.stream 2



IN.CLEAR-200 (VERBUNDENE VERSION)

Die in.k800-Tastatur kann mit dem in.clear-Desinfektionssystem verwendet werden. In dem in.clear-Abschnitt können die Einstellungen für die Wartung und das Steigerungsniveau vorgenommen werden.

Treffen Sie mit den jeweiligen Tasten Ihre Auswahl, und bestätigen Sie diese anschließend durch Drücken der Taste 2.

Gehen Sie mit den Pfeiltasten auf den Wert, den Sie für Wartung oder Steigerungsniveau ändern möchten, und bestätigen Sie diesen anschließend durch Drücken der Taste 2.



WARTUNG

Wählen Sie auf der Seite Einstellungen das Zugangsmenü für Wartung aus, in dem Sie unter folgenden Optionen auswählen können:

- Wartungs-Erinnerung
- Standby

Treffen Sie mit den jeweiligen Tasten Ihre Auswahl, und bestätigen Sie diese anschließend durch Drücken der Taste 2.



ERINNERUNGEN AN WARTUNG

Die in.k800-Tastatur erinnert Sie an fällige Wartungsarbeiten, wie z.B. Spülen oder Reinigen des Filters.

Mit dem Menü für die Erinnerungen an Wartung können Sie überprüfen, wann die nächste Wartung fällig ist und nach Abschluss der Wartungsarbeiten die Zeit zurücksetzen.

Gehen Sie durch Drücken der entsprechenden Tasten die Liste durch.



Wenn Sie den Speicher mit den Erinnerungen zurücksetzen, werden Sie aufgefordert, Ihre Auswahl zu bestätigen. Wenn Sie das getan haben, werden alle Erinnerungen auf Standardwerte zurückgesetzt.



STANDBY

Im Standby-Modus können Sie Ihren Spa warten. Die Pumpen halten 30 Minuten lang an und laufen anschließend automatisch wieder an.

Nach Standby-Modus erscheint ein Bildschirm, der anzeigt, dass die Pumpen nicht mehr laufen. Nach Abschluss der Wartung erscheint der Spa-Bildschirm.

Für das Verlassen des Standby-Modus die Taste „Bestätigen“ drücken und einen Neustart durchführen.



TAG & ZEIT

Hier können das Zeitformat sowie das Jahr, Datum und die Uhrzeit eingestellt werden. Mit den Pfeiltasten können die Einstellungen ausgewählt werden, die geändert werden sollen. Die Auswahl erfolgt jeweils mit Taste 2.

Mit den Pfeiltasten werden die Parameter geändert, und mit Taste 2 kann zwischen den Parametern umgeschaltet werden. Mit Taste 1 kehren Sie zum Hauptmenü „Einstellungen“ zurück.



TASTATUREINSTELLUNGEN

In diesem Bereich können Sie die Temperatureinheit, Sprache, Bildschirmausrichtung, Farbe der Rahmenbeleuchtung* und die Bedienfeldsicherheit verändern. Anmerkung: um die Farbe der Rahmenbeleuchtung verändern zu können, muss das Spapaket entsprechend konfiguriert sein.



Benutzen Sie die Pfeiltasten, um die Einstellungen zu wählen, die Sie justieren möchten. Drücken Sie die Taste 2, danach die Pfeiltasten, um die Einstellungen zu ändern.

Wenn Sie die Bildschirm-Orientierung ändern, ändern sich der Text und die Pfeiltasten. Die Mode und Menü Tasten als auch die Zubehörtasten im Hauptmenü des Spas bleiben unverändert.

* wenn ein in.mix installiert ist, können Sie ab v 23.00 die Rahmenbeleuchtung mit einer in.mix - Zone synchronisieren.

Sie können zwischen 3 Stufen der Bedienfeldsicherheit wählen: Entsperrt,

partiell gesperrt oder voll gesperrt. Die partielle Sperrung blockiert die Temperatureinstellung und weitere Funktionen des Einstellungsmenüs. Die volle Sperrung blockiert sämtliche Funktionen. Um die Sperrung aufzuheben (partiell oder voll) halten Sie die obere rechte Taste 5 Sekunden lang gedrückt.



WI-FI (NUR MIT IN.TOUCH)

Das Wi-Fi-Menü erscheint nur im Einstellungsmenü, wenn der in.touch über die Software-Version 11.00 oder höher verfügt. Mit diesem Menü können Sie Verbindung zu einem Wi-Fi-Netzwerk aufnehmen oder das Netzwerk ändern.

Ausführlichere Informationen zu weiteren Verbindungsmethoden finden Sie im in.touch Techbook.



Nach ein paar Sekunden erscheinen die verfügbaren Netzwerke sowie deren Signalstärke.

Sehen Sie sich die Liste an, und wählen Sie das gewünschte Netzwerk durch Drücken auf die Taste 2 aus.

Ist das Netzwerk passwortgeschützt, geben Sie das entsprechende Passwort auf Anforderung ein.

- Wählen Sie die entsprechenden Buchstaben mit den Pfeiltasten aus.
- Drücken Sie die Taste 6, um den Cursor vorwärts zu bewegen.
- Drücken Sie die Taste 4, um die Zeichenart zu ändern (Groß-/ Kleinbuchstabe, Zahl, Symbol)
- Drücken Sie die Taste 3, um den Cursor

rückwärts zu bewegen.

- Drücken Sie für eine Bestätigung die Taste 2.

Ist kein Passwort erforderlich, wird die Verbindung automatisch hergestellt.



Wenn das in.touch Modul mit dem Wi-Fi Netzwerk verbunden ist, erscheint ein grünes Häkchen im Wi-Fi Menü und der Netzwerk Name erscheint im Einstellungs-Menü.



SONSTIGES

In diesem Abschnitt können Sie die Einstellungen für Warmes Wetter* und Info-Meldungen ändern.

Sie können die Filtrations-Grenztemperaturfunktion des Spapaketes umgehen. Wenn die Einstellung für warmes Wetter auf "aus" gestellt ist, wird die Grenztemperatur freigegeben und das System kann trotz erhöhter Temperatur filtern.

Sie können die Anzeige mit den Info-Meldungen konfigurieren. Sie können sämtliche Info-Meldungen anzeigen lassen; Bei der Einstellung Verbergen (Hide) werden bestimmte Meldungen nicht angezeigt, um die Anzeige übersichtlich zu halten.

* Je nach Spa-Paket-Konfiguration



ELEKTRIK-KONFIGURATION

Nehmen Sie bitte keine Änderungen in diesem Abschnitt vor - es sei denn, Sie sind ein geschulter Elektriker.

In diesen Abschnitt können Sie die LL-Konfiguration, die Anzahl der Phasen, den Eingangsstrom für den Spa sowie den Eingangsstrom für die Wärmepumpe einstellen*.

* Je nach Spa Pack-Konfiguration wird möglicherweise ein Bestätigungscode gefordert, um die Einstellungen zu ändern. Dieser Code ist "5555".

Gehen Sie mit den Pfeiltasten zu der Einstellung, die Sie ändern möchten. Drücken Sie die Taste 2 und auf die Pfeiltasten, um Ihre jeweilige Auswahl zu treffen. Drücken Sie erneut die Taste 2, um Ihre Auswahl zu bestätigen. Bitte entnehmen Sie dem TechBook die genaueren Angaben für die Niederniveau-Konfiguration.

Nach Änderung der Anzahl von Phasen im Menü können Sie nicht mehr mit den Pfeiltasten zu der Niederniveau-Konfiguration zurückkehren. Kehren Sie hierfür bitte zum Menü zurück.

Wenn Sie die LL-Konfiguration ändern, werden alle Einstellungen des in.k800 auf Werkseinstellungen zurückgesetzt.

Hierbei sei darauf hingewiesen, dass wenn sich zwei Spa-Packs in dem System befinden (wie z.B. im Falle einer Schwimmspa-Installation), die ausgewählte Konfiguration der Master-Einheit eine Slave-Einheit unterstützen muss. Wenn nach einem Neustart die ausgewählte Konfiguration nicht die Schwimmspa-Installationen unterstützt, kehrt in.k800 (nach ca. 45 Sekunden) in dieses Konfigurationsmenü zurück und fordert den Nutzer auf, erneut eine Konfigurationszahl auszuwählen.

Die nachstehende Tabelle enthält die Tastenbelegungen in Abhängigkeit von dem in der Konfiguration ausgewählten Zubehör. Die Spezifikationen für die Niederniveau-Konfiguration für Ihren Spa entnehmen Sie bitte der zugehörigen Anleitung.

| NIEDERNIVEAU-KONFIGURATION | TASTE 1 | TASTE 2 | TASTE 3 | TASTE 4 | TASTE 5 | TASTE 6 |
|----------------------------|---------|---------|---------|---------|----------------------|-------------|
| 1 Pumpe | Pumpe 1 | | | | | Beleuchtung |
| 2 Pumpen | Pumpe 1 | Pumpe 2 | | | | Beleuchtung |
| 2 Pumpen + Gebläse | Pumpe 1 | Pumpe 2 | Gebläse | | | Beleuchtung |
| 3 Pumpen | Pumpe 1 | Pumpe 2 | Pumpe 3 | | | Beleuchtung |
| 3 Pumpen + Gebläse | Pumpe 1 | Pumpe 2 | Pumpe 3 | Gebläse | | Beleuchtung |
| 4 Pumpen | Pumpe 1 | Pumpe 2 | Pumpe 3 | Pumpe 4 | | Beleuchtung |
| 4 Pumpen + Gebläse | Pumpe 1 | Pumpe 2 | Pumpe 3 | Pumpe 4 | Gebläse | Beleuchtung |
| 5 Pumpen | Pumpe 1 | Pumpe 2 | Pumpe 3 | Pumpe 4 | Pumpe 5 | Beleuchtung |
| 5 Pumpen + Gebläse | Pumpe 1 | Pumpe 2 | Pumpe 3 | Pumpe 4 | Pumpe 5 + Gebläse | Beleuchtung |

Hierbei sei darauf hingewiesen, dass bei bestimmten Niederniveau-Konfigurationen nicht ausgeschlossen ist, dass das Gebläse ständig auf 5 eingestellt bleibt.



ÜBER

In diesem Abschnitt finden Sie Informationen zu der in.k800 Softwarenummer sowie den Revisionsnummern für die verschiedenen Komponenten Ihres Systems.

FUNKTIONEN VON IN.MIX

Dieses Menü erscheint nur, wenn ein in.mix-System vorhanden ist.



Für den Zugriff auf Ihren in.mix drücken Sie auf die Betriebsart-Taste.

Dieses Menü erscheint nur, wenn das in.mix-System erkannt wird.

Standardmäßig wird bei Zugriff auf das Menü die Zone 1 ausgewählt. Nach dem ersten Gebrauch kehrt das Menü anschließend automatisch zu der zuletzt gewählten Zone zurück.

Auswahl der Zone

Mit den Tasten für die Auswahl der Zone kann deren Farbe gewählt werden.

- Hierfür einmal auf die Taste drücken.
- Für die Deaktivierung der Zone erneut auf die Taste drücken.

Änderung der Farben

Nach Auswahl einer Zone wird mit den Pfeiltasten die gewünschte Farbe ausgewählt.

Synchronisation von Zonen

Mit der Taste für die Synchronisierung/ Desynchronisierung können Sie die Farbe der gewählten Zone mit den anderen Zonen abgleichen.

FUNKTIONEN VON IN.TUNE



Drücken Sie für den Zugriff auf Ihren in.tune die Taste „Betriebsart“.

Ein-/Ausschalten

Drücken Sie die Ein-/Ausschalttaste, um in.tune ein- oder auszuschalten.

Auswahl der Quelle

Drücken Sie die Taste für die Quelle, um zwischen CD, AUX-Eingang und Radio auszuwählen.

Wird keine Quelle ausgewählt, verwendet in.tune die zuletzt ausgewählte Quelle.

Wiedergabe/Pause

Drücken Sie die Wiedergabe-/Pausentaste, um die Audiowiedergabe zu starten oder zu unterbrechen.

Einstellung der Lautstärke

Regeln Sie mit den Pfeiltasten die Lautstärke.

Wechseln der Spur

Ändern Sie mit den Tasten „Letzte Spur“ bzw. „Nächste Spur“ die Spur für den CD- oder AUX-Eingang. Im Radio-Modus wird automatisch durch die vorgewählten Radiostationen auf das jeweilige Band gegangen. Für die Änderungen von Bandbreiten oder vorgewählten Sendern siehe Anleitung von in.tune.

Anschluss von in.tune an das Spa-Pack

Siehe Abschnitt Werksrücksetzung/Audio-Konfiguration für Details zu der Einrichtung von Audio. Benutzen Sie das Adapterkabel (Teile # 9920-400976), um in.tune mit dem CO Anschluss des Spapaketes zu verbinden.



FUNKTIONEN VON IN.STREAM

Dieses Menü ist nur verfügbar, wenn in .stream im Audio-Konfigurationsmenü ausgewählt wurde.



Drücken Sie für den Zugriff auf Ihrem in.stream die Taste „Betriebsart“.

Bei Verwendung eines Bluetooth-Geräts müssen Sie mit den entsprechenden Funktionen verbunden sein.

Hierbei sei darauf hingewiesen, dass die Funktionen „Wiedergabe/Pause“ und „Spur wechseln“ nur für Bluetooth-Geräte gelten und bei Auswahl von AUX als Quelle nicht funktionieren.

Ein- /Ausschalten des in.stream

Drücken Sie die Power Taste, um das in.stream an bzw. auszuschalten.

Auswahl der Quelle

Drücken Sie die Bluetooth-Taste, um ein Gerät auszuwählen, das mit drahtloser Technologie funktioniert.

Die Taste „Quelle“ drücken, um ein Gerät auszuwählen, das an ein AUX-Kabel angeschlossen ist.

Anschluss von in.stream an das Spa-Pack

Siehe Abschnitt Werksrücksetzung/Audio-Konfiguration für Details zu der Einrichtung von Audio. Benutzen Sie das Adapterkabel (Teile # 9920-400976) um in.stream mit dem CO Anschluss des Spapaketes zu verbinden.

Wird keine Quelle ausgewählt, verwendet in.stream die zuletzt ausgewählte Quelle.

Wiedergabe/Pause

Drücken Sie die Wiedergabe-/Pausentaste, um die Audiowiedergabe zu starten oder zu unterbrechen.

Einstellung der Lautstärke

Regeln Sie mit den Pfeiltasten die Lautstärke.

Wechseln der Spur

Verwenden Sie die Tasten „Letzte Spur“ bzw. „Nächste Spur“, um die Spur zu wechseln.

Abschalten bzw. Trennen eines Bluetooth-Geräts

Diese Optionen befinden sich im Audio-Abschnitt im Menü für die Einstellungen.



FUNKTIONEN VON IN.STREAM 2

Dieses Menü ist nur verfügbar, wenn in.stream 2 bei dem Systemstart erkannt wurde.



Drücken Sie für den Zugriff auf Ihrem in.stream die Taste „Betriebsart“.

Bei Verwendung eines Bluetooth-Geräts müssen Sie mit den entsprechenden Funktionen verbunden sein.

Bitte beachten Sie, dass Play/Pause Funktionen nur bei Bluetooth und USB Quellen funktionieren. Spurwechsel oder Senderwechsel funktionieren bei allen Quellen ausser AUX.

Ein- /Aus schalten des in.stream 2

Drücken Sie die Power Taste, um das in.stream 2 an bzw. auszuschalten.

Auswahl der Quelle

Drücken Sie die Quelle-Taste, um zwischen den verfügbaren Quellen auszuwählen.

Wiedergabe/Pause

Drücken Sie die Wiedergabe-/Pausentaste, um die Audiowiedergabe zu starten oder zu unterbrechen.

Einstellung der Lautstärke

Regeln Sie mit den Pfeiltasten die Lautstärke.

Wechsel der Spur

Drücken Sie die Taste "letzte Spur" und "nächste Spur" um die Spuren zu ändern. Im Radiobetrieb kann man mit diesen Tasten die eingestellten Sender wählen.

Verbindung trennen

Diese Option finden Sie im Bereich Audio im Einstellungs Menü.

Fader, Balance und Subwoofer

Fader, Balance und Subwoofer-Einstellungen können im Bereich Audio im Einstellungs Menü verändert werden, wenn Ihre in.stream 2 Version dies unterstützt.

Anschluss von in.stream 2 an das Spa-Pack

Siehe Abschnitt Werksrücksetzung/Audio-Konfiguration für Details zu der Einrichtung von Audio. Verwenden Sie das CO Anschlusskabel um in.stream 2 mit dem CO Anschluss des Spapaketes zu verbinden.



FUNKTIONEN VON IN.CLEAR

Dieses Menü ist nur verfügbar, wenn eine Verbindung zu einem in.clear erkannt wird.

Für den Zugriff auf Ihr in.clear-Menü drücken Sie auf die Betriebsart-Taste.

Mit diesem Menü können Sie Ihren in.clear aktivieren oder deaktivieren, die Verstärkung ein- oder ausschalten und den Diagnose-Modus aufrufen.

Ein-/Ausschalten des in.clear

Drücken Sie die Strom-Taste, um den in.clear ein- bzw. auszuschalten.

Steuerung der Verstärkung

Drücken Sie auf den Aktivierungs-/Deaktivierungsschalter, um



die Verstärkung ein- bzw. auszuschalten.

Die Regulierung der Verstärkung erfolgt mittels der Pfeiltasten.*

Eine Meldung am unteren Bildschirmrand zeigt an, dass der Boost Modus aktiv ist.

Diagnose-Modus

Drücken Sie auf die Diagnose-Taste, um die BromiCharge-Konzentration überprüfen zu lassen. Nach Abschluss der Diagnose drücken Sie erneut diese

Taste. Nach 15 Minuten wird der Modus automatisch verlassen.

Im Diagnose-Modus wird das ungefähre BromiCharge- Niveau im Spa-Wasser angezeigt.

Beim Hinzufügen von BromiCharge bewegt sich die Anzeige langsam nach rechts, beim Hinzufügen von Wasser nach links. Für ein ausgewogenes BromiCharge-Niveau starten Sie die Pumpen und fügen die angegebene Menge von BromiCharge hinzu**. Vor dem Hinzufügen von weiterem BromiCharge 5 Minuten warten.

Eine optimale Leistung wird in der Mitte der grünen Zone erzielt.



* Weitere Details zu den Verstärkungsniveaus entnehmen Sie bitte der in.clear-Bedienungsanleitung.

** Weitere Informationen zur Regulierung des BromiCharge-Niveaus finden Sie in der Bedienungsanleitung.

FEHLERNACHRICHTEN

In der unten stehenden Liste sind die Fehlernachrichten aufgelistet, die am Heim-Bildschirm erscheinen können. Konsultieren Sie bitte den Abschnitt für die Fehlersuche und die Fehlercodes im TechBook für Ihr Spa-System.

Hierbei sei darauf hingewiesen, dass in der Schwimmspa-Konfiguration auf die Nachricht ein Master oder Slave folgt, um den Ursprung der Nachricht anzuzeigen.

| Code (nicht angezeigt) | Nachricht |
|-------------------------------|---|
| HL | Kreis für Temperatur-Höchstgrenze hat ausgelöst! |
| FLO - L01 FLO - L02 FLO | FLO-Bedingung prüfen - Filter, Pumpe, Verstopfung, Schleuse, Wasserstand prüfen |
| NO FLO | NO FLO persist., alles aus - Filter, Pumpe, Verstopfung, Schleuse, Wasserstand prüfen |
| HR | Hardware-Fehler entdeckt (Relais sitzt fest) |
| OH | Zu hohe Spa-Temperatur |
| Prr | Defekte Temperaturfühler oder defekter Erfassungskreis |
| AOH | Erhöhte interne Temperatur |
| FLC | Der Druckschalter ist geschlossen |
| SP in | Problem mit der Eingangsspannung |
| RH NC | Kommunikationsfehler zwischen in.xm2 und in.therm |
| RH ID | in.xm2 und in.therm sind nicht kompatibel |
| SC ER | Fehler entdeckt im Lernmodus |
| F1 | in.xm2 Sicherung Nr. 1 ist durchgebrannt |
| F2 | in.xm2 Sicherung Nr. 2 ist durchgebrannt |
| F3 | in.xm2 Sicherung Nr. 3 ist durchgebrannt |
| ER1 | SwimSpa config. : Slave-Einheit fehlt |
| Hr | Hardware-Fehler erkannt (Temperaturbegrenzer) |
| UPL | Keine gültige Software. Bitte mit gültigem in.stick Spa-Pack erneut programmieren. |
| CFL0 | Durchflussfehler |
| HiBr | Fügen Sie Ihrem Spa frisches Wasser hinzu |
| HiBr | Fügen Sie Ihrem Spa frisches Wasser hinzu |
| LoBr | BromiCharge in Spa-Wasser geben |
| NoBr | BromiCharge in Spa-Wasser geben |
| Comm | Kabelverbindungen überprüfen |
| Supp | Stromkabel an 240 V anschließen |
| HP1-99 | Fehler Wärmepumpe! Service-Code 1-99, Händler kontaktieren |

AUSSTATTUNGSTABELLE

Die folgende Tabelle zeigt die Ausstattungen und/oder Optionen, die für das in.k800 zur Verfügung stehen, sowie deren frühesten Softwareversionen. Alle späteren Softwareversionen unterstützen weiterhin den Betrieb des Zubehörs (falls nicht anders beschrieben).

| Tastaturfunktionen | früheste Unterstützung |
|-----------------------------------|-------------------------------|
| Strom | 3.00 |
| Hauptbildschirm | 3.00 |
| Meldungen | 12.00 |
| Zubehör ein- oder ausschalten | 3.00 |
| Wassertemperatur | 3.00 |
| Einstellungen | 3.00 |
| Wasserpflege | 3.00 |
| Betriebsarten für Wasserpflege | 3.00 |
| Änderung von Zeitplänen | 3.00 |
| Audio | 3.00 |
| in.clear-200 (verbundene Version) | 6.00 ** |
| Wartung | |
| Wartungs-Erinnerung | 6.00 |
| Bereitschaft | 6.00 |
| Service | 24.00 |
| Fehlerprotokoll | 6.00 |
| Durchflussmesser | 19.00 (bis zu Version 24.00) |
| Auslieferungszustand | 3.00 |
| Tag & Zeit | 3.00 |
| Tastatureinstellungen | |
| Temp. Einheit | 3.00 |
| Sprache | |
| English | 3.00 |
| Français | 3.00 |
| Español | 6.00 |
| Polski | 6.00 |
| Nederlands | 6.00 |
| Deutsch | 6.00 |
| Norsk | 6.00 |
| Svenska | 6.00 |
| Magyar | 15:00 |
| Italiano | 15:00 |
| Português | 15:00 |
| Česky | 19.00 |
| Anzeige | 12.00 |
| Farbe | 12.00 |
| Sicherheit | 18.00 |

| | |
|----------------------------|---------|
| Wi-Fi | 6.00 * |
| Elektrik-Konfiguration | 3.00 |
| Sonstiges | |
| Warmes wetter | 19.00 |
| Info-Meldungen | 24.00 |
| Funktionen von in.mix | 6.00 |
| Funktionen von in.tune | 3.00 |
| Funktionen von in.stream | 3.00 |
| Funktionen von in.clear | 6.00 ** |
| Funktionen von in.stream 2 | 16.00 |
| Funktionen der Wärmepumpe | 29.00 |
| Über | 3.00 |

* Nur verfügbar für die neuesten Software-Versionen der X- und Y-Serie der Spa-Systeme sowie der Software-Version 11.00 oder höher des in.touch-Moduls.

** Nur verfügbar für die neuesten Software-Versionen der X- und Y-Serie der Spa-Systeme.

SPEZIFIKATIONEN

Teilenummer

0607-008025

Modell

IN.K806-CL-GE1

Umweltbedingungen:

Betriebstemperatur: -20°C bis + 65°C

Lagertemperatur: -30°C bis + 85°C

Schutz gegen Wassereindringen: IPX-5

Mechanische Daten

Gewicht: 0,48 kg

Abmessungen (H × B × T): 221,74 mm x 107,47 mm x 51,57 mm

Audio-Spezifikationen

Unterstützte Audio-Quellen: in.tune, in.stream und in.stream 2

Kompatibilität

in.yt, in.ye, in.yj, in.xe oder in.xm2 Spa-Packs mit entsprechend aktualisierter Software

Spezifikationen und Design können jederzeit geändert werden.

TechBook in.touch 2

die ultimate mobile Fernbedienung für Ihren Spa

Models: SPA52, SPA53, SPA54, SPA55, SPA56, SPA58



einfache Inbetriebnahme
starkes Signal über grosse Reichweite
State-of-the-art apps mit push Nachrichten



WICHTIGE HINWEISE

Lesen Sie bitte vor der Installation und dem Anschluss der Einheit bitte die folgenden wichtigen Hinweise durch.

- BITTE LESEN SIE VOR DER INSTALLATION DIE ANLEITUNG SORGFÄLTIG DURCH, UM EINE OPTIMALE LEISTUNG ZU ERZIELEN.
- INSTALLIEREN SIE DAS IN.TOUCH 2-CO MODUL MINDESTENS 30 CM ENTFERNT VON METALLSTRUKTUREN ODER METALL-FOLIEN.
- DAS IN.TOUCH 2-CO MODUL SOLLTE SO IM SPA INSTALLIERT SEIN, DASS NACH BEENDIGUNG DER INSTALLATION DES SPA EINE OPTIMALE VERBINDUNG DER IN.TOUCH 2-MODULE BESTEHT.
- ZUR ERFÜLLUNG DER FCC RF RICHTLINIEN FÜR MOBILTELEFONE UND BASISSTATIONEN SOLLTE IM BETRIEB EINE ENTFERNUNG VON MINDESTENS 20 CM ZWISCHEN DEM IN.TOUCH 2 MODUL UND PERSONEN GEWAHRT BLEIBEN. FÜR DIE EINHALTUNG DER VORSCHRIFTEN WIRD VON EINEM GEBRAUCH IN EINER GERINGEREN ENTFERNUNG ABGERATEN.
- DIE ANTENNEN DER IN.TOUCH 2-MODULE DÜRFEN NICHT GEMEINSAM MIT WEITEREN ANTENNEN ODER SENDEMODULEN VERWENDET WERDEN.
- UM IN.TOUCH 2-EN MIT STROM ZU VERSORGEN, VERWENDEN SIE AUSSCHLIESSLICH DAS VORHANDENE ANSCHLUSSKABEL.
- DIESES GERÄT IST NICHT FÜR PERSONEN GEEIGNET, WELCHE PHYSISCH ODER PSYCHISCH EINGESCHRÄNKT SIND (EBENSO KINDER). DIE BEDIENUNG SOWIE UNTERWEISUNG SOLLTE AUS SICHERHEITSGRÜNDEN DURCH EINE VERANTWORTLICHE PERSON ERFOLGEN.
- KINDER SOLLTEN DARAUF HINGEWIESEN WERDEN, NICHT MIT DER ANLAGE ZU SPIELEN.

ENTSORGUNG

DIE ENTSORGUNG DES PRODUKTES IST NACH DEN JEWEILIGEN BESTIMMUNGEN DES LANDES ZUR ABFALLBESEITIGUNG VORZUNEHMEN.

KOMPATIBILITÄTSANFORDERUNGEN

in.touch 2 Module für FCC (Nordamerika) Modelle (915 MHz):

Home & Spa Transmitter-Kit: 0608-521020, 0608-521023

in.touch 2 Module für ETSI (Europa) Modelle (868 MHz):

Home & Spa Transmitter-Kit: 0608-521021, 0608-521024

Kompatible Spa-Pakete:

in.xm2, in.xe, in.ye, in.yj and in.yt Spa Systeme hergestellt nach 2012.

in.touch 2 Anwendung:

kompatibel mit: iOS 8.0 oder höher, Android 2.3 oder höher

ROUTER UND INSTALLATIONSVORAUSSETZUNGEN

Jeder Standard-Router mit einem freien RJ45-Port mit 100 Mbps (kabelgebundenes LAN) kann verwendet werden. Der Router muss ebenfalls über einen P10022-Port verfügen (Standardeinstellung). Ein Ethernet-Kabel (0,9m) ist im Lieferumfang enthalten.

Der home-Transmitter benötigt eine eigene Stromversorgung (120V in Nord- Amerika, 220V in Europa) um diese mit dem Transformator des in.touch 2 zu verbinden.

Aeware®, Gecko® und deren jeweilige Logos sind eingetragene Handelsmarken der Gecko Alliance Group. in.touch 2™, in.xm2™, in.xe™, in.yt™, in.ye™, in.therm™ sowie deren jeweilige Logos sind Handelsmarken der Gecko Alliance Group.

Alle anderen u.U.in vorliegender Broschüre erwähnten Produkt- oder Firmennamen sind Handelsnamen, Handelsmarken oder eingetragene Handelsmarken ihrer jeweiligen Eigentümer.

IN.TOUCH 2

INTEGRIEREN SIE EINFACH IHREN SPA MIT DEM INTERNET DER DINGE!

Einfachstes Setup

in.touch 2 eliminiert alle Verbindungsprobleme zwischen Ihrem Spa und dem Internet und verwandelt Ihr Smartphone oder das Tablet in eine ultimative mobile-Spa-Fernbedienung. in.touch 2 verfügt über eine hochmoderne App, sowie 2 Hochfrequenztransmitter, von denen einer mit Ihrem Spa, der andere mit Ihrem Internet-Router verbunden ist. Beide RF-Sender sind miteinander verbunden und sorgen für eine schnelle und sichere Kommunikation zwischen Ihnen und Ihrem Spa.

Starkes und weitreichendes Kommunikationssignal

Durch die besondere RF-Technologie senden und empfangen die Transceiver des in.touch 2 ein stabiles und weitreichendes Signal zwischen Ihrem Spa und Ihrem Router (ca. 3 mal länger als ein reguläres WiFi-Signal). Es besteht keine Notwendigkeit für einen Repeater oder Booster: Ihr Spa bleibt immer in Reichweite auch bei einer typischen Hinterhof-Installation.

State-of-the-art App mit push-Benachrichtigung

Das optimierte in.touch 2 macht es einfach, sämtliche Programme und Funktionen auch weg von zu Hause aus zu managen. Sie haben die Kontrolle über Ihr Wasser, Pflegeeinstellungen, Filterzyklen, Wassertemperatur, Wirtschaftlichkeit, Modi und vieles mehr. Push-Nachrichten halten Sie immer auf dem aktuellen Stand, auch wenn das in.touch 2-App nicht geöffnet ist.



ÜBERBLICK

IN.TOUCH 2 ÜBERBLICK

Home Transmitter (EN Modul)

Spa Transmitter (CO Modul)

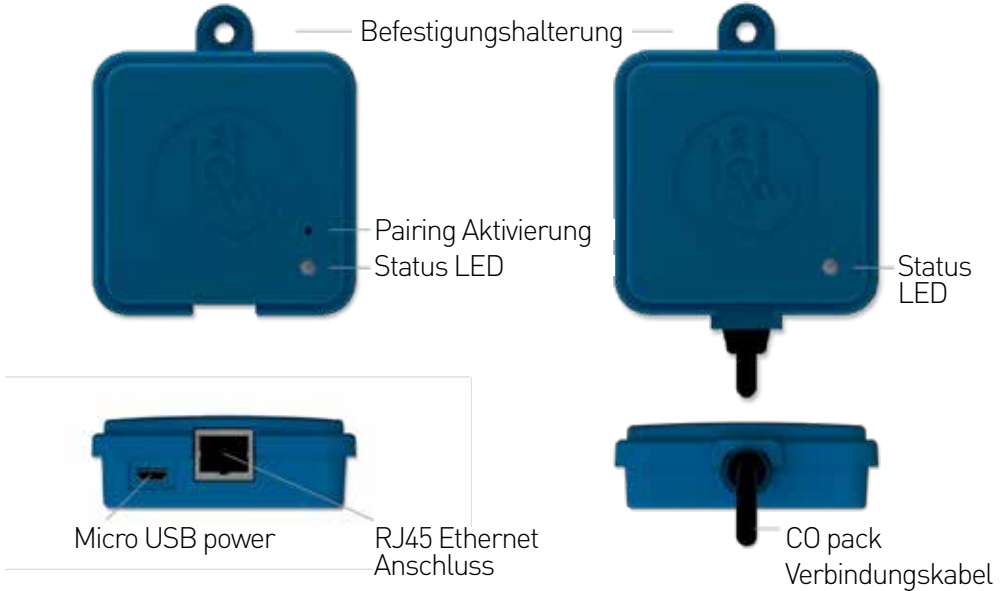

IN.TOUCH 2 ABMESSUNGEN

Home Transmitter (EN Modul)

Spa Transmitter (CO Modul)

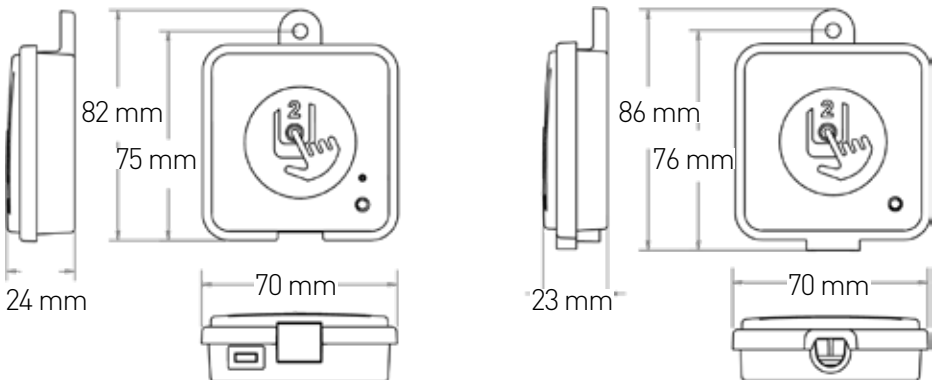

INSTALLATION UND ANSCHLUSS

IN.TOUCH 2 SPA TRANSMITTER (CO MODUL) INSTALLATION

Bevor Sie mit der Installation beginnen, versichern Sie sich, dass der Strom des Spa ausgeschaltet ist.

Der in.touch 2 Spa Transmitter sollte innerhalb der Spa-Verkleidung angebracht werden (12" /30 cm entfernt von Metallstrukturen bzw. Metall-Folien). Dies ist notwendig, für eine störungsfreie Signalübertragung. In manchen Fällen muss die Einheit nach der Installation des Spas an einer anderen Stelle angebracht werden, um eine vorschriftsmäßige Signalübertragung und den richtigen Abstand zu gewährleisten.

Achten Sie bei der Positionierung des Spa Transmitters darauf, dass gegebenenfalls die Position verändert werden kann, um ein besseres Signal zu erhalten. Die Signalstärke können Sie in der in.touch 2 Applikation im Menü Einstellungen; in.touch 2 Netzwerk; Signalstärke sehen. Wir empfehlen, die Einheit mit #8 PAN Kopfschrauben zu montieren.

Nachstehend ein paar Tipps für eine erfolgreiche Installation:

- Installieren Sie die Einheit so hoch wie möglich in der Spa -Umrandung, jedoch in sicherer Entfernung von dem Spa-Rahmen, wenn dieser aus Metall gefertigt ist.
- Verlegen sie das Kabel locker, so dass Sie im Falle von Empfangsproblemen den Transmitter neu positionieren können.
- Positionieren Sie den Transmitter in einer Ecke des Spa, um die Nähe zu Rohrleitungen, Aggregaten Metallteilen zu verhindern.
- Der Transmitter sollte so nah wie möglich am Haus installiert werden, um die Signalstärke zu optimieren. Das in.touch 2-Modul sollte also auf der dem Haus zugewandten Seite montiert werden, um das Signal zu verstärken. Wasser zwischen dem Spa-Transmitter-Modul und dem Haus-Transmitter-Modul verringert die Signalstärke.



ANSCHLUSS DES IN.TOUCH 2 SPA TRANSMITTERS (CO MODUL)

Schliessen Sie den Spa-Transmitter einfach an einem freien CO-Anschluss des Spa-Paketes oder eines anderen Zubehörs wie z.B. in.stream2-Musiksystem, oder in.clear-Wasserreinigungssystem an.

Beachten Sie, dass der Spa-Transmitter nur über ein CO-Kabel verfügt, und somit am Ende einer CO-Kette installiert werden muss, falls mehr als ein Zubehör mit dem selben CO-Anschluss des Spa-Paketes verbunden ist.

ANMERKUNG:

Bevor Sie den Strom des Spa wieder einschalten, gehen Sie zum nächsten Schritt und schliessen das Haus-Modul (EN-Modul) am Router des Hauses an.

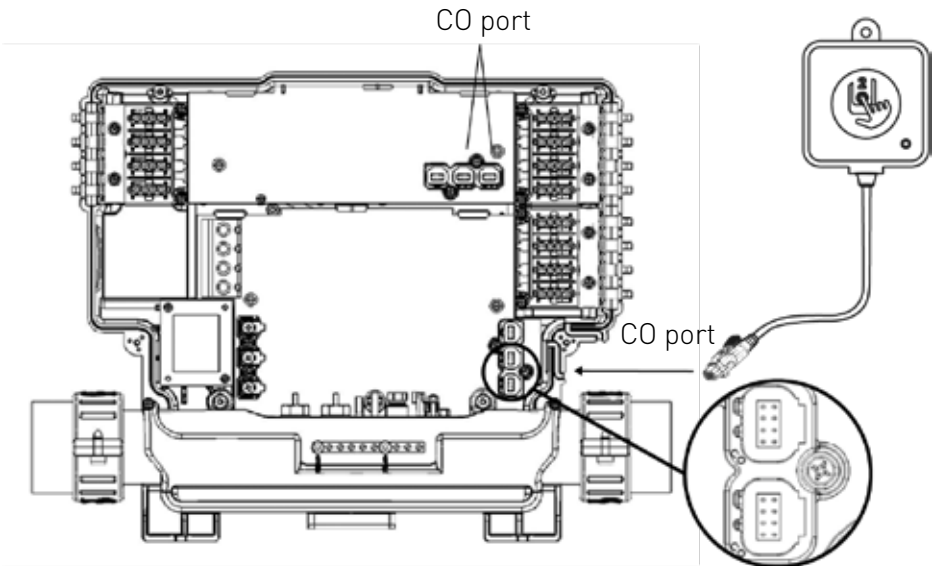

INSTALLATION DES HAUS-TRANSMITTERS (EN MODUL)

Der Haus-Transmitter muss im Haus in der Nähe des Routers positioniert werden, da er mit diesem verbunden werden muss. Der Haus-Transmitter wird mit einem Ethernet-Kabel und einer Stromversorgung geliefert. Bei Bedarf kann ein längeres Ethernet-Kabel von guter Qualität vom Installateur verwendet werden (ein längeres Kabel ist nicht im Lieferumfang enthalten), um den Haus-Transmitter näher am Spa im Haus zu installieren. Die einzige Voraussetzung für den Installationsort ist, dass Haushaltsstrom verfügbar ist, um den Haus-Transmitter mit Strom zu versorgen.

Der Haus-Transmitter kann an einer Wand montiert werden, um die Signalstärke zu erhöhen. Hierfür verwenden Sie vorzugsweise eine Kreuzschlitz- #8.

Hier einige Vorschläge für eine erfolgreiche Installation:

- Falls möglich, installieren Sie die Einheit im ersten Stockwerk Ihres Hauses.
- Bei der Installation im Erdgeschoss, suchen Sie sich einen hohen Punkt in der Nähe eines Fensters aus.
- Vermeiden Sie die Installation in der Nähe von Metallstrukturen oder dicken Betonwänden, welche das Signal beeinflussen könnten.
- Installieren Sie den Transmitter so weit wie möglich vom Router, da die gesendeten Signale weitere RF-Signale stören könnte.

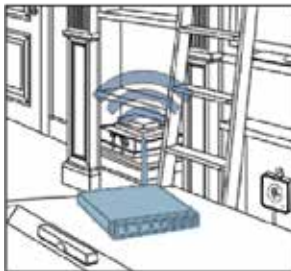

ANSCHLUSS DES HAUS-TRANSMITTERS (EN MODUL)

Verbinden Sie den Haus-Transmitter einfach mit einem Ethernet-Kabel zwischen dem RJ45-Anschluss des Transmitters und einem verfügbaren LAN-Anschluss des Routers.

Um den Transmitter mit Strom zu versorgen, verbinden Sie das mitgelieferte Kabel mit dem Transformator (120V bei Nordamerika-Modell; bzw. 220 V bei Europa-Modell) und den USB-Anschluss mit dem Transmitter.

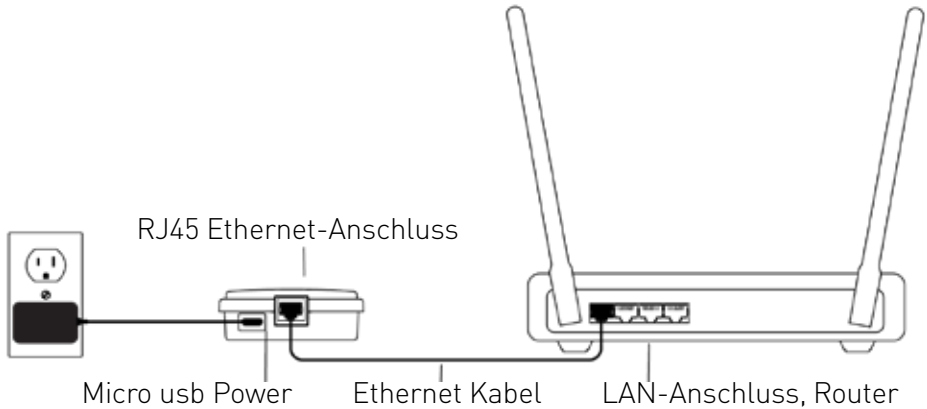

START UP

VERBINDEN DES SPA-TRANSMITTERS (CO MODUL) MIT DEM HAUS-TRANSMITTER (EN MODUL)

Dieser Prozess wird dann notwendig, falls Sie ein in.touch 2 Modul ersetzen müssen. Ansonsten werden die Module werkseitig in vorkonfiguriertem Zustand ausgeliefert.

1. Inbetriebnahme des Haus-Transmitter

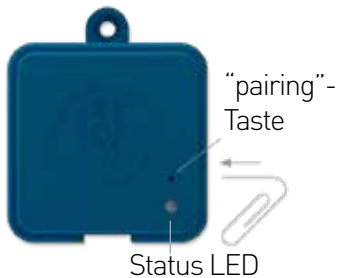

2. Drücken Sie mit einer Büroklammer oder ähnlichem die pairing-Taste. Wenn der Verbindungsmodus aktiv ist, blinkt die LED-Lampe in kurzen Abständen. Der Haus-Transmitter bleibt in diesem Verbindungs-Modus, bis die Verbindung mit dem Spa-Transmitter hergestellt ist. oder ein "reset" durchgeführt wurde.

Hauptstromkasten



3. Schalten Sie die Spa-Hauptsicherung aus, sodass auch der Spa-Transmitter ausgeschaltet wird. Schalten Sie die Spa-Sicherung nach ein paar Sekunden wieder ein. Nach ein paar weiteren Sekunden sollte der Vorgang abgeschlossen sein und die LED-Lampe nicht weiter gelb blinken.

ANMERKUNG:

in.touch 2 Module können so oft wie nötig miteinander neu verbunden werden. Die Verbindung ist jedoch jeweils nur zu einem Modul möglich. Die Module speichern die Verbindungsinformationen bis zu einer späteren Neueinrichtung der Verbindung und bleiben auch nach dem trennen der Stromverbindung im Speicher. Die Verbindung zwischen den Transmittern kann nur vom Haus-Transmitters aus hergestellt werden, indem man diesen in den pairing-Modus bringt.

Befinden sich in einem Haushalt oder Showroom mehrere Spas, wird eine Verbindung zu dem Spa hergestellt, welcher als erster erkannt wurde. Dies kann zufällig geschehen. Um eine gezielte Verbindung herzustellen, sollten alle Spas per Sicherung ausgeschaltet sein, welche nicht neu verbunden werden sollen.

LED STATUS

LED

Jedes in.touch 2 Modul besitzt ein Status LED welches Sie bei einer möglichen Fehlerbehebung unterstützt. Die LED-Leuchte befindet sich auf der Oberseite des jeweiligen Transmittergehäuses.



HAUS-TRANSMITTER

| | |
|--|---|
| Verbindungs-Modus | ● GELB (blinkend) |
| Router nicht erkannt | ● ROT |
| Router erkannt | ● GRÜN |
| in.touch 2 Server hat 2 funktionsfähige Module erkannt | ● BLAU |

SPA TRANSMITTER

| | |
|--|---|
| Verbindungs-Modus | ● GELB (blinkend) |
| Spa- Controller nicht erkannt | ● ROT |
| in.touch 2 Server hat 2 funktionsfähige Module erkannt | ● BLAU |

* Eine blinkende LED Statusleuchte (blau, grün oder rot) zeigt an, dass die Kommunikation zwischen dem EN-Modul und dem CO-Modul nicht eingerichtet ist.

ANWENDUNG

HERUNTERLADEN DER ANWENDUNG



Mit der in.touch 2 können Sie mit Hilfe des Internets Ihren Spa von überall aus der Welt kontrollieren. Die in.touch 2 App erhalten Sie im App-Store für iOS-Geräte und auf Google-Play für Android-Geräte. Suchen Sie nach «in.touch 2» und klicken das Symbol an, um die App zu installieren.

BENUTZUNG DER APP

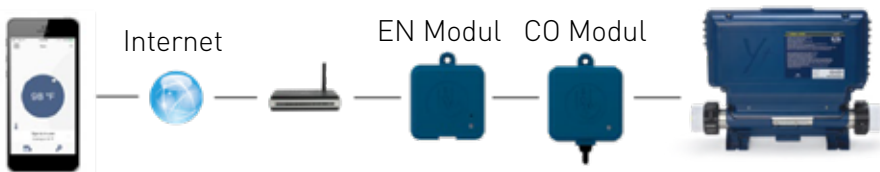

ÜBER DAS INTERNET

Mit in.touch 2 können Sie mit Hilfe des Internets Ihren Spa von überall aus der Welt kontrollieren. Damit beide in.touch 2-Module miteinander kommunizieren können, müssen diese jeweils mit dem gleichen Internet fähigen Netzwerk verbunden sein.

Sobald Ihr Heim-Transmitter mit dem Internet verbunden ist (Status-LED leuchtet blau) können Sie von überall aus die in.touch 2-App verwenden, vorausgesetzt, dass Ihr Mobilgerät selbst mit dem Internet verbunden ist, sogar wenn Sie nicht zu Hause sind. Um Verbindung zu Ihrem Spa zu haben, auch wenn Sie nicht zu Hause sind, müssen Sie vorab einmal mit dem Mobilgerät in Ihrem Hausnetzwerk mit dem Spa verbunden gewesen sein.

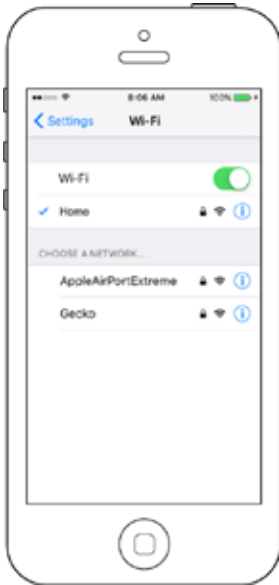

WIFI-EINRICHTUNG AUF IHREM MOBILGERÄT

Bevor Sie die in.touch 2-App verwenden können, gehen Sie in die Einstellungen Ihres Mobilgerätes in WiFi-Einstellungen und wählen Sie das selbe Heimnetzwerk aus, mit dem auch der Heim-Transmitter verbunden ist.



STARTEN DER IN.TOUCH 2-ANWENDUNG



Suchen Sie das Symbol für die in.touch 2-Anwendung und tippen Sie darauf, um sie zu öffnen.

Wenn Sie die Anwendung zum ersten mal benutzen, werden Sie gefragt, ob Sie Mitteilungen von "in.touch 2" zulassen oder nicht. Falls Sie Mitteilungen erlauben, werden Sie mit Push-Mitteilungen über Statusänderungen Ihres Spas informiert. Falls Sie nicht zustimmen, erhalten Sie keine Mitteilungen von der Applikation.



Wenn Sie Ihre Meinung ändern, und Mitteilungen von "in.touch 2" nun doch erhalten, bzw. nicht mehr erhalten möchten, so können Sie dies einfach ändern.

Bei iOS gehen Sie in das Menü Einstellungen und wählen "in.touch 2" aus. Hier können Sie einstellen, ob Sie Mitteilungen erhalten möchten oder nicht.

Bei Android gehen Sie in das Menü Einstellungen und dann in das Menü Mitteilungen. Wählen Sie "in.touch 2" aus und schalten die Mitteilungsoption ein oder aus.



LOGIN SEITE

Bevor Sie die Applikation verwenden können, müssen Sie ein Konto erstellen. Danach können Sie sich anmelden. Mit diesem Konto haben Sie die Möglichkeit, mit jeder in.touch 2-Applikation auf Ihren Spa zuzugreifen.



ERSTELLUNG EINES NEUEN KONTOS

Mit der Erstellung eines neuen Kontos, stimmen Sie gleichzeitig unseren Nutzungsbedingungen und der Datenschutzerklärung zu. Sie können diese jederzeit nachlesen unter dem Link:

<https://geckointouch.com/legal>

WÄHLEN SIE EINEN SPA AUS





Diese Seite zeigt sämtliche Spas an, die von Ihrer Applikation erkannt werden. Damit Ihr Spa erkannt werden kann, muss sich Ihr Mobil-Gerät im gleichen Netzwerk befinden, wie Ihr Heim-Transmitter.



Wenn Sie einmal die Verbindung zu Ihrem Spa hergestellt haben, erscheint dieser auf der Seite und Sie können Ihren Spa nun von überall aus erreichen.

Um einen weiteren Spa hinzuzufügen, schauen Sie auf der Seite 26 des Benutzerhandbuchs nach.

Die RF-Signalstärke (zwischen den in.touch-Transmittern) wird auf der Spa-Auswahlseite angezeigt. Hier gibt es 5 verschiedene Anzeigen:

-  Signal über 80%
-  Signal zwischen 80% und 51%
-  Signal zwischen 50% und 31%
-  Signal unter 30%
-  Spa Transmitter nicht verfügbar

STARTSEITE

Die Startseite gibt Ihnen Zugriff auf Zubehöre, die Wassertemperatur, Wasserpflege und weitere Einstellungen.



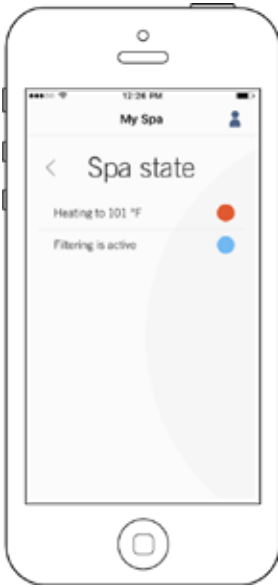

SPA STATUS

Diese Seite zeigt alle aktiven Zustände ihres Spas an. Im Folgenden sehen Sie einen Überblick über die einzelnen Zustände, welche Sie vorfinden können. Jeder Status ist einer Priorität und Farbe zugeordnet, die auf dem Symbol auf der Startseite dargestellt ist.

- GELB** Zeigt an, dass das System des Spa einen Fehler vorweist.

- DUNKELBLAU** Zeigt an, dass derzeit ein Benutzerbefehl ausgeführt wird. Mindestens ein Zubehör ist in Betrieb (Pumpe, Gebläse, Licht...)

- ROT** Der Spa heizt bis zur gewünschten Temperatur auf.

- BLAU** Der Spa befindet sich in einem Filterzyklus.

- GRÜN** Der Spa befindet sich im Energiesparmodus.

- GRAU** Der Spa ist im Normalbetrieb. Weder Filter-, bzw. Energiesparmodus oder Aggregate sind im Betrieb.

Das Symbol auf der Startseite zeigt nur eine Farbe an. Überlagern sich mehrere Zustände, werden die Farben nach der oben gezeigten Priorität angezeigt.

ÄNDERN DER TEMPERATUR



Berühren Sie das farbige Symbol in der Mitte der Startseite, um die Temperatursteuerungsleiste anzuzeigen.

Verwenden Sie den Schieberegler auf der Steuerleiste, um die Temperatur Ihres Whirlpools zu ändern * (Sollwert).

* Wenn Sie sich im Energiesparmodus befinden, liegt die Temperatur Ihres Whirlpools um 20 °F unter Ihrem Sollwert.

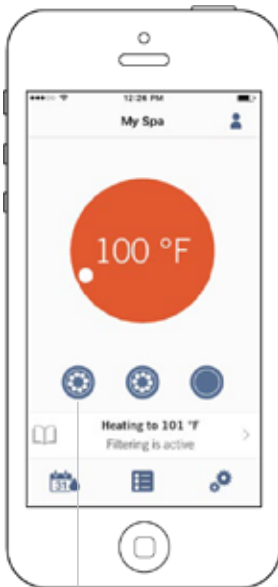

Zubehör

EIN-/AUSSCHALTEN VON ZUBEHÖR

Entsprechend der Konfiguration Ihres Spa-Paketes können Sie ganz einfach Ihre Zubehör-Aggregate starten oder stoppen, indem Sie auf das dazugehörige Symbol drücken. Wenn das Zubehör eingeschaltet ist, wird auch das Symbol animiert. Wenn Ihr Zubehörgerät über mehrere Stufen verfügt, drücken Sie so oft auf das Symbol, bis die gewünschte Stufe erreicht ist.

Die Symbole der Zubehöre entsprechen der Konfiguration Ihres Spa-Paketes.



Pumpe



Wasserfall



Luftgebläse



Licht

EIN-/AUSSCHALTEN DER BELEUCHTUNG

Um die Spa-Beleuchtung ein- und auszuschalten, drücken Sie einfach auf das angezeigte Symbol.

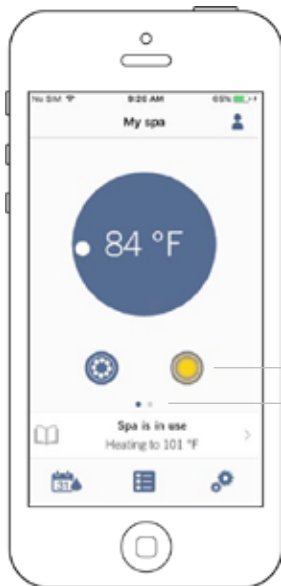

BEDIENUNG DES IN.MIX 300

Dieses Menü ist nur verfügbar, wenn in.mix 300 als Zubehör vom System erkannt wurde.

Um in.mix 300 ein- oder auszuschalten, drücken Sie einfach auf das Licht-Symbol. Um auf die in.mix300 Seite zu gelangen, wischen Sie auf der Seite nach links.

Ein/-Ausschalten von in.mix 300

Wechsel zu in.mix 300

in.mix 300 ermöglicht es Ihnen die verschiedenen Farbzonen der Beleuchtung innerhalb oder ausserhalb Ihres Spa anzupassen.

Mit dem Licht-Symbol können Sie in.mix 300 ein- oder ausschalten.

Um eine Zone auszuwählen, drücken Sie auf ein Symbol in der Zonenauswahlzeile. Um die Farbe zu ändern, verwenden Sie das Farb-Auswahlrad. Mit dem Schieberegler können Sie die Helligkeit des Lichts verändern. Mit dem Regenbogen-Symbol lassen sich die Farben abstufen.

Mit dem Symbol für Synchronisation lassen sich die Farben der ausgewählten Zone auf die anderen Zonen übertragen.

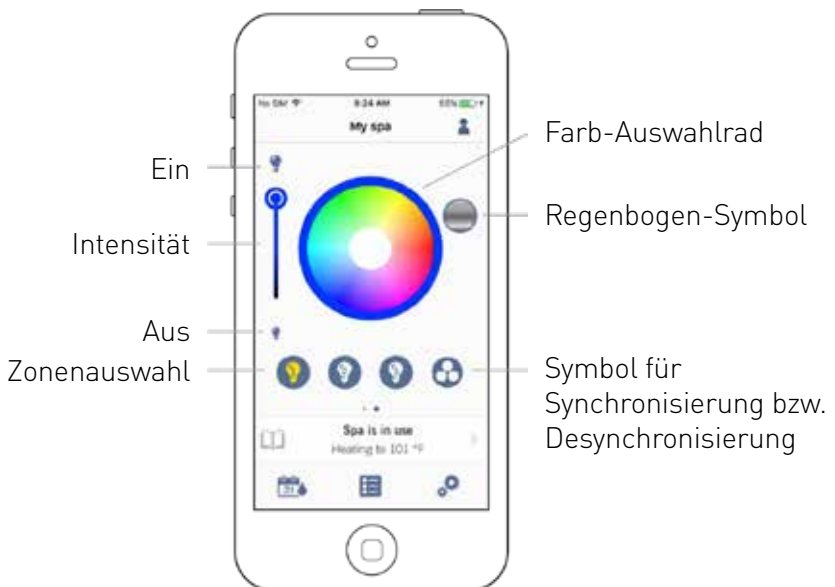



WASSERPFLEGE

Die Seite für Wasserpflege hilft Ihnen, die idealen Einstellungen für Filtern und die Temperatur vorzunehmen. Wählen Sie zwischen Abwesend, Standard, Energiesparmodus, Super-Energiemodus und Wochenendmodus, je nach Bedarf. Berühren Sie den Namen der gewünschten Wasserpflege; ein grünes Symbol bestätigt Ihre Auswahl.

Die jeweiligen Einstellungen für Filtern und Energiesparmodus sind standardmässig für jeden Wasserpflege-Modus vorkonfiguriert. Um einzelne Einstellungen der Wasserpflege zu verändern, drücken Sie auf den Stift auf der rechten Seite des gewünschten Programms um das Menü zu öffnen.

Im Folgenden sehen Sie eine kurze Beschreibung der Einstellungen der jeweiligen Wasserpflege-Programme.



Abwesend:

In dieser Betriebsart befindet sich der Spa stets im Sparmodus; der Sollwert wird um 11° C gesenkt.



Standard:

Der Spa befindet sich zu keiner Zeit im Sparmodus, und die Filtrierung erfolgt gemäß der Niederniveau-Konfiguration.



Energiesparmodus:

Der Spa befindet sich in den täglichen Spitzenzeiten im Sparmodus und nimmt an den Wochenenden seinen normalen Betrieb wieder auf.



Super Energiemodus:

Der Spa befindet sich während aller Spitzenzeiten – an jedem Tag der Woche – im Sparmodus.



Wochenendmodus:

Der Spa befindet sich von Montag bis Freitag im Sparmodus und an den Wochenenden im normalen Betrieb.

ÄNDERUNG VON ZEITPLÄNEN

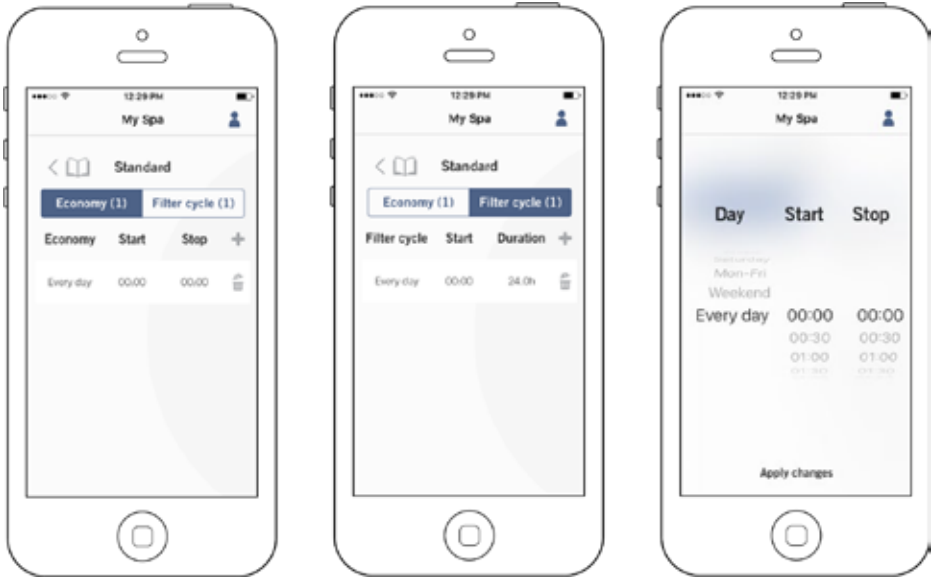

In diesem Menü können Sie Zeitpläne für Energiesparmodus und Filtern hinzufügen oder entfernen.

Um zu den Menüs zu gelangen, drücken Sie folgende Schritte: Wasserpflege-Menü-Stift auf der rechten Seite des gewünschten Wasserpflegeprogramms.

Berühren Sie das Economy-Feld um die Energiesparoptionen einzustellen, sowie das Feld Filtern um hier die Einstellungen vorzunehmen. Drücken Sie das "+"-Symbol, um Energiespareinstellungen oder Filtereinstellungen hinzuzufügen.

Um eine Einstellung zu entfernen, drücken Sie auf den Papierkorb auf der rechten Seite der gewünschten Zeile.

Um Einstellungen in einem Programm zu verändern, berühren Sie das gewünschte Programm.

Sie haben verschiedene Einstellungsmöglichkeiten. (Mo-Fr, Wochenende, jeden Tag oder einzelne Tage). Die Einstellungen werden wöchentlich wiederholt. Die Einstellung der Zeitintervalle werden in 30-Minutenschritten vorgenommen. Sobald Sie die Einstellungen vorgenommen haben, drücken Sie den Pfeil oben auf der Seite umzurückzugehen.

Vergewissern Sie sich, dass Sie das richtige Programm in dem Hauptmenü für Wasserpflege gewählt haben.

Wenn ein Energiesparmodus aktiviert ist, wird die eingestellte Temperatur um 20°F reduziert, d.h. die Heizung startet erst wieder, wenn die Ist-Temperatur die eingestellte Temperatur um 20°F unterschreitet. Die Einstellung für Filtern bezieht sich auf die Haupt-Filterpumpe, meistens Pumpe 1. Wenn Ihr Spa mit einer Zirkulationspumpe/24h ausgestattet ist, erscheint auf der Anzeige Spülzyklus anstatt Filterzyklus. Die Dauer der Spülzyklen ist vorprogrammiert. Deshalb wird bei Dauer N/A angezeigt. Nur die Startzeit kann hier verändert werden.

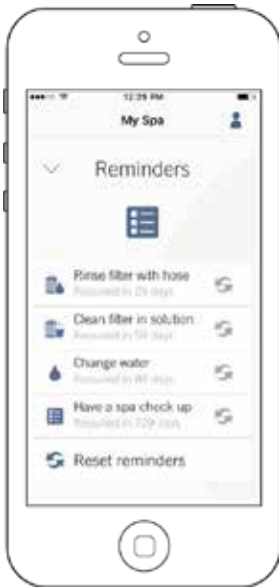

ERINNERUNGEN

Die Seite für Erinnerungen hilft Ihnen, die Wasserpflege durchzuführen. in.touch 2 erinnert Sie, Ihren Filter zu reinigen oder rückzuspülen. Jede Aufgabe hat seine eigene Erinnerung. Die Zeitabstände basieren auf einer normalen Benutzung. Nach der Wasserpflege können Sie die Erinnerung zurücksetzen.

SPA EINSTELLUNGEN

Auf der Seite der Spa-Einstellungen können Sie folgendes verändern:

- in.touch Netzwerk
- Temperatur-Einheiten
- Änderung des Spa-Namens
- Technische Informationen

Tippen Sie auf den Pfeil auf dem gewünschten Feld, um in das Menü zu gelangen.

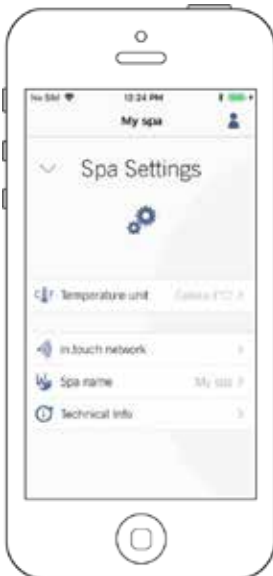

IN.TOUCH NETZWERK

Im in.touch-Menü erhalten Sie Informationen über RF-Einstellungen zwischen Heim- und Spa Transmitter Dieses Menü gibt Ihnen Zugang zu:

- Kanal
- Signalstärke
- Kanal zurücksetzen (Standardeinstellungen werden vorgenommen)

Um den Kanal zu ändern, tippen Sie auf die Zeile "Kanal".

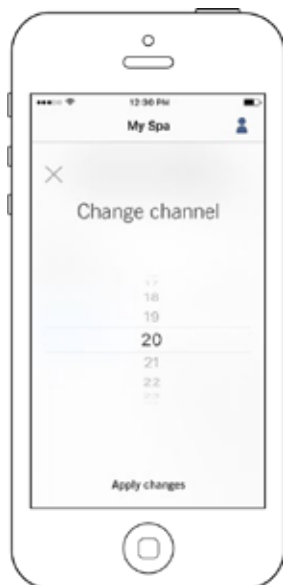

KANAL ÄNDERN

Auf der Seite "Kanal ändern" können Sie den Kanal wählen, auf welchem der Spa sowie der Heimtransmitter des in.touch 2 miteinander kommunizieren.

In manchen Fällen kann man hier die Signalstärke erhöhen.

Sie gelangen auf diese Seite wie folgt: Spa-Einstellungen (auf der Hauptseite unten rechts) - in.touch-Netzwerk-Kanal.

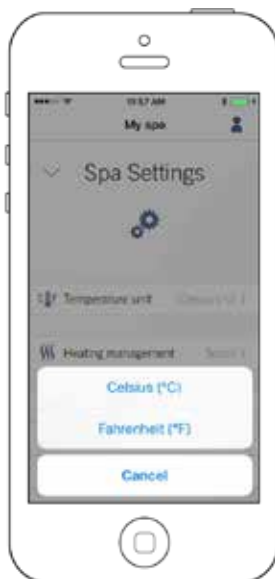
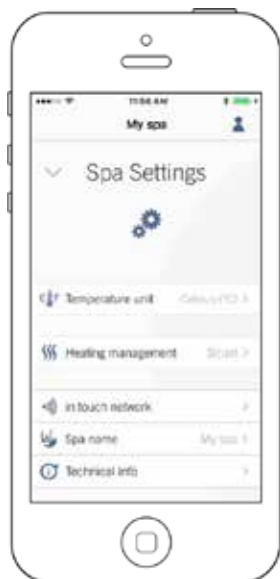

TEMPERATUR-EINHEIT

Auf dieser Seite können Sie die angezeigte Temperatureinheit verändern.

Sie gelangen auf diese Seite, indem Sie folgende Felder antippen: Spa-Einstellungen (unten rechts auf der Hauptseite) - Temperatureinheiten.



NAME

In diesem Bereich können Sie den Spa-Namen verändern.

Tippen Sie auf folgende Felder, um in den Bereich zur Änderung des Spa-Namens zu gelangen:
Spa-Einstellungen (unten rechts auf der Hauptseite) - Änderung Spa-Name.



TECHNISCHE INFORMATIONEN

In diesem Bereich sehen Sie technische Informationen über in.touch 2. Software-Version sowie Kennzeichnung verschiedener Komponenten Ihres Spa.

Sie gelangen auf diese Seite durch tippen folgender Felder:
Spa-Einstellungen (Feld unten rechts auf der Seite) - Technische Informationen.



EINSTELLUNGEN

Im Bereich Einstellungen haben Sie auf Folgendes Zugriff:

- Fügen Sie einen Spa aus dem lokalen Netzwerk hinzu
- Konto
- Tutorial
- Recht (<https://geckointouch.com/legal>)
- Patente (<http://geckoportal.com/corpo/#patents>)

Um zu dem jeweiligen Punkt zu gelangen, tippen Sie auf den Pfeil rechts auf der Zeile.

SPA HINZUFÜGEN

Auf dieser Seite sehen Sie alle Spas, die von Ihrer Applikation erkannt werden. Um einen Spa zu erkennen, muss Ihr Mobilgerät im selben Netzwerk sein wie Ihr Heim-Transmitter.

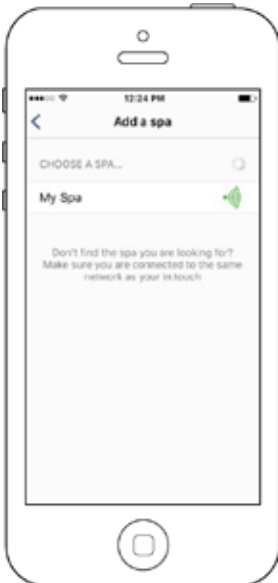

Sobald einmal eine Verbindung zu einem Spa hergestellt wurde, wird dieser auf der Seite gespeichert und Sie haben nun von überall her Zugriff auf den Spa.

Sie gelangen durch tippen auf folgende Felder auf diese Seite: Einstellungen - Spa hinzufügen

Die RF-Signalstärke (Kommunikation zwischen Heim- und Spa- Transmitter des in.touch 2) wird auf der Seite "Spa auswählen" in 5 Stufen angezeigt:

- Signal über 80%
- Signal zwischen 80% und 51%
- Signal zwischen 50% und 31%
- Signal unter 30%
- Spa-Transmitter nicht erreichbar

KONTO

Dieser Bereich gibt Ihnen Zugang zu Informationen Ihres Benutzerkontos.

Sie gelangen auf diese Seite durch tippen auf: Einstellungen-Konto



TUTORIAL

In diesem Bereich bekommen Sie einen kurzen Überblick über die Funktionen Ihrer in.touch 2 Applikation.

IN.GRID HEIZUNGSMANAGEMENT

Das Heizungsmanagement wird angezeigt, sobald in.grid erkannt wird.

Sie können ihr in.grid-Heizungsmanagement verändern, ohne die Spa-Verkleidung zu öffnen und die Jumper zu verändern.

Um Veränderungen im Heizungsmanagement vorzunehmen, gehen Sie zu dem Menüpunkt Spa-Einstellungen und dann zu Heizungsmanagement.

Sie können unter 4 Modi auswählen:

- Internal Heater (interne Heizung)
- External Heater (externe Heizung)
- Both (beides)
- Smart

Um mehr über in.grid zu erfahren, besuchen Sie unsere Webseite:
<http://geckoportal.com/ingrid>

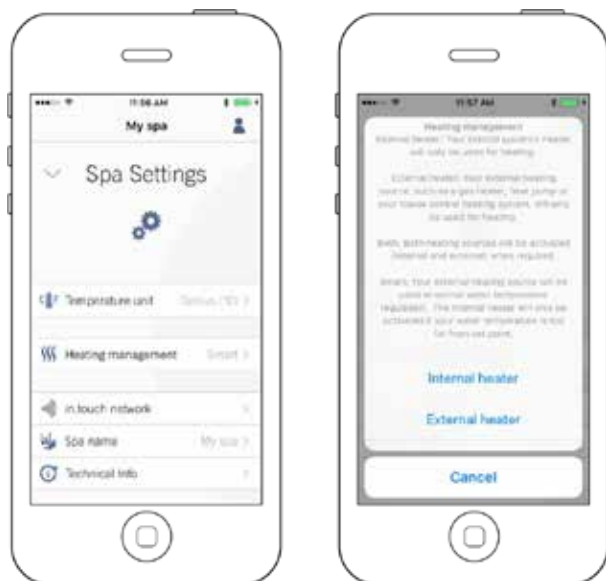

SPERREN SIE IHR SPA-BEDIENFELD

Das Menü "Sperren" erscheint, wenn diese Option in der "Low Level" Konfiguration des Kontrollsystems aktiviert ist. Ausserdem muss ein kompatibles Bedienfeld verwendet werden.

Kompatible Bedienfelder sind:

- "nicht intelligente" Bedienfelder (alle ausser in.k1000, in.k800 oder in.k500)
- in.k1000 Bedienfeld Version 25.00 oder höher

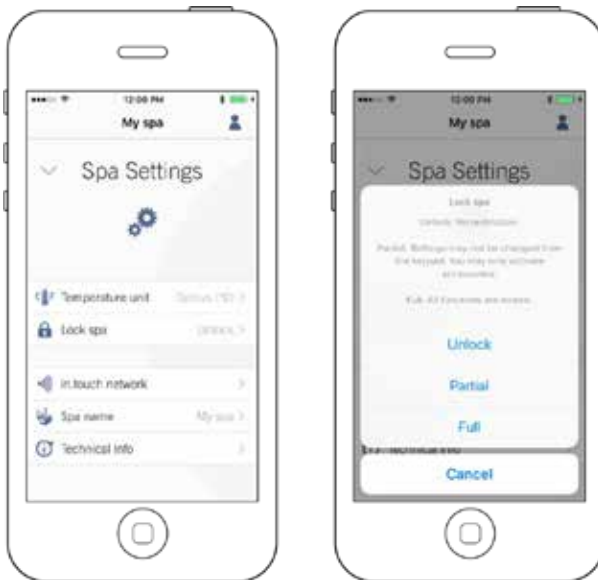



TECHNISCHER SUPPORT

Eine Einladung zu einem technischen Support sehen Sie auf dem Bildschirm oben rechts.

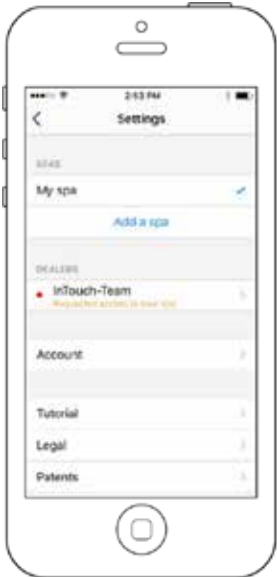

EINLADUNG ANNEHMEN

Alle Einladungen die Sie erhalten, finden Sie unter Händler im Menü "Einstellungen".

Um eine Einladung auszuwählen, tippen Sie diese einfach an. Sie erhalten nun ein Fenster mit Informationen über den Händler. Hier können Sie die Einladung annehmen.

Sie können diese Einladung jederzeit ablehnen, wenn Sie das möchten.

HÄNDLER-SEITE

Sobald Sie einen Händler in Ihrer Applikation gespeichert haben, können Sie jederzeit auf seine Informationen zurückgreifen.

Wenn Sie nicht möchten, dass Ihr Händler Zugriff auf Ihren Spa hat, schieben Sie den Regler für die Zugriffserlaubnis unten auf der Seite nach links.



FEHLERBEHEBUNG

Beide in.touch 2 Module haben eine Status-LED zur Diagnose des Problems.

FEHLERBEHEBUNG

Das in.touch 2 kit besteht aus 2 verschiedenen Modulen: dem Heim-Transmitter (EN-Modul) sowie dem Spa-Transmitter (CO-Modul). Diese kommunizieren über eine RF-Verbindung miteinander, wobei der Heim-Transmitter mit dem Ethernet, und der Spa-Transmitter mit dem Spa verbunden ist.

HEIM-TRANSMITTER (EN MODUL) LED-STATUS

Die LED-Leuchten der jeweiligen Module können verschiedene Zustände der Verbindung beschreiben. Diese sind in folgender Liste aufgeführt:

GELB schnell blinkend:

Der Heim-Transmitter ist im Verbindungsmodus, wenn diese Farbe angezeigt wird. (Die Verbindungstaste wurde gedrückt). Bevor dieser Vorgang nicht abgeschlossen ist, kann sich die Applikation nicht mit dem Spa verbinden. Um die Verbindung zu beenden, schalten Sie die Sicherung des Spa aus, und nach einigen Sekunden wieder ein. Die Verbindung findet nach einigen Sekunden statt. Sollte das nicht passieren, ist der Spa-Transmitter ausser Reichweite, falsch angeschlossen oder defekt.

Falls die in.touch2-Module bereits gekoppelt wurden und die Verbindungstaste versehentlich gedrückt wurde, trennen Sie einfach das USB-Stromkabel vom Heim-Transmitter und verbinden das Kabel erneut mit dem Transmitter. Es findet ein Neustart statt und die Module sollten sich nun von selbst verbinden.

Sobald der Verbindungsmodus abgeschlossen ist, ändert die LED-Leuchte des Heim-Transmitters seine Farbe. Für jede der folgenden Farben gelten die Informationen gleichermassen; ob diese blinken oder nicht. Wenn die LED-Leuchten blinken schauen Sie ebenfalls im folgenden Abschnitt "blinkende LED-Leuchte" nach.

ROT :**Ursache?**

Der Heim-Transmitter findet den Router nicht. Solange dies der Fall ist, kann keine Verbindung mit dem Spa hergestellt werden.

Was ist zu tun?

Stellen Sie sicher, dass der Router mit Strom versorgt wird. und einwandfrei arbeitet. Verwenden Sie gegebenenfalls einen anderen Computer oder ein anderes Gerät, um den LAN-Anschluss zu überprüfen. Überprüfen Sie die Verbindung des LAN-Kabels am Router und Heim-Transmitter. Verwenden Sie gegebenenfalls ein anderes LAN-Kabel. Falls der LAN-Anschluss mit einem anderen Gerät funktioniert, ist der Heim-Transmitter defekt.

Grün:**Ursache?**

Der Heim-Transmitter ist mit dem Router verbunden; es besteht jedoch keine Verbindung zum in.touch2-Server.

Was ist zu tun?

Überprüfen Sie die Konfiguration Ihres Routers unter Zuhilfenahme des Router-Handbuchs.

Möglicherweise ist der Anschluss 10022 geschlossen. Dieser ist bei kommerziellen Routern standardmässig geöffnet. In Ausnahmefällen ist das nicht der Fall.

Falls der Anschluss 10022 als geöffnet angezeigt wird und eine interne Konfiguration den Zugriff verhindert.

Der in.touch-Server kann vorübergehend wegen Wartungsarbeiten nicht erreichbar sein. Versuchen Sie es später noch einmal.

Besteht das Problem bei der Internet-Verbindung. Ursache kann die Konfiguration des Routers oder ein Problem bei Ihrem Internetprovider sein.

BLAU:**Ursache?**

Das ist der normale Status des Heim-Transmitter-LED. Es besteht Verbindung zum Internet sowie zum in.touch2- server. Sobald Ihr Mobilgerät und die Applikation mit dem Internet verbunden sind (auch über 3G, 4G oder LTE) haben Sie auch Verbindung zu Ihrem Spa.

Was ist zu tun?

Geniessen Sie Ihren Spa

SPA TRANSMITTER (CO MODUL LED STATUS)

Die LED dieses Moduls kann verschiedene Statusbedingungen anzeigen, wie unten gezeigt.

GELB schnell blinkend:

Der Spa-Transmitter ist im Verbindungsmodus, wenn diese Farbe angezeigt wird. Normalerweise geschieht dies automatisch während einer kurzen Zeit, in der der Spa verbunden wird und der Strom wieder eingeschaltet wurde.

Auch wenn es nicht zu einer Verbindung mit dem Heim-Transmitter kommt, blinkt die LED-Leuchte gelb. Dies ist jedoch unwahrscheinlich, da die Transmitter vorkonfiguriert ausgeliefert werden. Sollte die Verbindung fehlschlagen, schauen Sie im Abschnitt Verbindung der Transmitter nach und schliessen den Verbindungsprozess ab.

BLAU:**Ursache?**

Das ist der normale Zustand der Spa-LED-Leuchte. Sollte die Leuchte blinken, schauen Sie im folgenden Abschnitt "blinkende LED-Leuchte" nach.

Was ist zu tun?

Geniessen Sie Ihren Spa

Blinkende LED:

Wenn die LED-Leuchten beider Transmitter im Sekundentakt blinken, können die Module nicht miteinander kommunizieren. Dies kann verschiedene Ursachen haben:

Überprüfen Sie folgendes und führen Sie die Tests in der angegebenen Reihenfolge durch.

Nicht verbunden:

Da die Module vorkonfiguriert versendet werden, ist diese Fehlerursache eher unwahrscheinlich. Um dies als Ursache auszuschliessen, beziehen Sie sich auf den Abschnitt Koppeln und verbinden die Transmitter erneut miteinander.

Module ausserhalb der vorgeschriebenen Reichweite:

Falls der Verbindungs-Test wie er oben beschrieben wurde nicht funktioniert, kann es sein, dass die Module für eine gute RF-Verbindung zu weit voneinander entfernt sind. Platzieren Sie den Heim-Transmitter mittels eines Verlängerungskabels in der Nähe des Spa.

Eine Verbindung zum Router ist für diesen Test nicht notwendig. Wenn die LED-Leuchten nicht mehr blinken, ist eine RF-Verbindung zustande gekommen, was bestätigt, dass die Module zu weit voneinander entfernt waren. Die Module näher beieinander zu platzieren ist die einzige Lösung.

Sollten die LED-Leuchten der Module weiterhin blinken, obwohl die Module nahe beieinander platziert sind, koppeln Sie die Module erneut miteinander. Sollte dies ebenfalls nicht zu einer Lösung führen, ist eines der Module bzw. beide Transmitter defekt. Ersetzen Sie die defekten Module.

SPEZIFIKATIONEN

Umgebung

Feuchtigkeit: bis 85% RH, nicht kondensierend

Betriebstemperatur: -20°C bis 60°C

Lagertemperatur: -30°C bis 85°C

Grad der Wasserdichte: IPX5 for CO module

Kompatibilität

in.yt, in.ye, in.yj, in.xe, oder in.xm2 Spa Systeme hergestellt ab 2012.

Zulassungsinformationen für das interne Transceiver Modul

USA

FCC ID: OA3MRF89XAM9A

Dieses Gerät wurde getestet und erfüllt die Grenzwerte für digitale Geräte der Klasse B gemäß Teil 15 der FCC Richtlinien. Diese Grenzwerte wurden festgelegt, um einen wirksamen Schutz gegen schädliche Störungen bei Hausinstallationen zu gewährleisten. Dieses Gerät erzeugt, nutzt und strahlt unter Umständen Hochfrequenzenergie aus und kann bei unsachgemäßer Installation und Verwendung Empfangsstörungen bei Radio- und Fernsehgeräten verursachen. Auch bei sachgemäßer Installation kann jedoch nicht ausgeschlossen werden, dass derartige Störungen auftreten. Verursacht dieses Gerät Störungen beim Radio- oder Fernsehempfang – was durch Aus- und Wiedereinschalten des Geräts festgestellt werden kann – sollte der Benutzer versuchen, diese Störungen mit einer der folgenden Maßnahmen zu beseitigen:

- Empfangsantenne neu ausrichten oder an anderer Stelle anbringen.
- Abstand zwischen Gerät und Receiver vergrößern.
- Gerät an einen anderen Stromkreis als den Receiver anschließen.
- Den Fachhändler oder einen erfahrenen Radio-/Fernsehtechniker konsultieren.

Kanada

IC: 7693A-89XAM9A

Dieses Gerät entspricht den lizenzbefreiten RSS-Standards der kanadischen Industrie. Der Betrieb unterliegt den folgenden zwei Bedingungen: (1) Dieses Gerät darf keine Interferenzen verursachen, und (2) dieses Gerät muss jegliche Interferenz akzeptieren, einschließlich Interferenzen, die zu unerwünschtem Betrieb des Gerätes führen können.

Europa

Das interne Transceivermodul ist für den Einsatz in europäischen Ländern zertifiziert Die folgenden Tests wurden abgeschlossen und bestanden:

Prüfnorm ETSI EN 300 220-2 V241:

- Frequenzfehler & Drift
- Effektive Strahlungsleistung
- Transiente Leistung
- Modulationsbandbreite
- Unerwünschte Emissionen in der Stördomäne
- Empfängerstörung

Prüfnorm ETSI EN 301 489-3 V161:

- geleitete Emissionen
- Strahlungsemissionen
- abgestrahlte Immunität

Nord- Amerika

UL 1563 Sixth Ed.

UL file: E182156

CAN/CSA C22.2 No. 218.1-13 (2013)

FCC part 15 (2015) subpart B

ICES-003 (2016)



Europa und International

IEC 60335-1, A2 : 2008

IEC 60335-2-60, A1 : 2013

EN 55014-1 : 2006, A1 : 2009, A2 : 2011

EN 55014-2 : 2015

EN 61000-3-2 : 2014

EN 61000-3-3 : 2013



Bitte nehmen Sie sich ein paar Minuten Zeit und füllen Sie die nachfolgenden Felder vollständig aus. Sie werden die Informationen mitunter für die Wartung oder eine etwaige Reparatur Ihres Spas benötigen.

Spa-Modell

Spa-Farbe

Seriennummer

Kaufdatum

Händler

Modell-Nummer der Bedieneinheit

Modell-Nummer der Steuerbox

Anzahl und Leistung der Pumpen

Modell-Nummer der Filter
