

Bedienungsanleitung

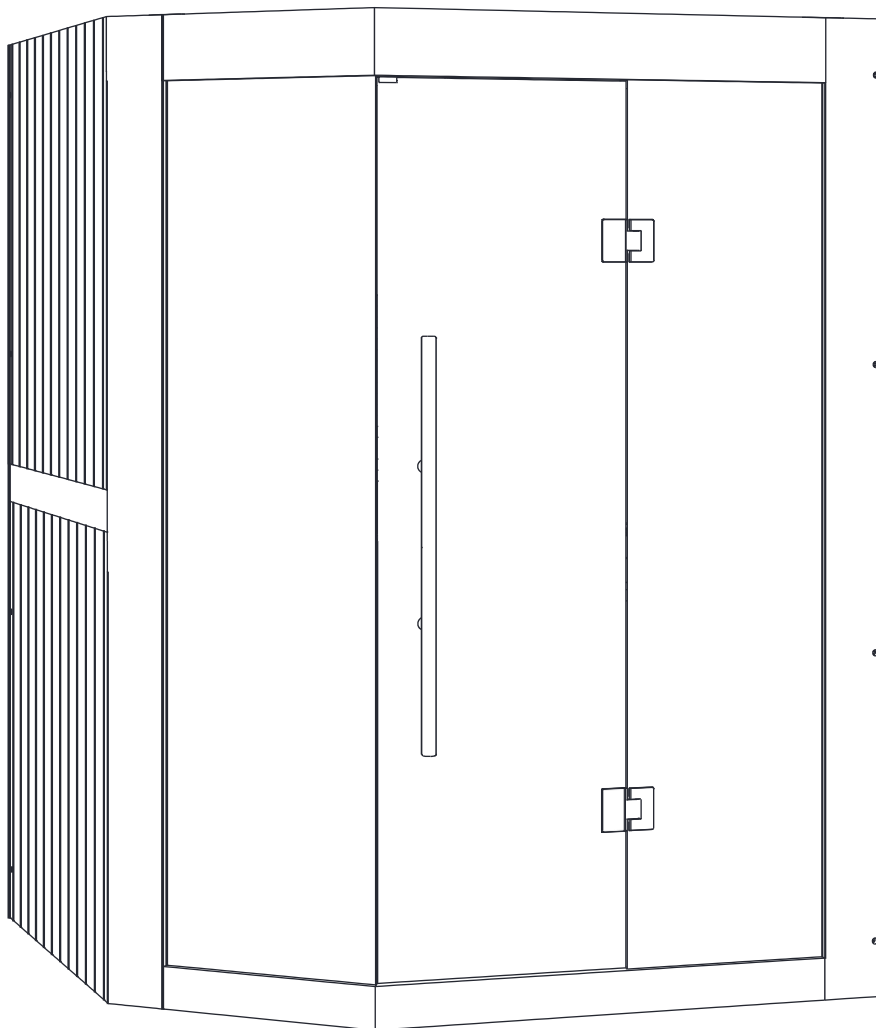

— Infrarot macht das Leben gesünder

Empfehlungen

Lesen Sie diese Anleitung sorgfältig durch, bevor Sie Ihre Sauna zum ersten Mal in Betrieb nehmen.

Wir empfehlen Ihnen, es an einem sicheren Ort aufzubewahren, damit Sie es in Zukunft nicht vergessen.

- Holz ist ein lebendiges Element. Um sein ursprüngliches Aussehen zu erhalten, ist es wichtig, die Außenseite des Holzes gegen Feuchtigkeit zu behandeln.
- Stellen Sie die Sauna auf eine vollkommen ebene und harte Fläche.
- Die Sauna muss in einem trockenen Raum stehen. Verwenden Sie sie nicht in der Nähe einer Wasserquelle (Badewanne, feuchter Boden, Schwimmbad).
- Verwenden Sie keine flüssigen Reinigungsmittel. Schalten Sie die Sauna vor der Reinigung aus und verwenden Sie einen feuchten Lappen.
- Schützen Sie das Stromkabel der Sauna, damit es nicht gequetscht oder eingeklemmt wird.
- Vergewissern Sie sich vor dem Austausch bestimmter Bauteile, dass diese vom Hersteller vorgeschrieben sind oder die gleichen Eigenschaften wie die Originalteile haben. Ein falscher Austausch kann einen Brand, einen Kurzschluss oder eine Beschädigung der Sauna verursachen. Wir empfehlen dringend, einen qualifizierten Techniker hinzuzuziehen.
- Um das Risiko von Verbrennungen oder elektrischen Schlägen zu vermeiden, verwenden Sie keine Metallwerkzeuge.
- Tiere dürfen nicht in die Sauna gebracht werden.
- Lassen Sie die Sauna nicht unbeaufsichtigt eingeschaltet.
- Lassen Sie die Sauna nicht länger als 3 Stunden am Stück eingeschaltet, um eine vorzeitige Beschädigung des Geräts zu vermeiden. Schalten Sie die Sauna nach 3 Stunden Dauerbetrieb mindestens eine Stunde lang aus.
- Es wird empfohlen, kein Schließsystem an der Saunatür zu installieren.
- Prüfen Sie vor dem Anschluss der Sauna an das Stromnetz, ob Ihre Elektroinstallation den Anforderungen entspricht.

Sicherheit

WICHTIG :

Bitte lesen Sie die Sicherheitshinweise sorgfältig durch, bevor Sie Ihre Saunakabine aufstellen und benutzen. Sie sind für Ihre Sicherheit unerlässlich, halten Sie sich also bitte genau daran.

Hüten Sie sich vor Hyperthermie, Hitzschlag oder Hitzeerschöpfung, die durch Nichtbeachtung der Sicherheitshinweise verursacht oder verschlimmert werden können. Die Symptome sind Fieber, schneller Puls, Schwindel, Ohnmacht, Lethargie und Taubheitsgefühl im ganzen Körper oder in Teilen des Körpers. Die Auswirkungen sind: verminderte Wahrnehmung der Hitze, Unkenntnis der drohenden Gefahren, Bewusstlosigkeit.

Die Sauna darf nicht benutzt werden von:

- Kinder unter 6 Jahren.
- Menschen mit schweren Reaktionen auf Sonnenlicht.
- Ältere oder behinderte Menschen.
- Personen mit Vorerkrankungen wie Herzkrankheiten, hohem oder niedrigem Blutdruck, Durchblutungsstörungen oder Diabetes ohne vorherige ärztliche Beratung.
- Schwangere Frauen. Überhöhte Temperatur kann den Fötus gefährden.
- Personen, die an Dehydrierung, offenen Wunden, Augenkrankheiten, Verbrennungen oder Sonnenstich leiden.

Kinder zwischen 6 und 16 Jahren dürfen die Sauna benutzen, sofern sie ständig von einem verantwortlichen Erwachsenen beaufsichtigt werden und die Temperatur 60°C nicht überschreitet.

Bei gesundheitlichen Problemen, Medikamenteneinnahme oder Verletzungen von Muskeln und Bändern dürfen Sie die Sauna nur nach vorheriger Rücksprache mit einem Arzt und dessen Genehmigung benutzen.

Wenn Sie chirurgische Implantate tragen, dürfen Sie die Sauna nicht benutzen, ohne vorher einen Arzt zu konsultieren und dessen Zustimmung einzuholen. Benutzen Sie die Sauna nicht nach einer anstrengenden Tätigkeit.

Warten Sie 30 Minuten, bis sich Ihr Körper abgekühlt hat.

Verbringen Sie nicht mehr als 40 Minuten am Stück in der Sauna.

Nehmen Sie vor oder während des Saunagangs keinen Alkohol oder Drogen zu sich.

Schlafen Sie nicht in der Sauna, wenn diese in Betrieb ist.

Um die Gefahr einer Überhitzung zu vermeiden, schließen Sie Ihre Sauna an eine ausreichend starke Steckdose an und schließen Sie keine anderen elektrischen Geräte an dieselbe Steckdose an.

Um das Risiko eines Stromschlags oder einer Beschädigung der Sauna zu vermeiden, darf diese nicht benutzt werden:

- Während eines Gewitters.
- Wenn das elektrische Kabel beschädigt ist, muss es von einer qualifizierten Person ersetzt werden.
- Bei Überhitzung des Stromkabels muss es von einer qualifizierten Person überprüft werden.
- Wenn Sie eine Glühbirne wechseln müssen, warten Sie, bis die Sauna ausgeschaltet und abgekühlt ist.

Trocknen Sie sich die Hände ab, bevor Sie den Strom anschließen oder abklemmen. Arbeiten Sie niemals mit nassen Händen oder Füßen.

Schalten Sie den Strom oder das Heizsystem nicht schnell ein oder aus, da dies zu Schäden an der elektrischen Anlage führen kann. Versuchen Sie nicht, die Sauna selbst zu reparieren, ohne die Zustimmung des Händlers oder des Herstellers einzuholen.

Unerlaubte Reparaturversuche führen zum Erlöschen der Herstellergarantie.

Verwenden Sie keine Reinigungsmittel in der Sauna.







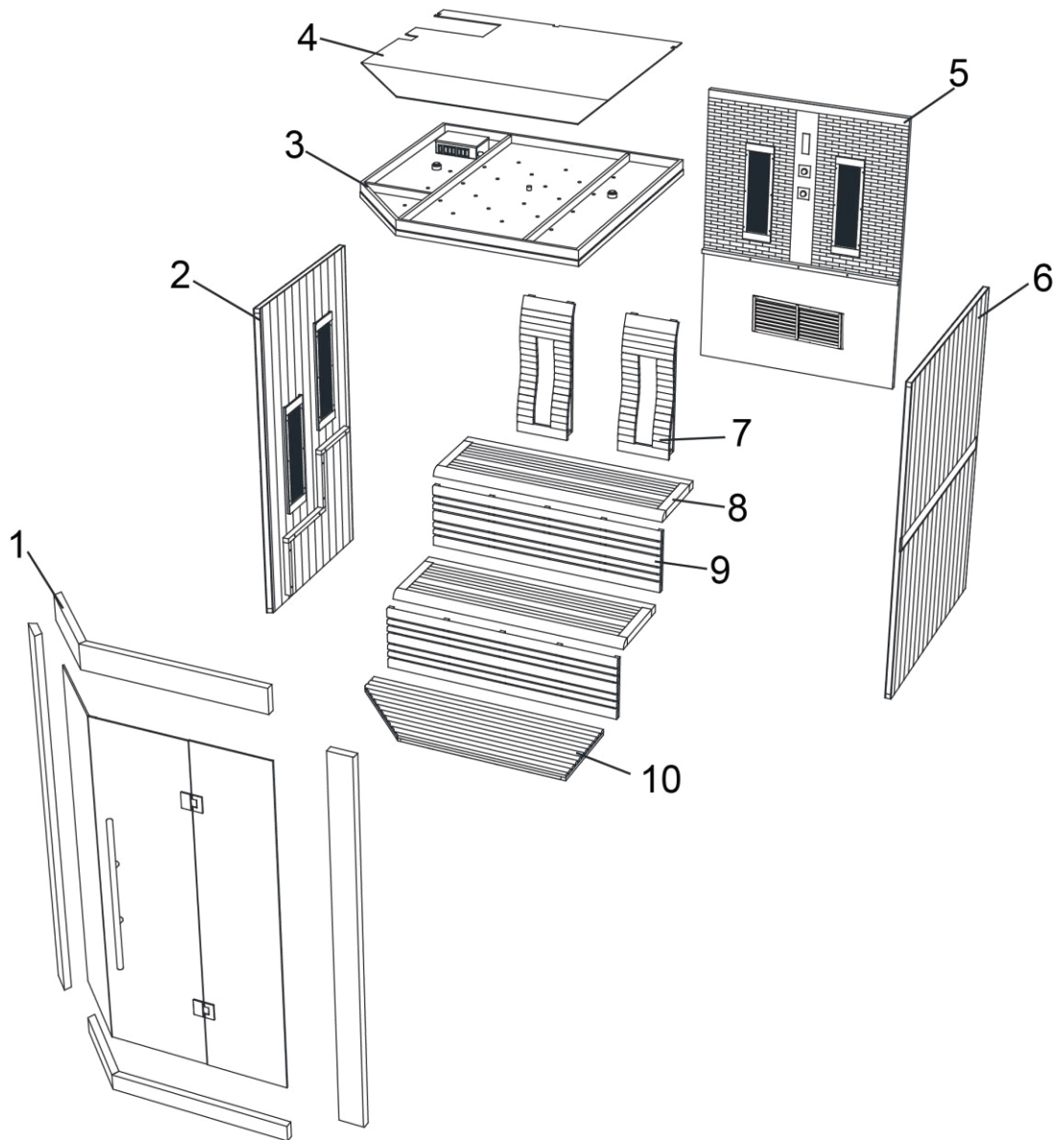

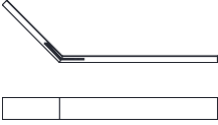
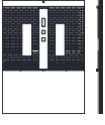
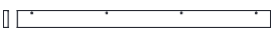
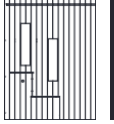
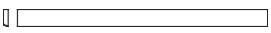
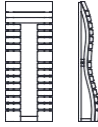

Keine Gegenstände in oder auf der Sauna stapeln oder lagern.

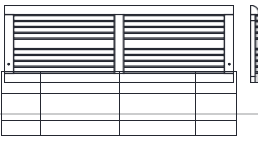

Stellen Sie keine brennbaren Materialien oder chemischen Stoffe in der Nähe der Sauna auf.

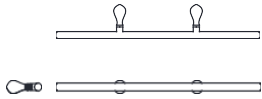
Beschreibung Sauna

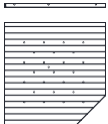
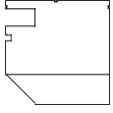

Beschreibung Sauna

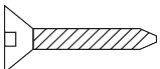
| | | | | | |
|-----|---|---------------------|----|--|--|
| 1.1 |  | (1358x390x138mm) 2x | 5 |  | (2096x1514x46mm) 1x |
| 1.2 |  | (2096x138x40mm) 1x | 6 |  | (2096x1548x40mm) 1x |
| 1.3 |  | (2096x138x40mm) 1x | 7 |  | (340x880x135mm) 2x |
| 1.4 |  | (1888x500x10mm) 1x | 8 |  | (1483x500x50mm) 2x |
| 1.5 |  | (1858x546x8mm) 1x | 9 |  | (1510x410x40mm)2x |
| 1.6 |  | (1888x435x10mm) 1x | 10 |  | (1504x558x40mm)1x |
| 1.7 |  | 1x Griff | 11 |  | (563x22x10mm)1x (563x10x10mm)1x (12x22x10mm)1x (12x10x10mm)1x |
| 1.8 |  | 2x Scharnier | 12 |  | 1x Glas-Magnetstreifen |
| 2 |  | (2096x1129x40mm) 1x | 13 | | |
| 3 |  | (1514x1514x60mm) 1x | 14 | | |
| 4 |  | (1507x1507x5mm) 1x | 15 | | |

| | | | | | |
|---|-------|-------|---|-------|---|
|  | | |  | |  |
| Ø4x50 | Ø4x30 | Ø3x16 | Ø6x75 | Ø6x50 | |
| 4x | 4x | 8x | 8x | 12x | 12x |

Lesen Sie die Montageanleitung sorgfältig durch, bevor Sie beginnen. Wahl des Standorts
Ausschließlich für die Installation im Außenbereich konzipiert.

Wählen Sie einen Raum:

- In einem trockenen Raum, auf einer ebenen, stabilen Fläche, die das Gewicht der Sauna tragen kann.
- Die Höhe muss so bemessen sein, dass Sie die Decke erreichen und elektrische Anschlüsse und Wartungsarbeiten durchführen können.
- Nicht in der Nähe von Wasserquellen, Flammen oder brennbaren Materialien.

Praktische Ratschläge

- Beachten Sie, dass für die Montage der Sauna 3 Erwachsene erforderlich sind.
- Identifizieren Sie jedes Paneel eindeutig, bevor Sie beginnen
- Verlegen Sie bei der Montage das Netzkabel Ihrer Sauna so, dass es leicht zugänglich ist.
- Beachten Sie, dass es Unterschiede zwischen den einzelnen Modellen gibt.

WICHTIG :

Bitte überprüfen Sie den Senkungs- und Lochdurchmesser der Bohrlöcher, um eine Beschädigung des Holzes zu vermeiden.

Benötigte Werkzeuge



Schraubenzieher



Bandmaß



Bleistift



Cutter

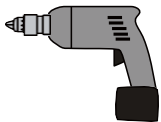

Elektrischer
Schraubenzieher



Inbusschlüssel



Stufenleiter

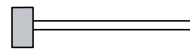

Schlegel

Montageanleitung

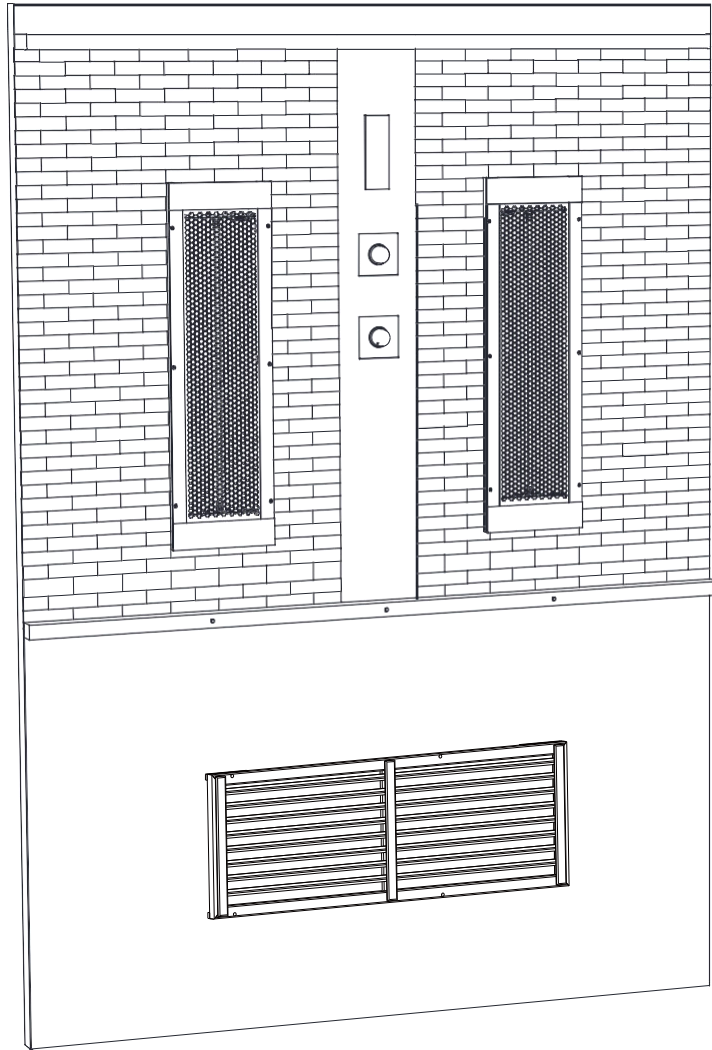

Nehmen Sie die Rückwand heraus, stützen Sie sie fest und stellen Sie sie auf einen ebenen Untergrund.

Montageanleitung

Montieren Sie die linke Seitenwand:

Nehmen Sie die linke Platte heraus und stellen Sie sie auf die linke Seite der hinteren Platte; befestigen Sie die linke Seitenplatte mit den Schrauben an der hinteren Platte;

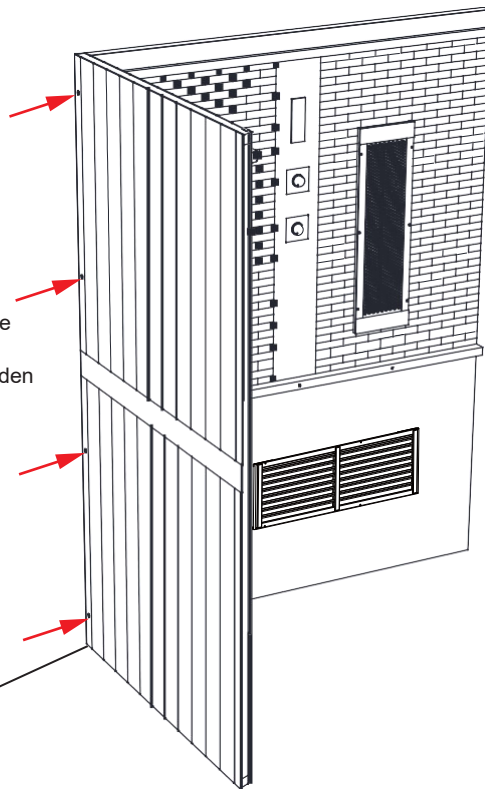

Ø 6 x 50 8PCS

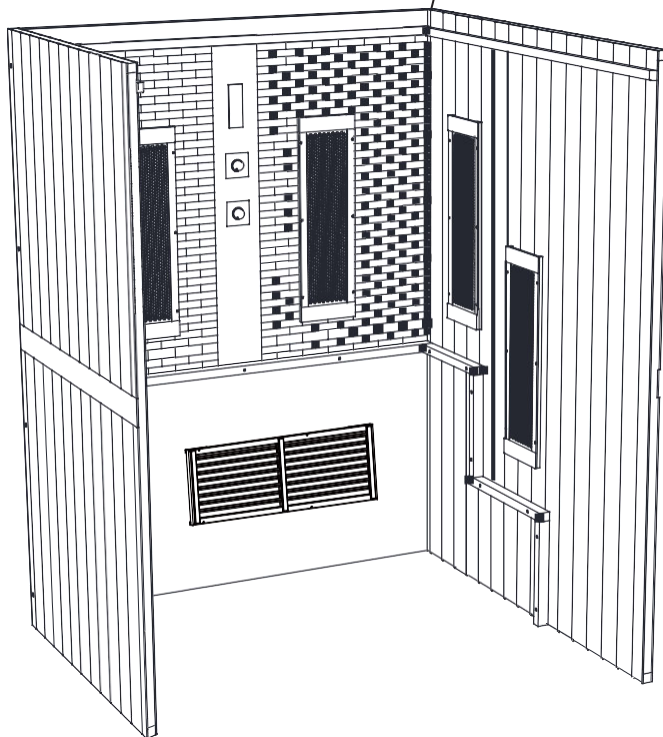

Bringen Sie die rechte Seitenwand an:

Die rechte Seitenwand wird auf die gleiche Weise wie die linke Seitenwand mit Feststellschrauben an der Rückwand befestigt;

Montageanleitung

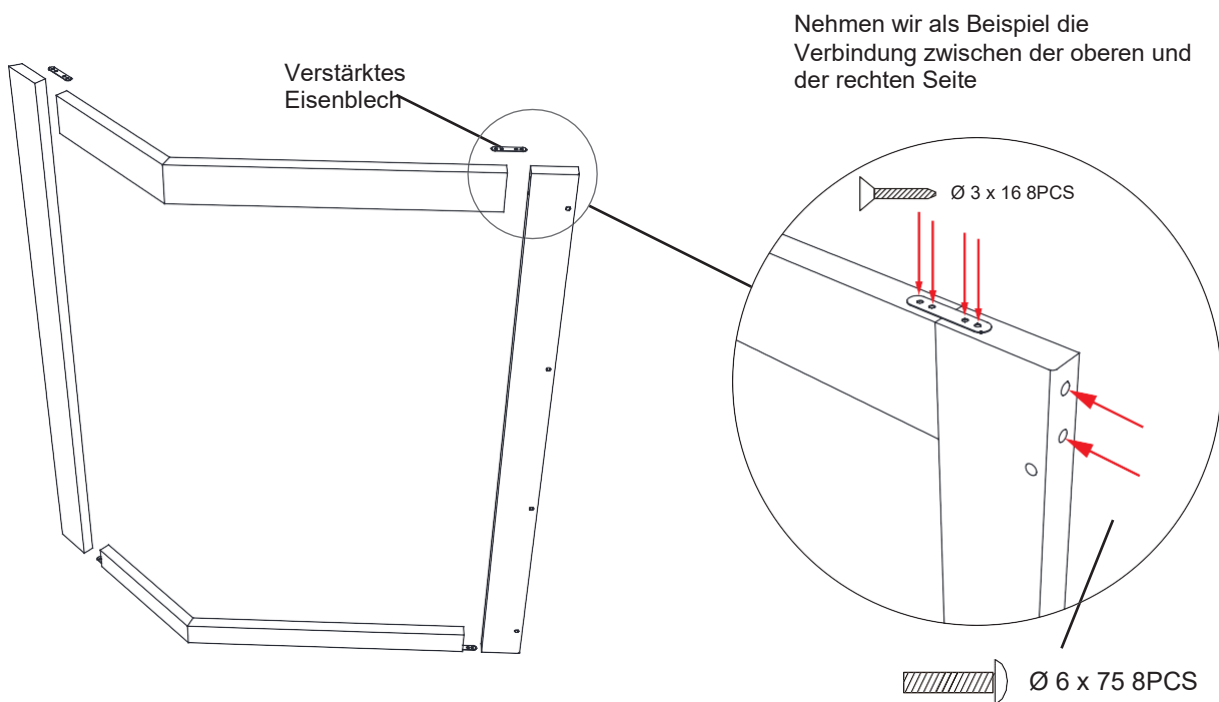

Bringen Sie die Frontplatte an: Bringen Sie die linke Seite mit einer verdeckten Schnalle an, und verbinden Sie die rechte Seite mit einer Sicherungsschraube.

Montage der Frontplatte:

Nehmen Sie die vier Holzquadrate der Frontplatte heraus, wie in der obigen Abbildung gezeigt.

Befestigen Sie die vier Ecken zunächst mit Schrauben und verstärken Sie sie dann mit Verstärkungsblechen;

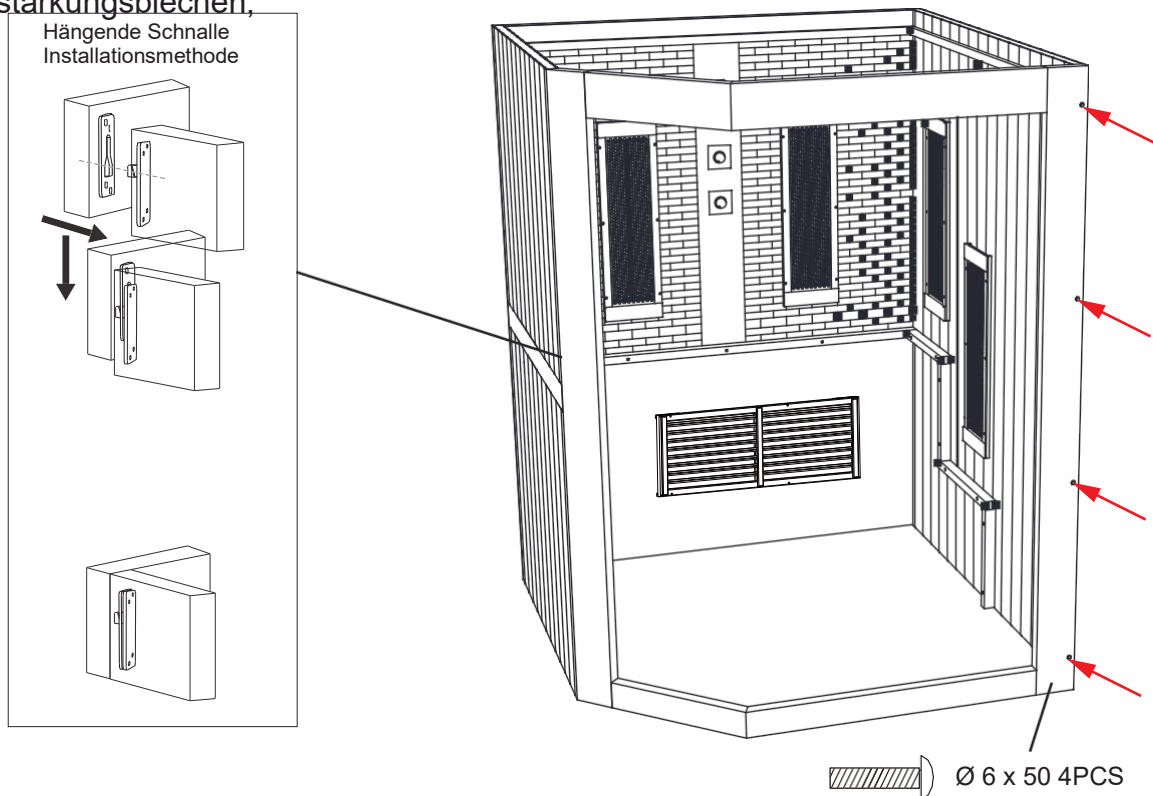

Montageanleitung

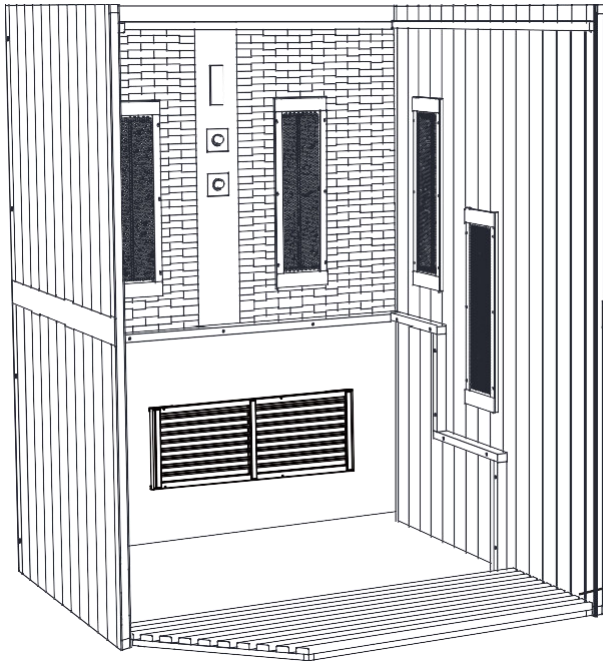

Installieren Sie das Fußplatte: Nehmen Sie das Fußplatte heraus und legen Sie es vor den Boden

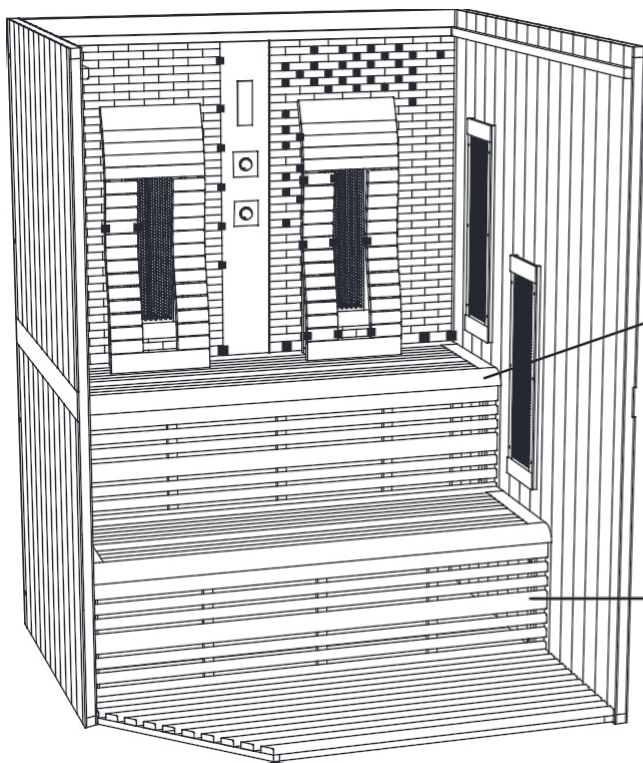
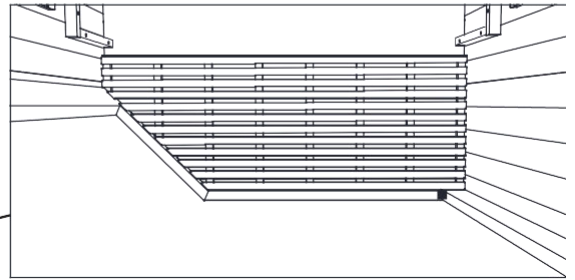

Einbau der inneren Sitzplatte und der Rückenlehne

Obere und untere Sitzplatten

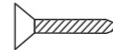
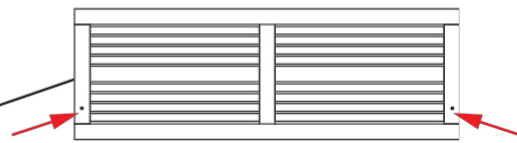

Ø 4 x 50 4PCS

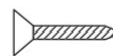
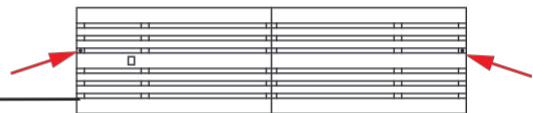

Ø 4 x 30 4PCS

Obere und untere Sitzfrontplatten

Interne Installationsreihenfolge:

Untere Sitzvorderplatte, untere Sitzplatte, obere Sitzvorderplatte, obere Sitzplatte, Rückenlehne

Montageanleitung

Montieren Sie die obere Platte

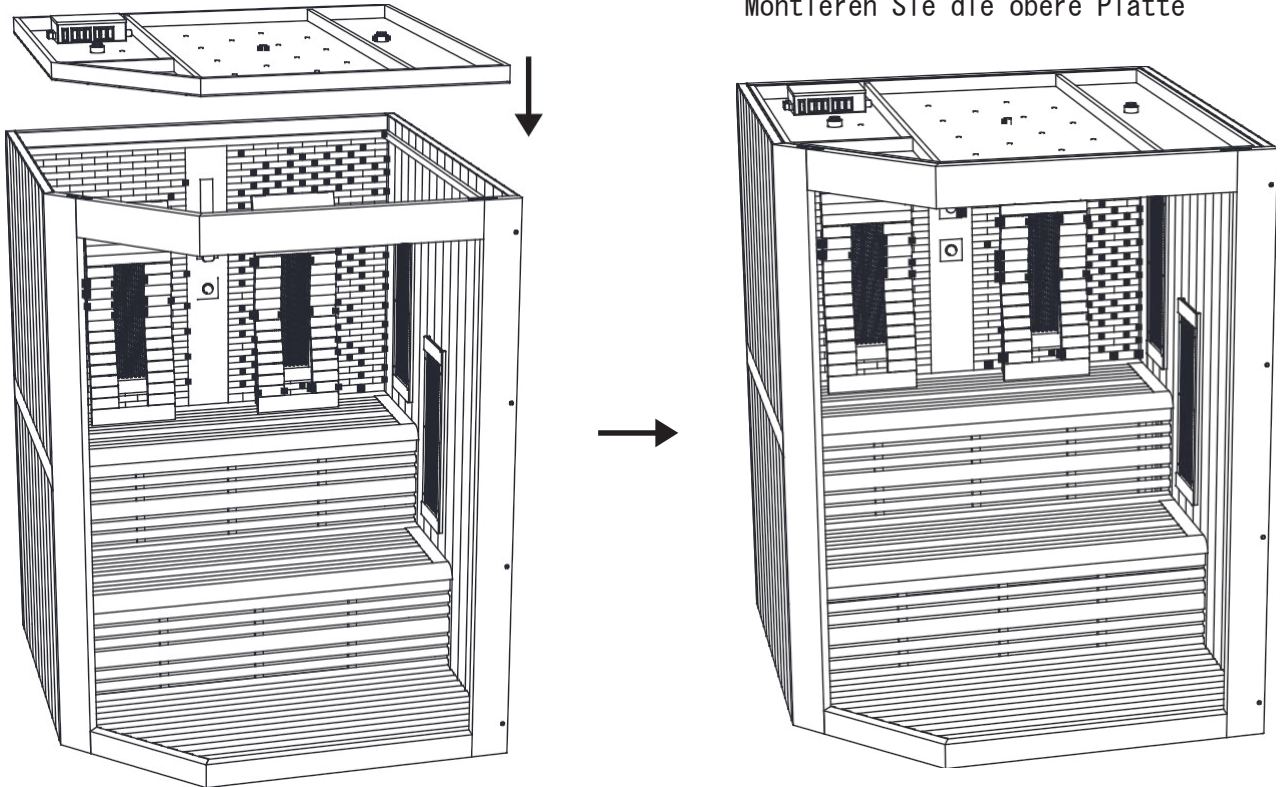

Fensterglas einbauen:

Nach dem Einbau des Fensterglases setzen Sie eine Holzleiste ein, die das Glas einklemmt, und befestigen das Fensterglas;

Befestigen Sie am Beispiel des unteren Teils der Frontplatte den oberen Teil der Frontplatte nach der gleichen Methode wie in der Abbildung unten dargestellt;

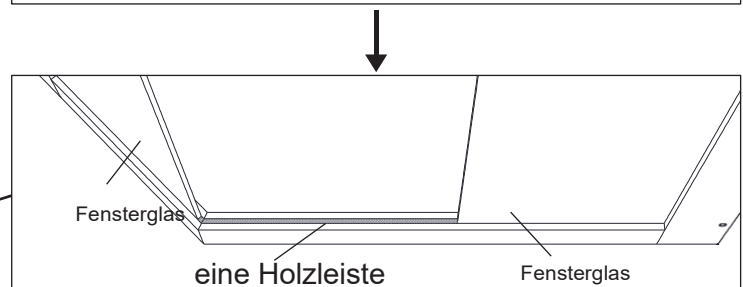
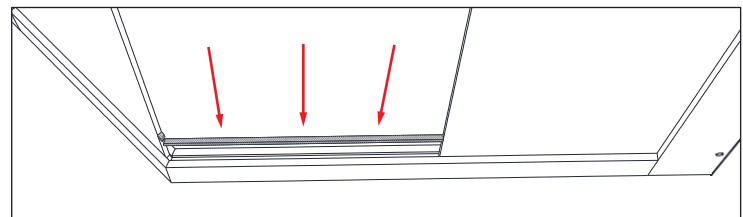
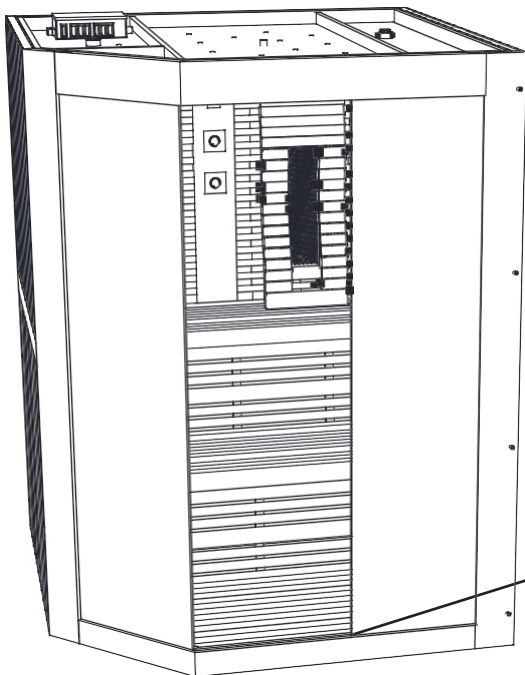

Montageanleitung

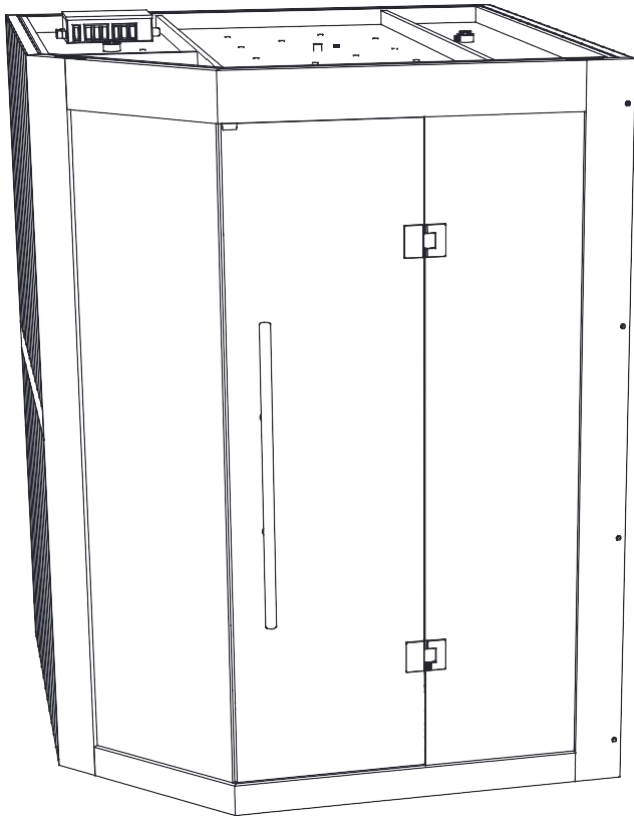

Scharniere, Glas und Griffe einbauen

Montieren Sie das Staubschutzschild,
und die Installation ist nun abgeschlossen

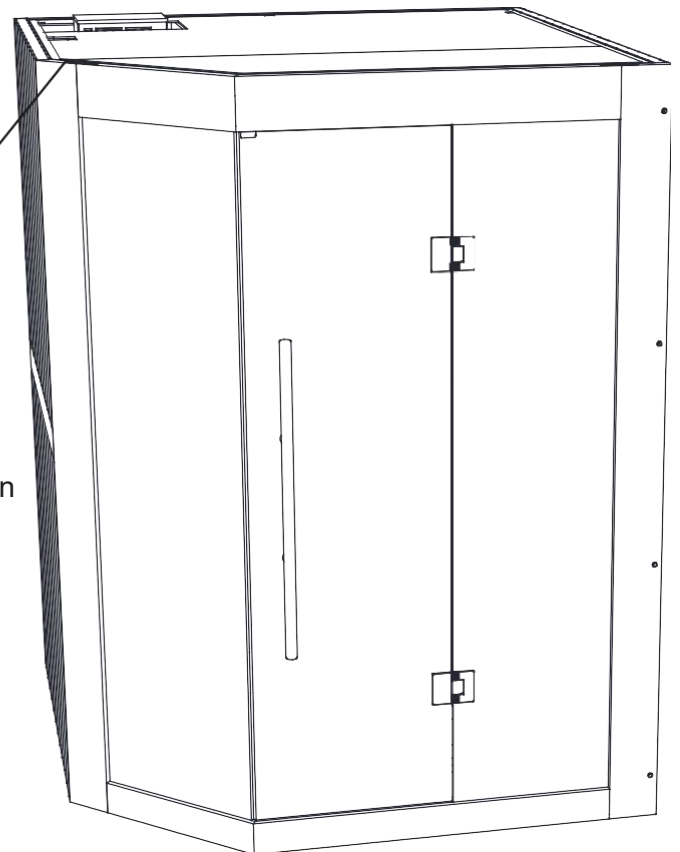

Bedienung des Bedienfelds

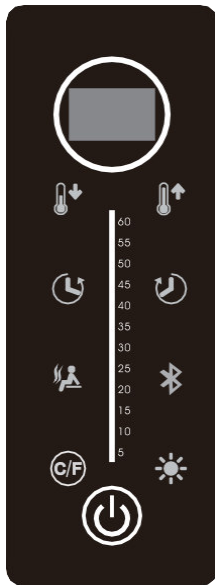

1. Einschalten/ausschalten

Im eingeschalteten Zustand befindet sich das System im Standby-Modus, wenn Sie die Power-Taste 3 Sekunden lang drücken, wird das System eingeschaltet, die Raumtemperatur wird auf dem Bildschirm angezeigt, wenn Sie die Taste ein zweites Mal drücken, werden das System und alle Verbraucher ausgeschaltet.

2. Lichtwellenfunktion

Drücken Sie im eingeschalteten Zustand die Lichtwellentaste, um die Lichtwellenfunktion zu starten. Die grüne Taste bedeutet Einschalten und die rote bedeutet Ausschalten, die Lichtwellentemperatur speichert die letzte Einstellung, die Zeit beträgt 60 Minuten.

Lichtwellen-Temperatureinstellung: im Lichtwellenzustand, drücken Sie Temperatur + - Taste, um die Temperatur einzustellen, der Einstellbereich ist 30-70 Grad, jeder Druck kann nur 1 Grad erhöhen, wenn keine Operation mehr als 8 Sekunden, wird der Bildschirm zurück, um die aktuelle tatsächliche Temperatur anzuzeigen.

Drücken Sie die Taste C/F, um die Temperaturanzeige zwischen °C/°F zu ändern.

Einstellung der Lichtwellenzeit: im Lichtwellenzustand drücken Sie die Zeit + - Taste, um die Zeit einzustellen, der Einstellbereich ist 5-60 Minuten, jede Betätigung kann nur 1 Minute erhöhen. wenn keine Betätigung länger als 8 Sekunden dauert, kehrt der Bildschirm zur Anzeige der aktuellen Zeit zurück.

3. Bluetooth-Audiofunktion

Drücken Sie im eingeschalteten Zustand die Bluetooth-Taste, um die Bluetooth-Audiofunktion zu starten. Die grüne Taste bedeutet Einschalten und die rote bedeutet Ausschalten, schalten Sie die Bluetooth-Funktion Ihres Mobilgeräts ein, suchen Sie es und koppeln Sie es, und hören Sie dann Musik.

4. Lichtsteuerungssystem

Drücken Sie die Lichttaste, um das Farblicht einzuschalten (die letzte Einstellung des Lichtspeichers), die grüne Taste bedeutet Einschalten und die rote bedeutet Ausschalten, unter den Bedingungen des eingeschalteten Lichts kann ein langer Druck auf diese Taste von 5 Sekunden die Lichtfarbe ändern, jeder Druck kann nur eine Farbe ändern, zyklische Umwandlung und Speicherung (L1 =weiße Farbe, L2=rote+blaue Farbe, L3=blaue Farbe, L4=blaue+grüne Farbe, L5=grüne Farbe, L6=grüne+rote Farbe, L7=rote Farbe, L8=jede Farbmutation, L9=jede Farbe schrittweise)

Wenn länger als 8 Sekunden keine Bedienung erfolgt, verlässt das System den Lichtkontrollmodus.

Fehlererkennung und Schutz

1. Schutz vor hohen Temperaturen

Wenn die Temperatur des Sensors 80 Grad übersteigt, zeigen die beiden digitalen Röhren gleichzeitig "H- H" an, der Alarm blinkt und alle Funktionen werden gestoppt, auch wenn die Temperatur auf 75 Grad sinkt, können alle Funktionen nicht mehr wiederhergestellt werden, es muss erst ausgeschaltet und dann wieder eingeschaltet werden.

2. Sensor-Fehlererkennung

offener Kreislauf: Zwei digitale Röhren zeigen "E0" an und blinken, Summer alarmiert, alle Funktionen können nicht mehr geöffnet werden, Fehler behoben, dann kann normal verwendet werden

Kurzschluss: Zwei digitale Röhren zeigen "E1" an und blinken, Summer alarmiert, alle Funktionen können nicht mehr geöffnet werden, Fehler behoben, dann kann normal verwendet werden

Wartung

Schutz von Holz

Bürsten Sie jede äußere Fasslatte und tragen Sie nach der vollständigen Montage eine Holzlasur auf, um das Holz zu schützen. Diese Holzbeize musste entsprechend den Empfehlungen des verwendeten Produkts erneuert werden.

Wartung

WICHTIG :

Trennen Sie das Stromversorgungskabel der Kabine, bevor Sie irgendwelche Arbeiten durchführen.

| Ermittelte Probleme | Mögliche Gründe | Lösungen |
|---|--|---|
| Der Ofen wird nicht warm. | Das Stromversorgungskabel ist nicht angeschlossen. | Überprüfen Sie den Anschluss des Stromversorgungskabels. |
| | Die allgemeine Stromzufuhr ist unterbrochen. | Prüfen Sie, ob die Schalttafel und die Steckdose funktionieren. |
| | Der Ofen ist gegen Überhitzung geschützt. | Siehe Handbuch des Ofen . |
| Die Saunaleuchte funktioniert nicht mehr. | Lichtkabel nicht vollständig angeschlossen. | Stecken Sie das Kabel ein. |
| | Das Licht ist defekt. | Wenden Sie sich an Ihren Händler. |

Serviceleistungen

1. Schalten Sie Ihre Sauna aus.
2. Verwenden Sie einen Staubsauger, um den Staub aus den Ritzen der Holzverkleidung zu entfernen.
3. Reinigen Sie die Kabine mit einem feuchten Baumwolltuch und verwenden Sie gegebenenfalls eine kleine Menge Seife. Spülen Sie mit einem feuchten Tuch nach.
4. Reinigen Sie das Glas mit einem Fenster-/Glasreiniger und einem weichen Tuch.
5. Pflegen Sie die Außenseite der Sauna alle 2 Jahre mit einem geeigneten Produkt.

WICHTIG :

Das Holz sollte nur an der Außenseite der Sauna mit einem Schutzmittel behandelt werden. Das Innere der Sauna darf nicht behandelt werden.

Verwenden Sie kein Benzol, Alkohol, chemische Mittel oder starke Reinigungsmittel für die Sauna, da chemische Produkte das Holz beschädigen können. Besprühen Sie Ihre Sauna nicht mit Wasser.

Bitte lesen Sie die mit dem Saunaofen gelieferte Anleitung für die Installation und Verwendung des Ofens.

Das Heizgerät darf nur von einem autorisierten Elektrofachmann nach den geltenden Vorschriften an das Stromnetz angeschlossen werden.

Instruction Manual

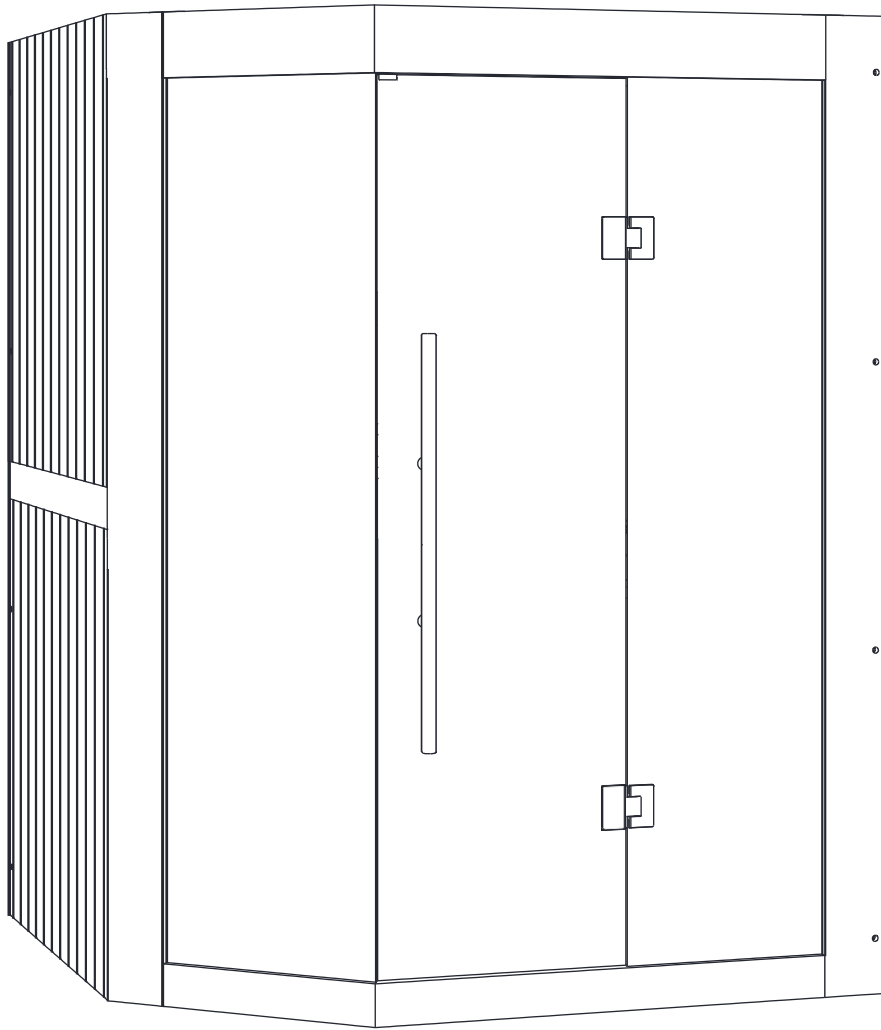

— Infrared makes life more healthy —

Recommendations

Read this manual carefully before using your sauna for the first time.

We recommend you keep it in a safe place for future reference.

- Wood is a living element, to maintain its original appearance, it is important to treat the outside of the wood against moisture. Use a saturator only on the outside of the sauna.
- Install the sauna on a perfectly flat and hard surface.
- The sauna must remain in a dry area. Do not use it near a source of water (bath, damp floor, swimming pool).
- Do not use liquid cleaning products. Disconnect the sauna before cleaning and use a wet rag .
- Protect the sauna's electrical cable to avoid it being crushed or pinched.
- Prior to replacing certain components, ensure that they are specified by the manufacturer or that they have the same features as the original parts. Incorrect replacement can cause a fire, a short circuit or damage to the sauna. We strongly recommend using a qualified technician.
- To avoid the risk of burns or electric shocks, do not use any metal tools.
- Do not put animals in the sauna.
- Do not leave the sauna switched on without supervision.
- Do not leave the sauna switched on for more than 3 hours at a time to avoid premature deterioration of the equipment. After 3 hours continuous usage, switch off the sauna for at least one hour.
- We recommend that you do not install a locking system on the sauna door.
- Check compliance of your electrical installation prior to connecting your sauna to the power supply.

Safety

IMPORTANT :

Please read the safety instructions carefully before installing and using your sauna cabin. They are essential for your safety, so please adhere strictly to them.

Beware of hyperthermia, heat stroke or heat exhaustion which can be caused or aggravated by noncompliance with the safety instructions. Symptoms are fever, a rapid pulse, dizziness, fainting, lethargy and numbness in all or part of the body. The effects are: reduced awareness of the heat, ignorance of imminent risks, loss of consciousness.

The sauna must not be used by:

- Children under 6 years of age.
- People with severe reactions to sunlight.
- Elderly or disabled people.
- People with previous medical conditions such as heart disease, high or low blood pressure, blood circulation problems or diabetes without prior medical advice.
- Pregnant women. Excessive temperature can endanger the foetus.
- Persons suffering from dehydration, open sores, eye disorders, burns or sunstroke.

Children between 6 and 16 years of age may use the sauna provided that they are continuously supervised by a responsible adult and that the temperature does not exceed 60°C (140°F).

In the event of problems involving health, medication or injury to muscles or ligaments, do not use the sauna without previously consulting a doctor and obtaining approval.

If surgical implants are worn, do not use the sauna without previously consulting a doctor and obtaining his approval.

Do not use the sauna after strenuous activity.

Wait 30 minutes for your body to cool down.

Do not spend more than 40 minutes in the sauna at any one time.

Do not consume alcohol or drugs before or during the session.

Do not sleep in the sauna when it is in operation.

To avoid the risk of overheating, connect your sauna to a sufficiently powerful electrical outlet and do not connect other electrical equipment to the same wall socket.

To avoid any risk of electrocution or damage to the sauna, do not use it:

- During thunderstorms.
- If the electrical cable is damaged, it must be replaced by a qualified person.
- If the electrical cable overheats, it must be checked by a qualified person.
- If you have to change a bulb, wait until the sauna is switched off and cooled down.

Dry your hands before connecting or disconnecting the electricity.

Never work with wet hands or feet.

Do not switch the electricity or the heating system rapidly on or off as this could damage the electrical system.

Do not try to repair the sauna by yourself without the agreement of the sauna's distributor or manufacturer.

Unauthorized attempts to repair it will invalidate the manufacturer's warranty.

Do not use any type of detergent inside the sauna.







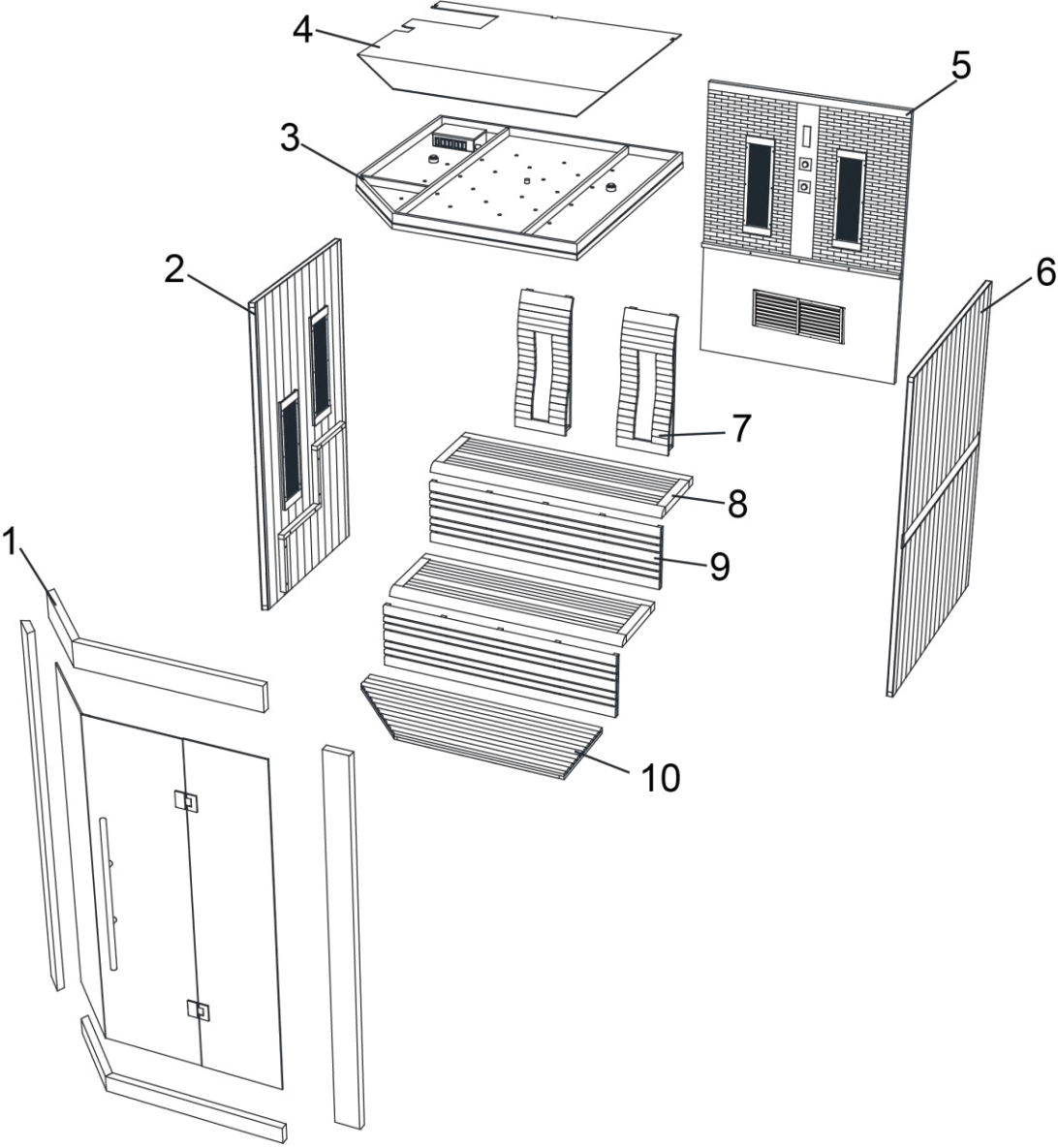



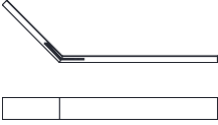
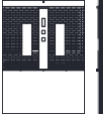

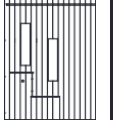

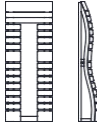
Do not pile up or store objects inside or on top of the sauna.

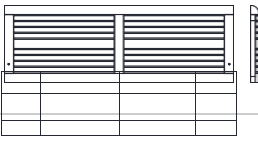

Do not place flammable materials or chemical agents near the sauna.

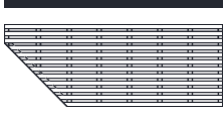
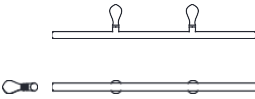
Description sauna

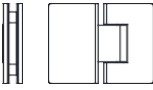

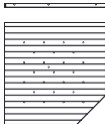
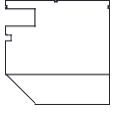
Description sauna

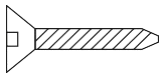
| | | | | | |
|-----|---|---------------------|----|--|--|
| 1.1 |  | (1358x390x138mm) 2x | 5 |  | (2096x1514x46mm) 1x |
| 1.2 |  | (2096x138x40mm) 1x | 6 |  | (2096x1548x40mm) 1x |
| 1.3 |  | (2096x138x40mm) 1x | 7 |  | (340x880x135mm) 2x |
| 1.4 |  | (1888x500x10mm) 1x | 8 |  | (1483x500x50mm) 2x |
| 1.5 |  | (1858x546x8mm) 1x | 9 |  | (1510x410x40mm)2x |
| 1.6 |  | (1888x435x10mm) 1x | 10 |  | (1504x558x40mm)1x |
| 1.7 |  | 1x handle | 11 |  | (563x22x10mm)1x (563x10x10mm)1x (12x22x10mm)1x (12x10x10mm)1x |
| 1.8 |  | 2x hinge | 12 |  | 1x Glass magnetic stripe |
| 2 |  | (2096x1129x40mm) 1x | 13 | | |
| 3 |  | (1514x1514x60mm) 1x | 14 | | |
| 4 |  | (1507x1507x5mm) 1x | 15 | | |

| | | | | | |
|---|-------|-------|---|-------|---|
|  | | |  | |  |
| Ø4x50 | Ø4x30 | Ø3x16 | Ø6x75 | Ø6x50 | |
| 4x | 4x | 8x | 8x | 12x | 12x |

Read the assembly instructions carefully before starting.

Choice of location

Designed solely for exterior installation.

Select a space:

- In a dry area, on a flat stable surface that can support the weight of your sauna.
- The height must be sufficient for you to reach the ceiling and carry out electrical connections and maintenance.
- Away from any source of water, flames or flammable materials.

Practical advice

- Note that sauna assembly requires 3 adults.
- Clearly identify each panel before you begin
- During assembly, position your sauna's mains cable so that it is easily accessible.
- Note that there are variations between the models.

IMPORTANT :

Please check the countersink and hole diameter of the drill holes to avoid damaging the wood.

Tools needed



Screwdriver



Tape measure



Pencil



Cutter

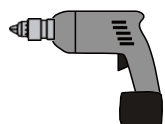

Electric
screwdriver



Allen Wrench



Step ladder

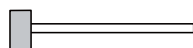

Mallet

Assemble instructions

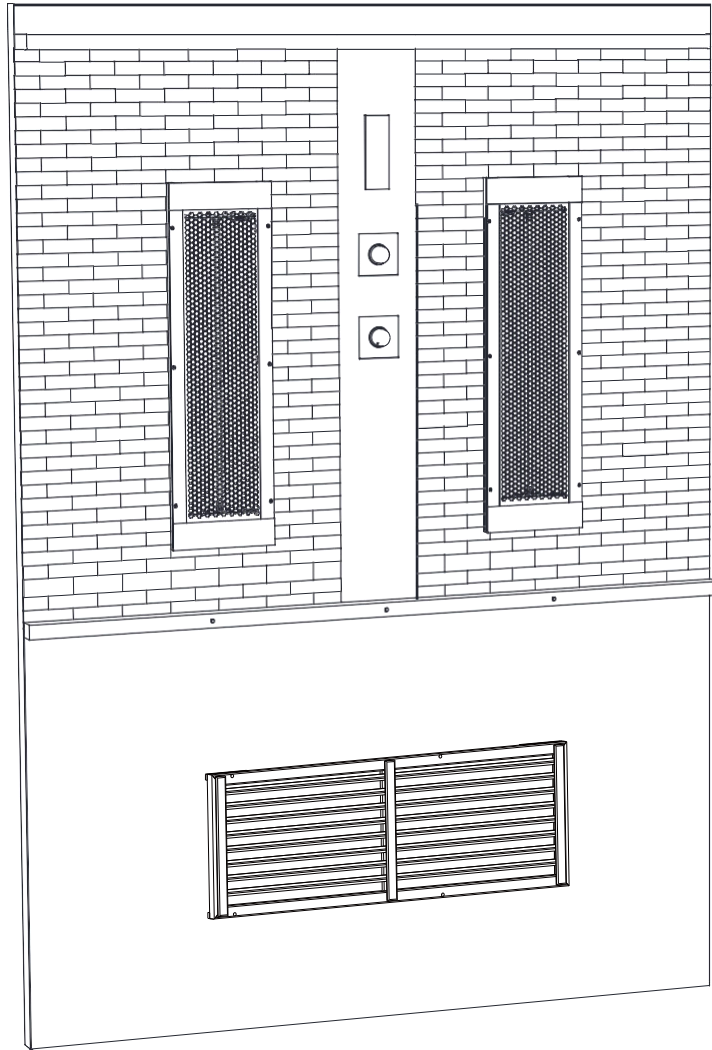

Take out the back board, support it firmly, and make it stand on a flat ground.

Assemble instructions

Install the left side panel:

Take out the left board and stand it on the left side of the rear board;

Secure the left side panel to the rear panel by locking the screws;

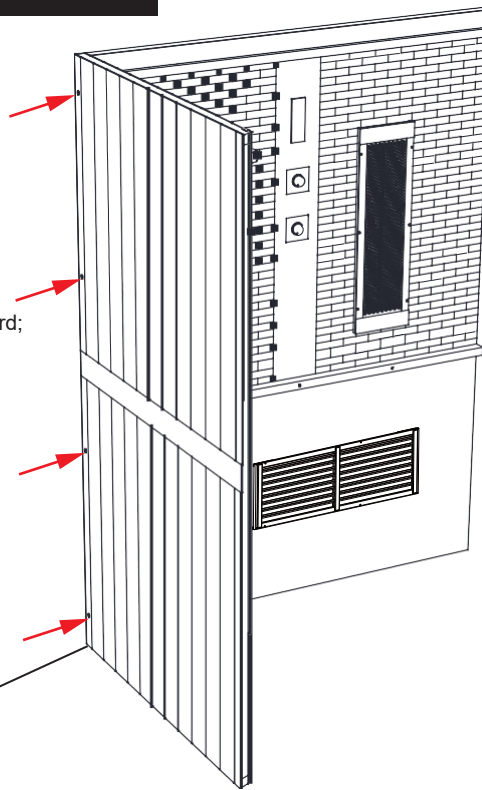

 Ø 6 x 50 8PCS

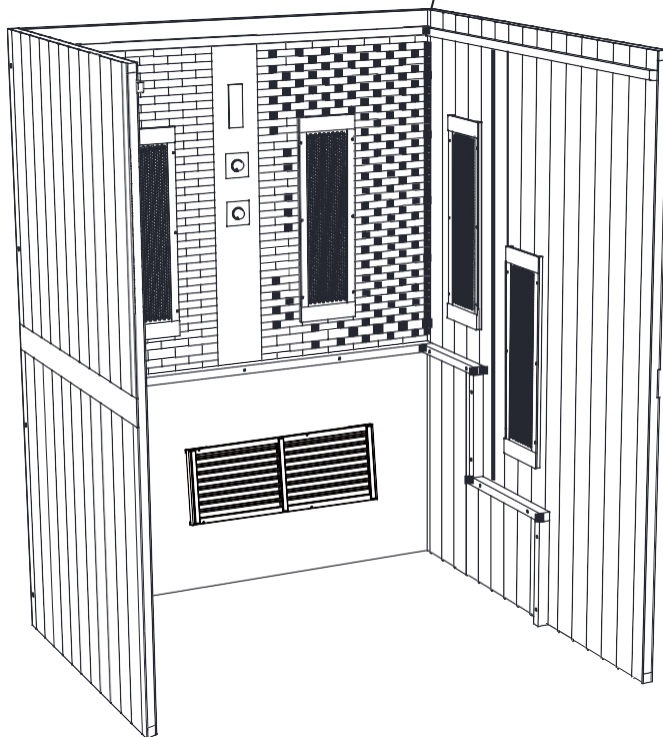

Install the right side panel:

The right side panel is fixed to the rear panel in the same way as the left side panel by locking screws;

Assemble instructions

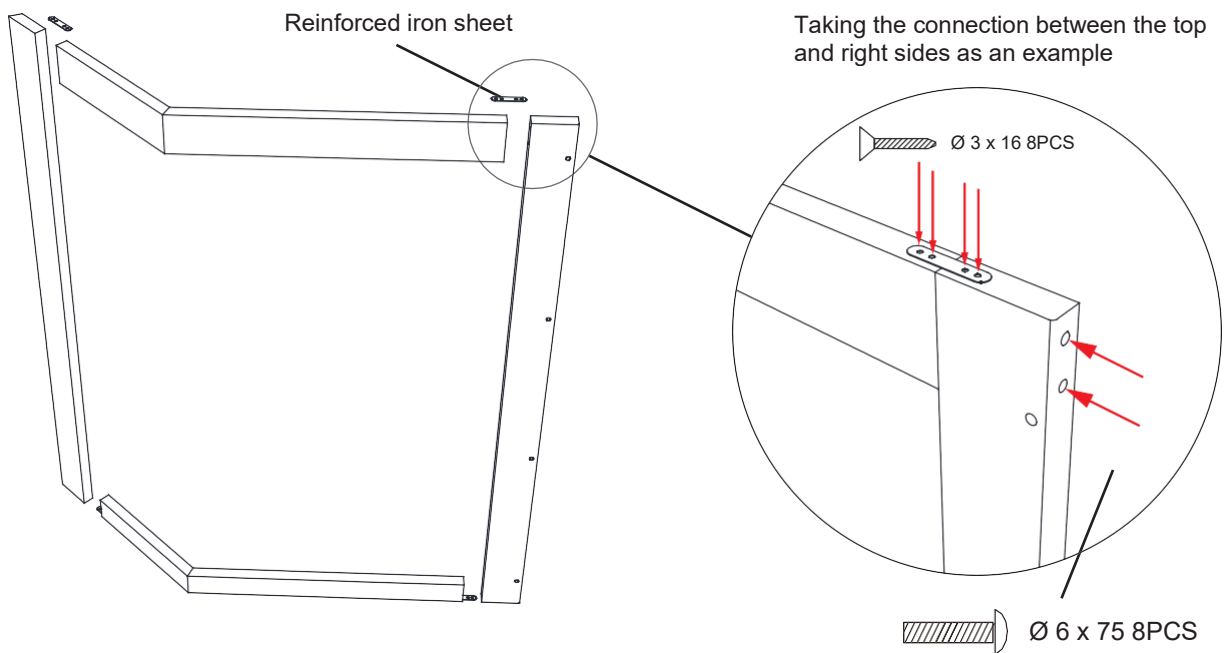

Install the front panel: Install the left side with a concealed buckle, and connect the right side with a locking screw.

Front plate assembly:

Take out the four wooden squares of the front panel, as shown in the above figure. Fix the four corners with screws first, and then reinforce them with reinforcing iron sheets;

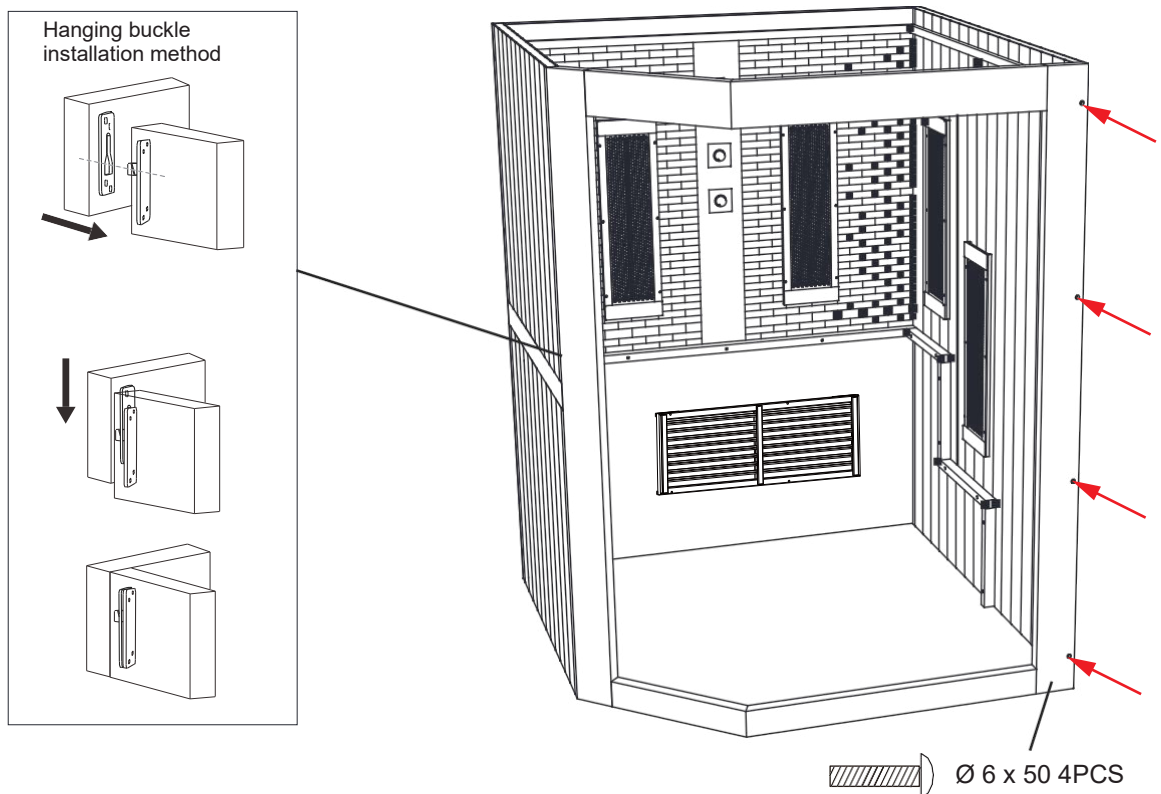

Assemble instructions

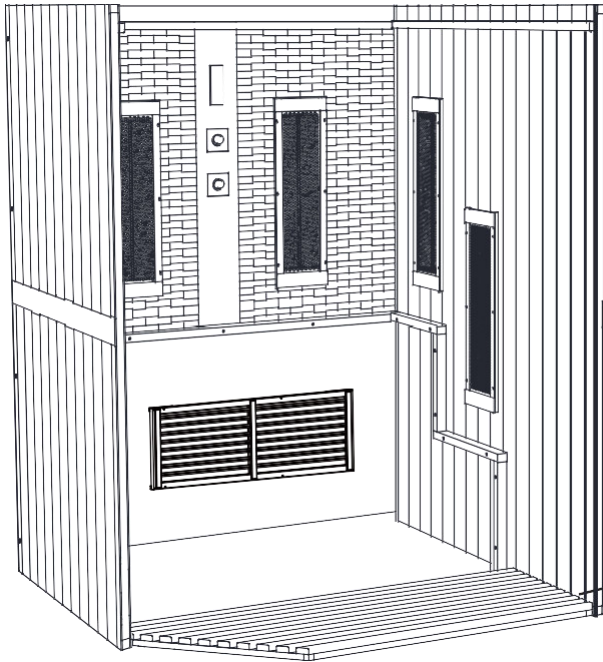

Install the foot pedal: Take out the foot pedal and place it in front of the bottom

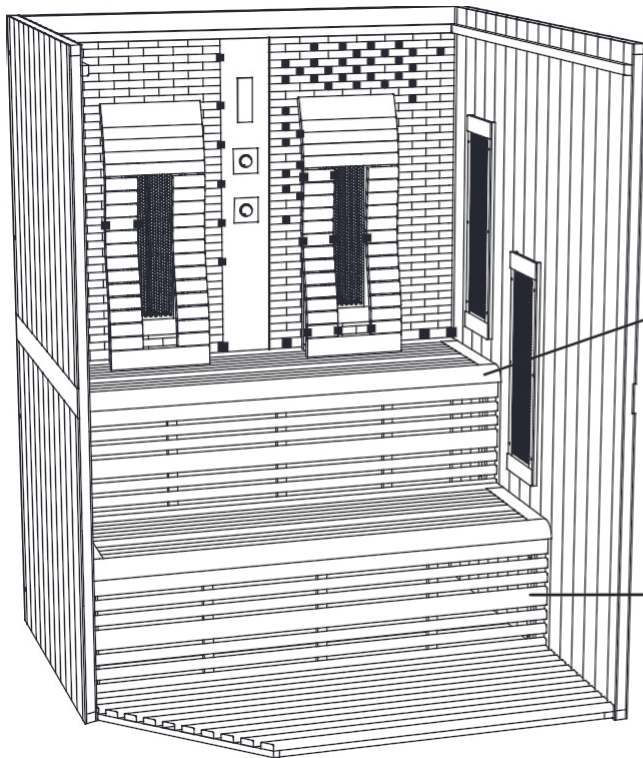
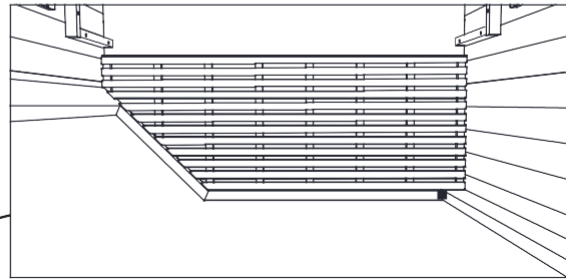

Install the internal seat panel and backrest

Upper and lower seat plates

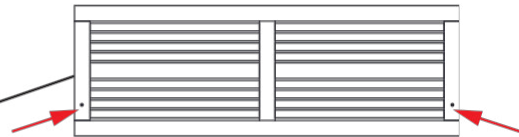

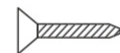
 Ø 4 x 50 4PCS

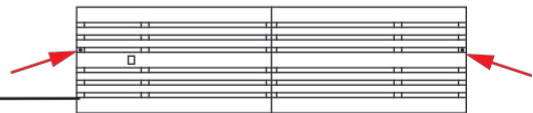

Upper and lower seat front plates

 Ø 4 x 30 4PCS

Internal installation sequence:

Lower seat front plate ,lower seat plate ,upper seat front plate, upper seat plate ,backrest

Assemble instructions

Install the top plate

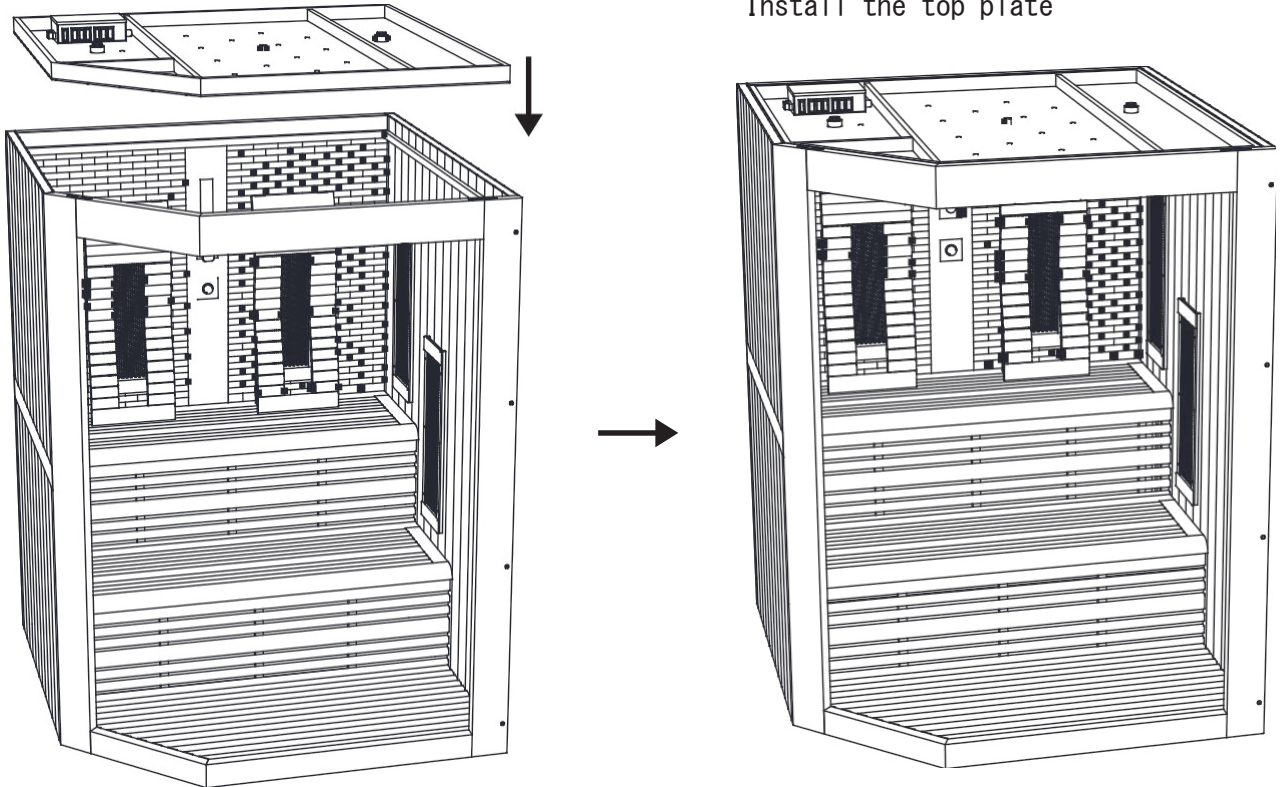

Install window glass:

After installing the window glass, insert a wooden strip that clips the glass and fix the window glass; Taking the lower part of the front panel as an example, secure the upper part of the front panel using the same method as shown in the figure below;

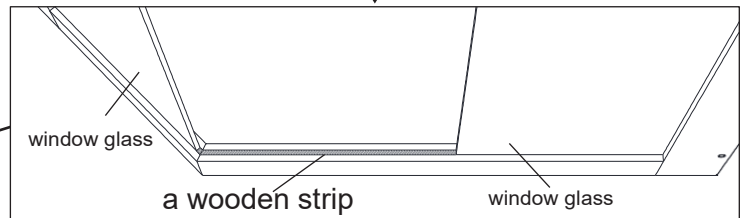
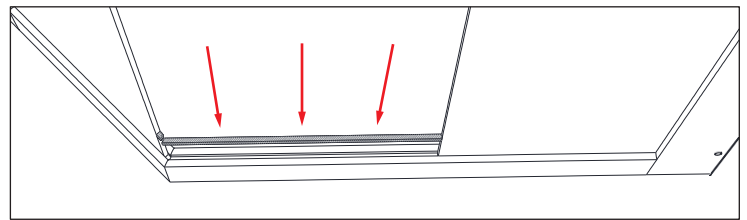
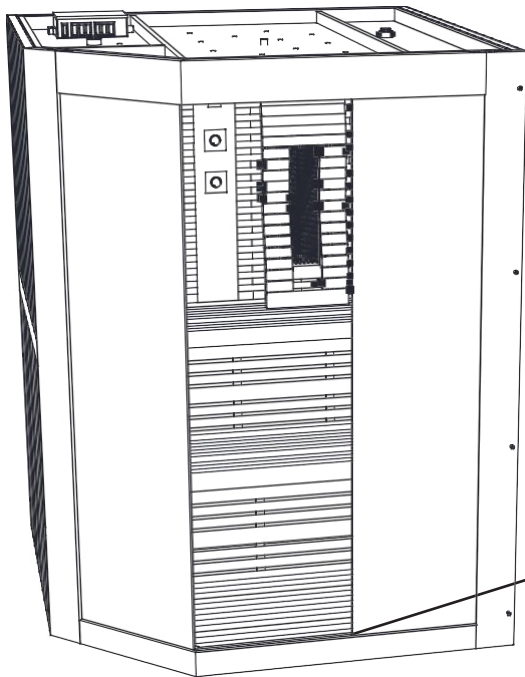

Assemble instructions



Install hinges, door glass, and handles

Install the dust shield,
and the installation is now complete



Control panel operation

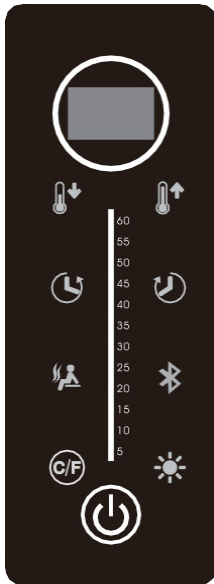

1. Switch on/power off

In energized state, the system is under standby, when first press power-button for 3 seconds, the system is switched on, the room temperature will display on the screen, when second press this button, the system and all loads will be turned off. if the button color shows green means on-state, and red color means closed

2. Light wave function

Under the power on state, press light wave button, start the light wave function, green button means turn on, and red means turn off, the light wave temperature will memory last setting, time is 60 minutes

Light wave temperature setting: in light wave state, press temperature + - button to adjust the temperature, the adjustment range is 30-70 degree, every press could increase only 1 degree, if no operation exceed 8 seconds, the screen will returns to display the current actual temperature. Press C/F button to change the temperature display between °C/°F.

Light wave time setting: in light wave state, press time + - button to adjust time, the adjustment range is 5-60 minutes, every press could increase only 1 minute. if no operation exceed 8 seconds, the screen will returns to display the current actual time.

3. Bluetooth audio function

Under the power on state, press Bluetooth button, start the Bluetooth audio function, green button means turn on, and red means turn off, turn on the Bluetooth function of your mobile device, search and pairing it, then listen to the music.

4. Light control system

Press light button to turn on the color light (the light color memory last setting), green button means turn on, and red means turn off, under the light on conditions, long press this button 5 seconds could change the light color, every press could change only one color, cyclic Conversion and memory (L1 = white color, L2 = red+blue color, L3 = blue color, L4 = blue+green color, L5 = green color, L6 = green+red color, L7 = red color, L8 = every color mutation, L9 = every color Gradual)

if no operation exceed 8 seconds, the system exit light control mode.

Fault detection and protection

1. High temperature protection

If the detection temperature of sensor has exceed 80 degree, the two digital tubes display "H-H" at the same time, the alarm flashed and all function stopped, even if the temperature drops to 75 degree, all function can not be restore anymore, it must be powered off first then powered on again.

2. Sensor fault detection

open circuit: Two digital tubes display "E0" and flash, buzzer alarmed, all function can not be open anymore, fault eliminated then can be used normally

Short circuit: Two digital tubes display "E1" and flash, buzzer alarmed, all function can not be open anymore, fault eliminated then can be used normally

Maintenance

Protection of wood

Brush each exterior barrel slat and apply a wood stain when full assembly to protect the wood.
This wood stain had to be renewed according to the recommendations of the product used.

Maintenance

IMPORTANT :

Disconnect the cabin's power supply cable before undertaking any work.

| Problems identified | Possible reasons | Solutions |
|-------------------------------------|----------------------------------|---|
| Electric stove does not heat up. | Power supply cable disconnected. | Check power supply cable connection. |
| | The general power supply is cut. | Check that the switchboard and wall plug are working. |
| | Stove is overheat protected. | Refer to the electric stove manual. |
| Sauna light fitting no longer work. | Light cable not fully plug. | Plug the cable. |
| | Light is defective. | Contact your dealer. |

Servicing

1. Disconnect your sauna.
2. Use a vacuum cleaner to remove dust from crevices in the woodwork.
3. Clean the cabin with a damp cotton cloth and use a small amount of soap if necessary. Rinse with a damp cloth.
4. Clean the glass with a window / glass cleaner and a soft cloth.
5. Maintain the exterior of the sauna every 2 years with a suitable product.

IMPORTANT :

The wood should be treated with a protective product only on the outside of the sauna.

No treatment should be applied inside the sauna.

Do not use benzene, alcohol, chemical agents or strong detergents on the sauna since chemical products can damage the wood. Do not spray water on your sauna.

Please read the instructions provided with the sauna stove for the installation and use of the stove.

The heater may only be connected to the electrical network in accordance with the current regulations by an authorised, professional electrician.

Инструкции за монтаж

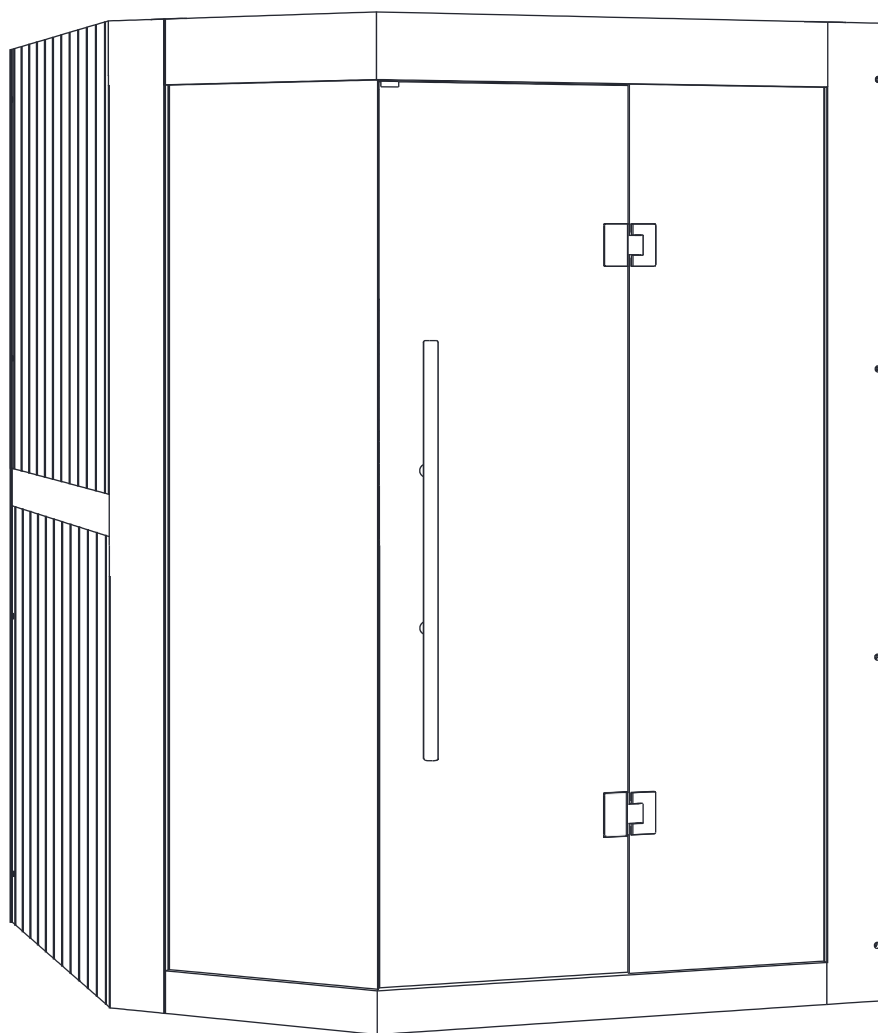

Поради непрекъснатото подобряване на продукта, реалния продукт може да се различава от продукта в това ръководство.

Препоръки

Прочетете това ръководство внимателно преди да ползвате Вашата сауна за пръв път.

Препоръчваме да съхранявате ръководството на достъпно място

- Дървото е жив продукт, за да запази първоначалния си вид, е важно да обработите външната страна на дървото срещу влага. Използвайте сатуратор само от външната страна на сауната.
- Инсталирайте сауната върху идеално равна и твърда повърхност.
- Сауната трябва да бъде на сухо място. Не я поставяйте в близост до източник на вода (вана, влажен под, басейн).
- Не използвайте течни почистващи продукти. Изключете сауната преди почистване и използвайте влажен парцал.
- Защитете електрическия кабел на сауната, за да избегнете смачкване или прищипване.
- Преди да смените определени компоненти, уверете се, че те са посочени от производителя или че имат същите характеристики като оригиналните части. Неправилната подмяна може да причини пожар, късо съединение или повреда на сауната. Силно препоръчваме използването на квалифициран техник.
- За да избегнете риск от изгаряне или токов удар, не използвайте метални инструменти.
- Не вкарвайте животни в сауната.
- Не оставяйте сауната включена без надзор.
- Не оставяйте сауната включена за повече от 3 часа наведнъж, за да избегнете преждевременно повреждане на оборудването. След 3 часа непрекъсната употреба изключете сауната за поне един час.
- Препоръчваме да не инсталирате заключваща система на вратата на сауната.
- Проверете съответствието на вашата електрическа инсталация, преди да свържете вашата сауна към електрозахранването.

Безопасност

ВАЖНО:

Моля, прочетете внимателно инструкциите за безопасност, преди да инсталирате и използвате вашата сауна. Те са от съществено значение за вашата безопасност, така че, моля, спазвайте ги стриктно.

Пазете се от хипертермия, топлинен удар или топлинно изтощение, които могат да бъдат причинени от неспазване на инструкциите за безопасност. Симптомите са висока температура, ускорен пулс, замаяност, припадък, летаргия и изтръпване на цялото или част от тялото. Ефектите са: намалено усещане за топлината, непознаване на непосредствените рискове, загуба на съзнание.

Сауната не трябва да се използва от:

- Деца под 6 години.
- Хора с алергии към слънчева светлина.
- Възрастни хора или хора с увреждания.
- Хора с предишни медицински състояния като сърдечни заболявания, високо или ниско кръвно налягане, проблеми с кръвообращението или диабет без предварителен медицински съвет.
- Бременни жени - Високата температура може да застраши плода.
- Хора, страдащи от дехидратация, отворени рани, очни заболявания, изгаряния или слънчев удар.

Деца между 6 и 16 години могат да използват сауната, при условие че са постоянно наблюдавани от отговорен възрастен и че температурата не надвишава 60°C (140°F). В случай на здравословни проблеми, лекарства или наранявания на мускули или връзки, не използвайте сауната без предварителна консултация с лекар и получаване на одобрение. Ако имате хирургически импланти, не използвайте сауната, без предварително да се консултирате с лекар и да получите неговото одобрение. Не използвайте сауната след усилена дейност. Изчакайте 30 минути тялото ви да се охлади. Не прекарвайте повече от 40 минути в сауната наведнъж. Не употребявайте алкохол или наркотици преди или по време на сесията. Не спете в сауната, когато работи. За да избегнете риска от прегряване, свържете сауната си към достатъчно мощен електрически контакт и не свързвайте друго електрическо оборудване към същия стенов контакт..

За да избегнете риск от токов удар или повреда на сауната, не я използвайте:

- По време на гръмотевични бури.
- Ако електрическият кабел е повреден, той трябва да бъде заменен от квалифицирано лице.
- Ако електрическият кабел прегрее, той трябва да бъде проверен от квалифицирано лице.
- Ако трябва да смените крушка, изчакайте сауната да се изключи и да се охлади.

Подсушете ръцете си, преди да включите или изключите електричеството. Никога не работете с мокри ръце или крака. Не включвайте или изключвайте бързо електричеството или отоплителната система, тъй като това може да повреди електрическата система. Не се опитвайте да ремонтирате сауната сами без съгласието на дистрибутора или производителя на сауната. Неоторизираните опити за ремонт ще анулират гаранцията на производителя.

Не използвайте никакви почистващи препарати в сауната.

Не трупайте и не съхранявайте предмети вътре или върху сауната.

Не поставяйте запалими материали или химически агенти близо до сауната

Съставни елементи

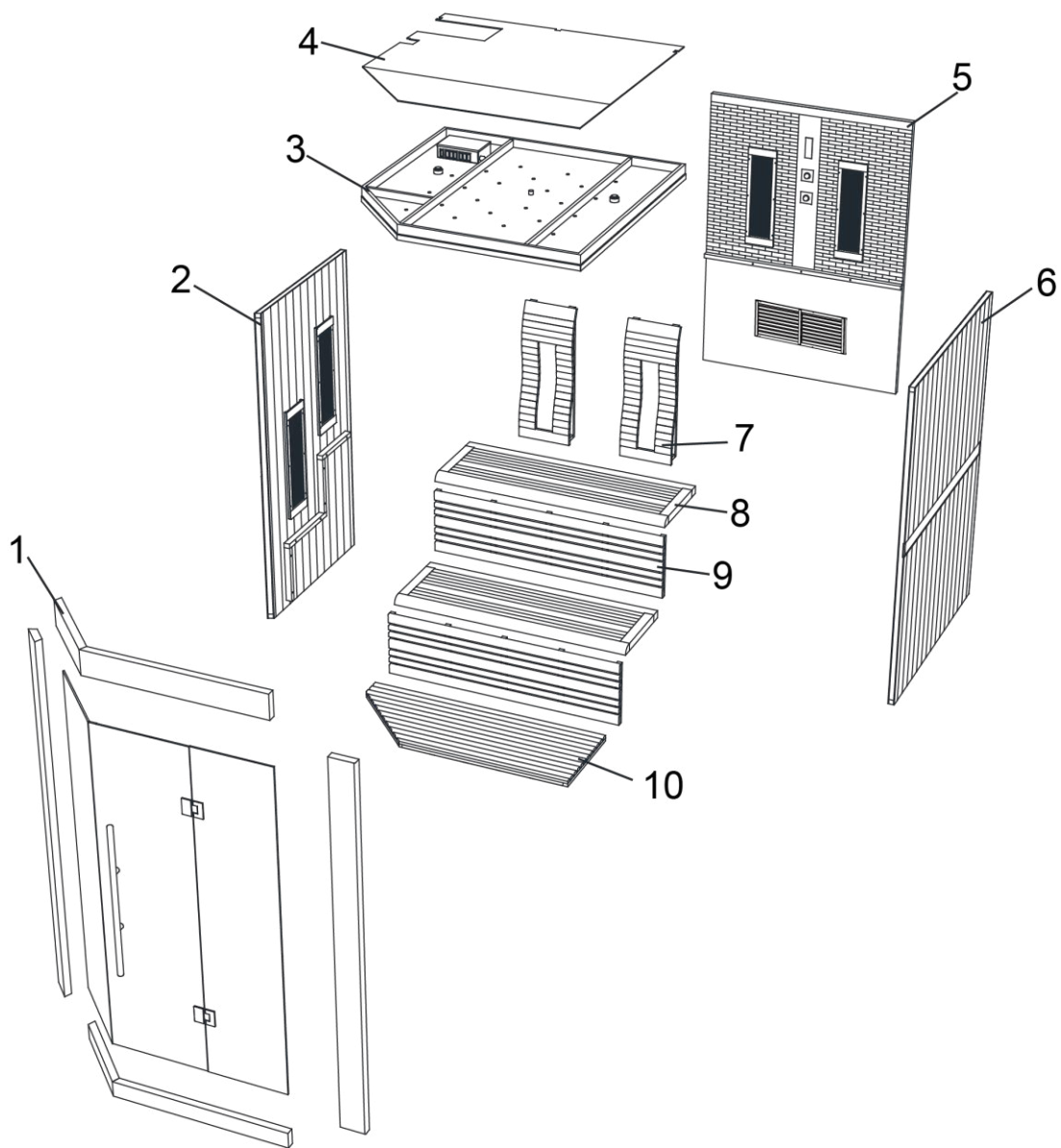

Съставни елементи

| | | | | | |
|-----|--|---------------------|----|--|--|
| 1.1 | | (1358x390x138mm) 2x | 5 | | (2096x1514x46mm) 1x |
| 1.2 | | (2096x138x40mm) 1x | 6 | | (2096x1548x40mm) 1x |
| 1.3 | | (2096x138x40mm) 1x | 7 | | (340x880x135mm) 2x |
| 1.4 | | (1888x500x10mm) 1x | 8 | | (1483x500x50mm) 2x |
| 1.5 | | (1858x546x8mm) 1x | 9 | | (1510x410x40mm) 2x |
| 1.6 | | (1888x435x10mm) 1x | 10 | | (1504x558x40mm) 1x |
| 1.7 | | 1x дръжка | 11 | | (563x22x10mm) 1x (563x10x10mm) 1x (12x22x10mm) 1x (12x10x10mm) 1x |
| 1.8 | | 2x панта | 12 | | 1 x магнитно уплътнение |
| 2 | | (2096x1129x40mm) 1x | 13 | | |
| 3 | | (1514x1514x60mm) 1x | 14 | | |
| 4 | | (1507x1507x5mm) 1x | 15 | | |

| | | | | | |
|-------|-------|-------|-------|-------|-----|
| | | | | | |
| Ø4x50 | Ø4x30 | Ø3x16 | Ø6x75 | Ø6x50 | |
| 4x | 4x | 8x | 8x | 12x | 12x |

Прочетете внимателно инструкциите за сглобяване, преди да започнете.
Избор на местоположение

Изберете място:

- На сухо място, върху равна стабилна повърхност, която може да издържи тежестта на вашата сауна.
- Височината трябва да е достатъчна, за да достигнете до тавана и да извършите електрическите връзки и поддръжката.
- Далеч от всякакви източници на вода, пламъци или запалими материали.

Практически съвети

- Обърнете внимание, че сглобяването на сауната изисква 3ма възрастни.
- Ясно идентифицирайте всеки панел, преди да започнете
- По време на монтажа, разположете захранващия кабел на вашата сауна така, че да е лесно достъпен.
- Имайте предвид, че има вариации между моделите.

Необходими инструменти



Отверка



Ролетка



Молив



Ножче

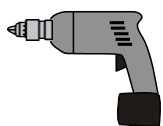

Винтоверт



Шестограми

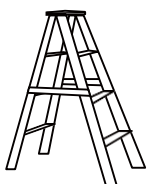

Стълба

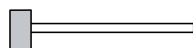

Чукче

Асемблиране

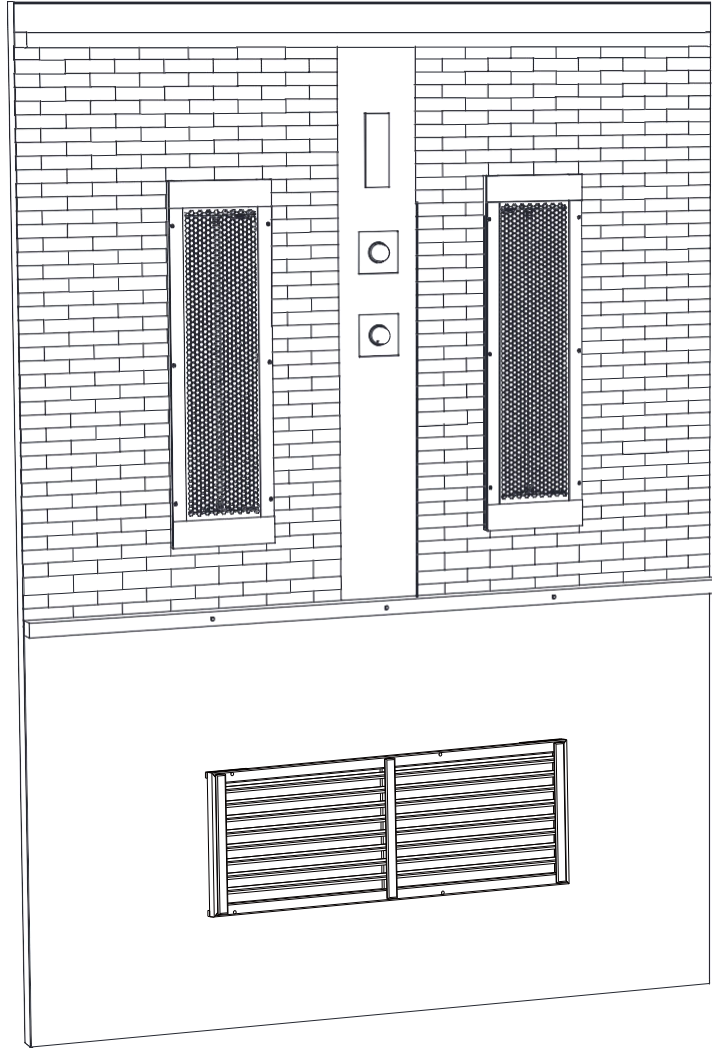

Изведете задната част, подпрете я здраво и я поставете на равен под.

Асемблиране

Инсталирайте левия страничен панел:

Извадете левия панел и го поставете от лявата страна на задната част; Закрепете левия страничен панел към задния панел, като заключите винтовете;

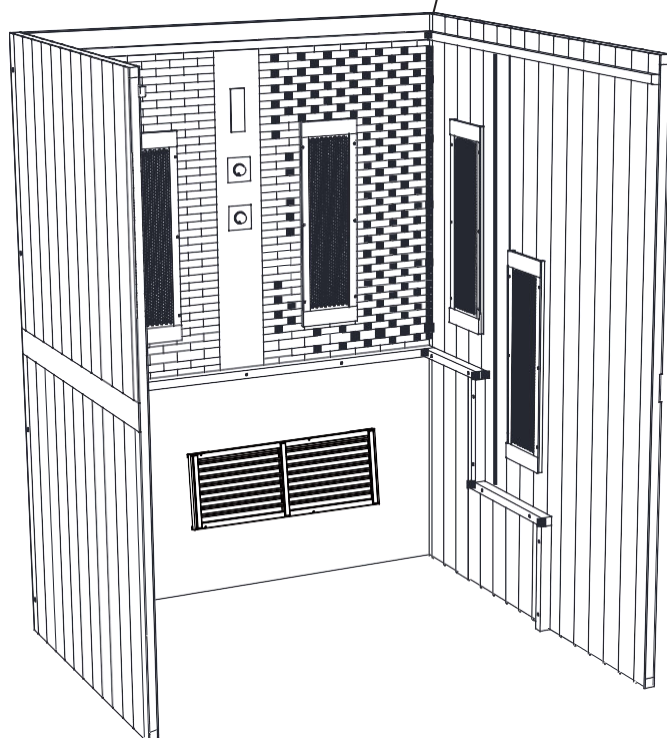
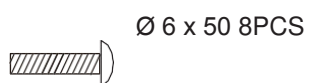
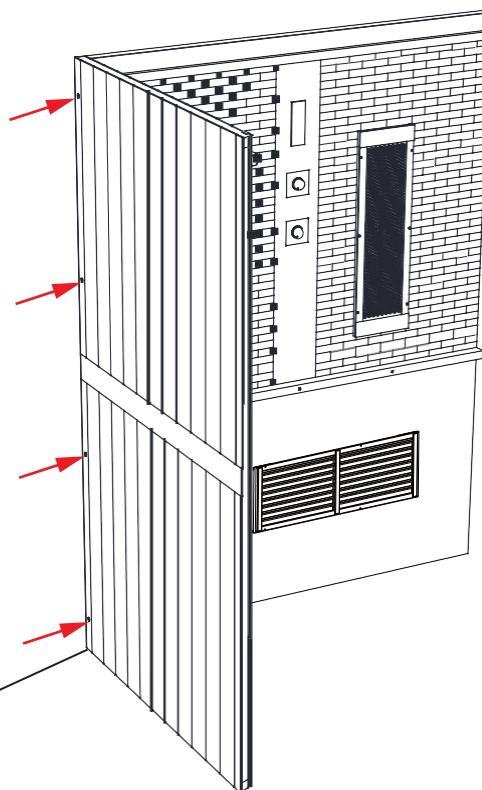

Инсталирайте десния страничен панел:

Той е хваната по същич начин за задния панел като левеия панел.

Асемблиране

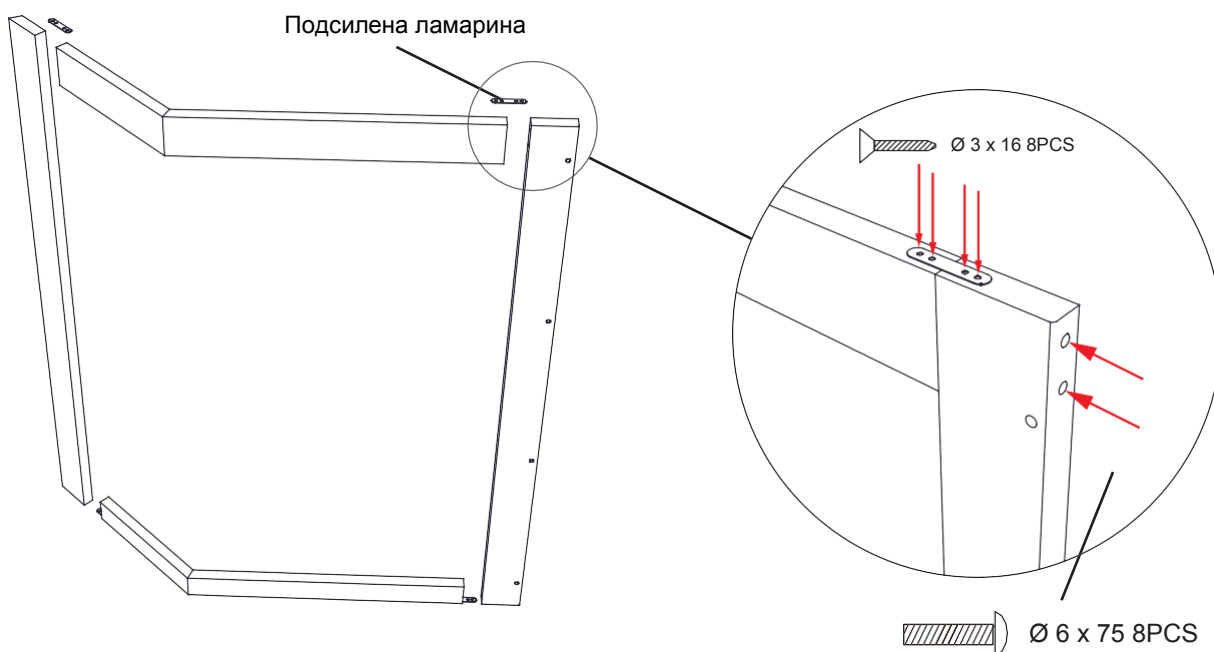

Инсталирайте предния панел:

Инсталирайте лявата страна със скрита катарама и свържете дясната страна със заключващ винт.

Монтаж на предната плоча:

Извадете четирите дървени квадрата от предния панел, както е показано на фигурата по-горе. Първо фиксирайте четирите ъгъла с винтове и след това ги подсилете с подсилените железни ламаринки;

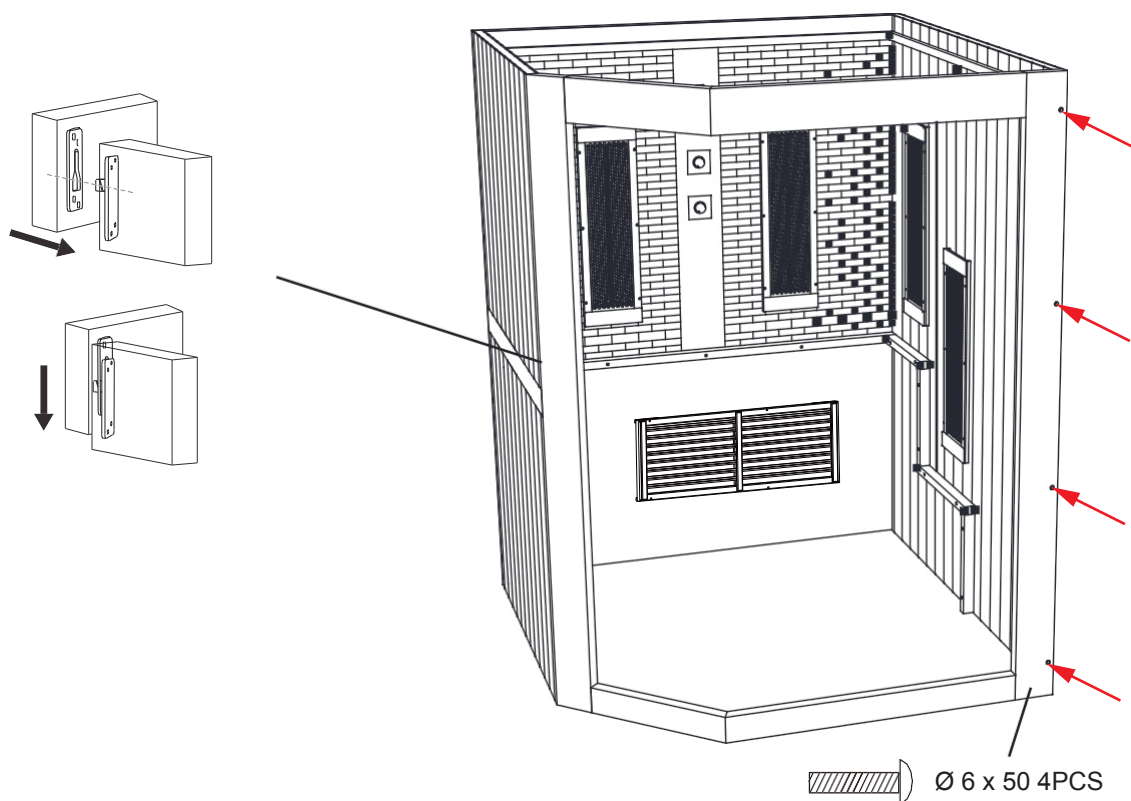

Асемблиране

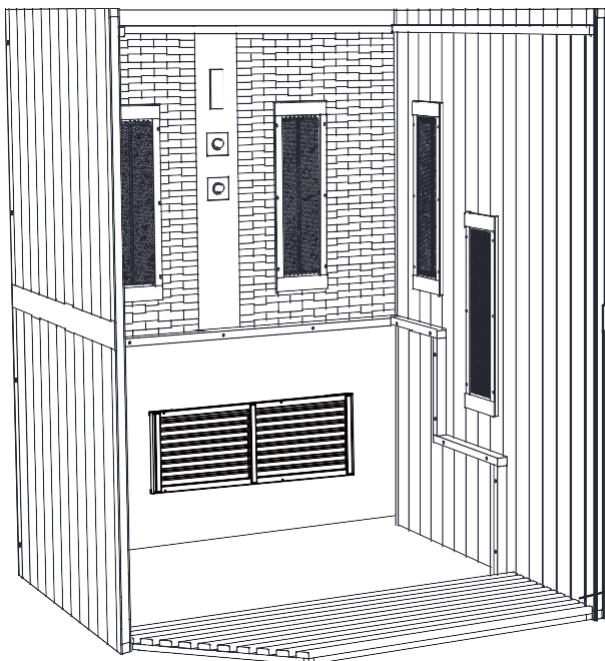

Монтирайте долния панел: Извадете долния панел и го поставете отпред на дъното

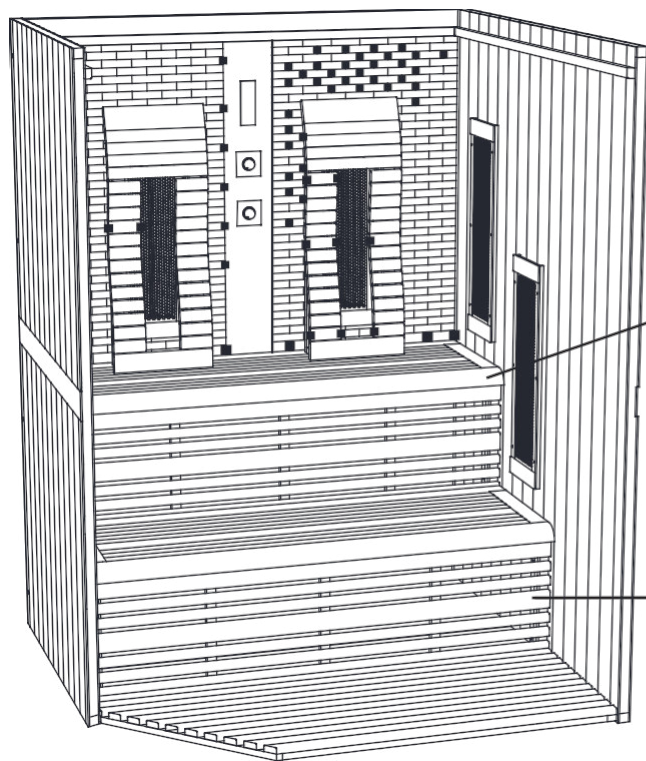
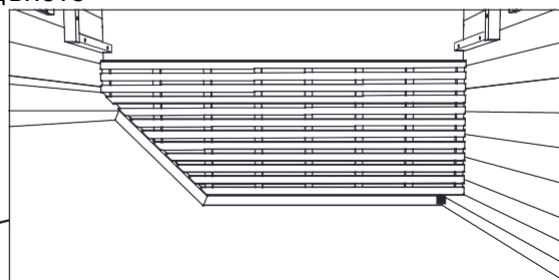

Инсталирайте пейките и облегалката

Горна и долна пейка

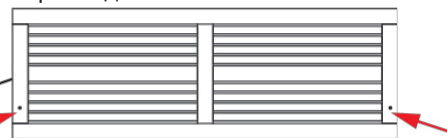

 Ø 4 x 50 4PCS



Горна и долна част

 Ø 4 x 30 4PCS

Вътрешна инсталационна последователност: Предна плоча на долната седалка, долната плоча на седалката, предната плоча на горната седалка, горната плоча на седалката, облегалка

Асемблиране

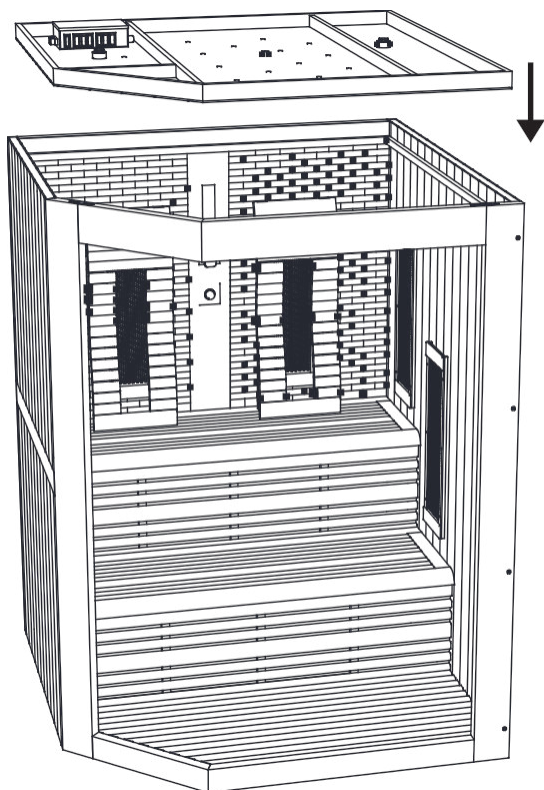

Инсталирайте горния панел

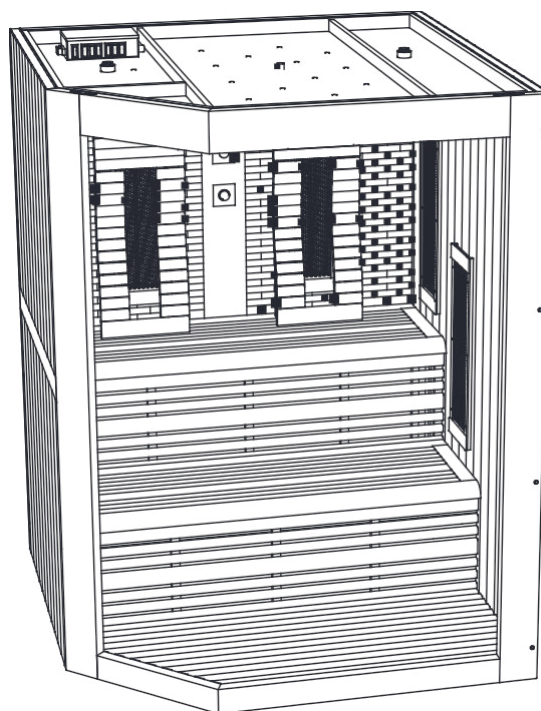

Монтаж на стъклото:

След като монтирате стъклото, поставете дървената лента, която захваща стъклото и го фиксира; Като вземем долната част на предния панел като пример, закрепете горната част на предния панел, като използвате същия метод, както е показано на фигурата по-долу;

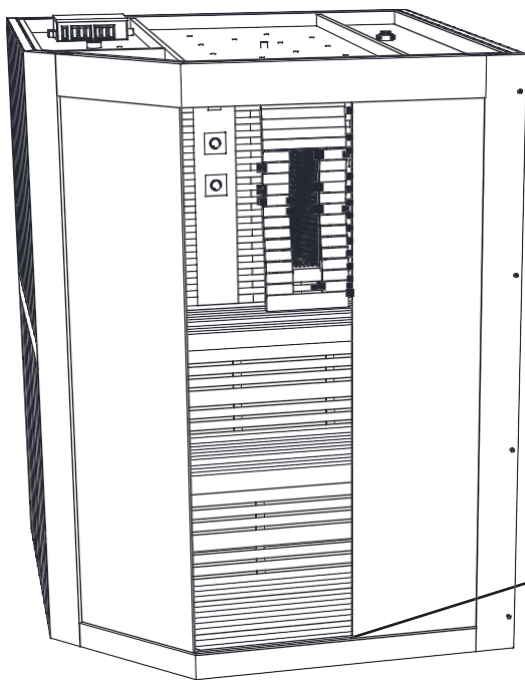
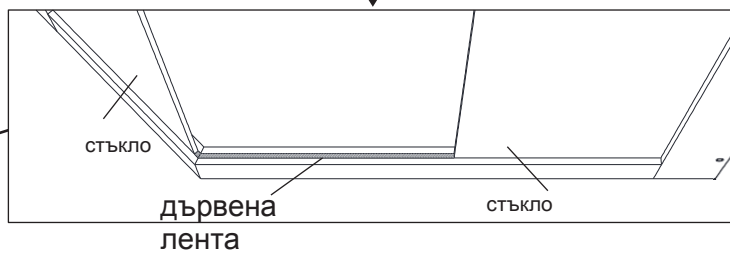
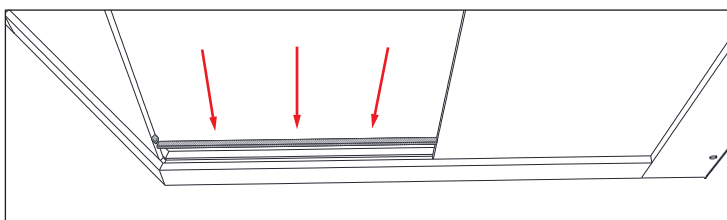

Асемблиране



Инсталирайте дръжките и пантите

Поставете прахозащитната плоскост
и сте готови с монтажа !

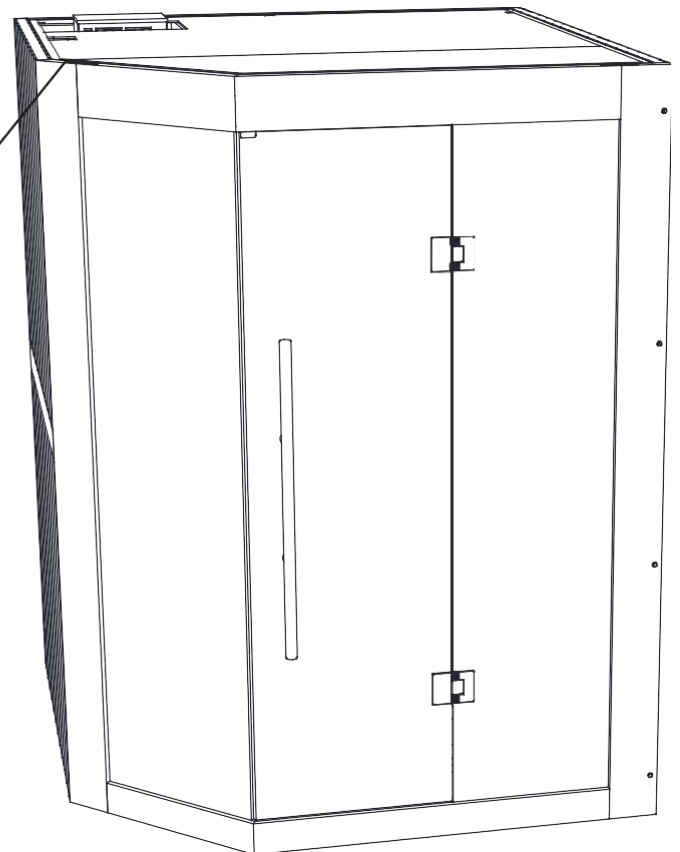

Контролно управление

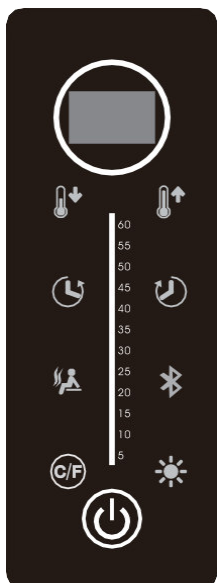

1. Включено / изключено

В заредено състояние системата е в режим на готовност, при първо натискане на бутона за захранване за 3 секунди, системата е включена, стайната температура ще се покаже на екрана, при второ натискане на този бутон системата и всички товари ще бъдат изключени . ако цветът на бутона показва зелено, това означава включено състояние, а червеният цвят означава затворен

2. Функция светлинна вълна

При включено състояние натиснете бутона за светлинна вълна, стартирайте функцията за светлинна вълна, зеленият бутон означава включване, а червеният означава изключване, температурата на светлинната вълна ще запомни последната настройка, времето е 60 минути Настройка на температурата на светлинна вълна: в състояние на светлинна вълна, натиснете бутона за температура + -, за да регулирате температурата, обхватът на регулиране е 30-70 градуса, всяко натискане може да се увеличи само с 1 градус, ако нито една операция не надвишава 8 секунди, екранът ще се върне към дисплея текущата действителна температура. Натиснете бутона C/F, за да промените дисплея на температурата между °C/°F. Настройка на времето за светлинна вълна: в състояние на светлинна вълна, натиснете бутона време + -, за да регулирате времето, обхватът на регулиране е 5-60 минути, всяко натискане може да се увеличи само с 1 минута. ако нито една операция не надвишава 8 секунди, екранът ще се върне, за да покаже текущото действително време.

3. Bluetooth

При включено състояние натиснете бутона Bluetooth, стартирайте Bluetooth аудио функцията, зеленият бутон означава включване, а червеният означава изключване, включете Bluetooth функцията на вашето мобилно устройство, потърсете и го сдвоете, след което слушайте музиката.

4. Система за контрол на осветлението

Натиснете бутона за осветление, за да включите цветната светлина (последната настройка на паметта за цвета на светлината), зеленият бутон означава включване, а червеният означава изключване, при условия на включена светлина, продължително натискане на този бутон за 5 секунди може да промени цвета на светлината, всяко натискане може да промени само един цвят, циклично преобразуване и памет (L1 = бял цвят, L2 = червен + син цвят, L3 = син цвят, L4 = син + зелен цвят, L5 = зелен цвят, L6 = зелен + червен цвят, L7 = червен цвят, L8=всяка цветова мутация, L9=всеки цвят постепенно) ако нито една операция не надвишава 8 секунди, системата излиза от режима за управление на светлината.

1. Защита от висока температура

Ако температурата на откриване на сензора е надвишила 80 градуса, двете цифрови тръби показват "H-H" едновременно, алармата мига и всички функции спират, дори ако температурата падне до 75 градуса, всички функции вече не могат да бъдат възстановени , първо трябва да се изключи и след това да се включи отново.

2. Откриване на повреда на сензора

отворена верига: Две цифрови тръби показват „E0“ и мигат, зумерът е алармиран, всички функции вече не могат да бъдат отворени, грешката е отстранена, след което може да се използва нормално

Късо съединение: Две цифрови тръби показват „E1“ и мигат, зумерът е алармен, всички функции вече не могат да бъдат отворени, грешката е отстранена, след което може да се използва нормално

Поддръжка

Защита на дърво

Изчеткайте внимателно всяка дървена част от външна страна. Нанесете специален лак за дърво, който да предпазва дървото от външни условия. Лакирайте, когато сте сглобили цялата сауна.

Поддръжка

Важно

Изключете от захранването, преди да предприемете действия !

| Възможни Проблеми | Възможни причини | Решения |
|--------------------------------|---|----------------------------------|
| Печката не загарява | Кабелът не е включен. | Проверете кабела. |
| | Няма ток в сградата. | Проверете захранването. |
| | Включила се е защитата от прегряване | Прочетете упътването на печката. |
| Осветителните тела не работят. | Светлинният кабел не е включен напълно. | Включете кабела. |
| | Дефектно осветително тяло | Обадете се на вашия дилър |

Обслужване

1. Изключете вашата сауна.
2. Използвайте прахосмукачка, за да отстраните праха.
3. Почистете кабината с влажна памучна кърпа и използвайте малко количество сапун, ако е необходимо. Изплакнете с влажна кърпа.
4. Почистете стъклото с почистващ препарат за прозорци/стъкла и мека кърпа.
5. Поддържайте външността на сауната на всеки 2 години с подходящ продукт.

ВАЖНО:

Дървесината трябва да се третира със защитен продукт само от външната страна на сауната. Не трябва да се прилага вътре в сауната. Не използвайте бензол, алкохол, химически агенти или силни почистващи препарати върху сауната, тъй като химическите продукти могат да повредят дървото. Не пръскайте вода върху вашата сауна. Моля, прочетете инструкциите, предоставени с печката за сауна, за инсталиране и използване на печката. Нагревателят може да бъде свързан към електрическата мрежа в съответствие с действащите разпоредби от оторизиран професионален електротехник.

Infrasauna

Szerelési és kezelési útmutató

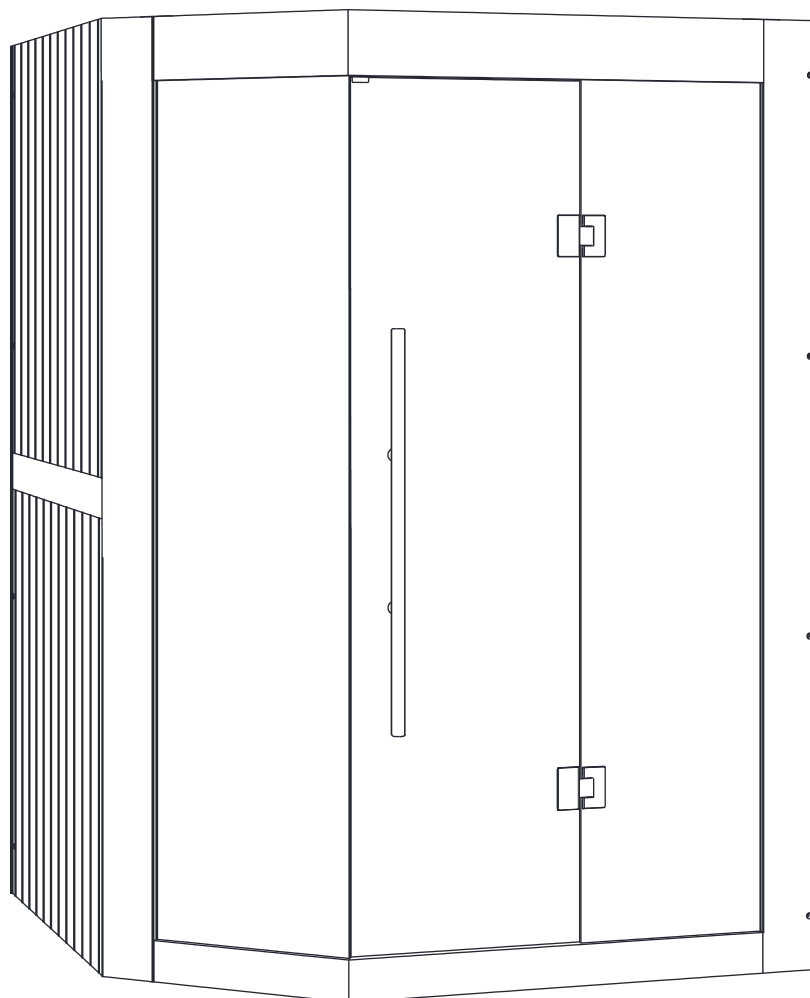

Előszó

Köszönjük, hogy a SANOTECHNIK termékét választotta. Kérjük, összeszerelés előtt figyelmesen olvassa el ezt a kézikönyvet és őrizze is meg. Kérjük, jegyezze fel a vezérlő doboz sorozatszámát, mivel erre egy esetleges javítás vagy cserealkatrészek rendelése során szüksége lesz.

FIGYELEM!

Az elektromos bekötést és javítást csak szakképzett villanyszerelő végezheti! A beüzemelés előtt ellenőrizze a hálózati feszültséget és győződjön meg arról, hogy a földelt aljzatot megfelelően kötötte be. Csak eredeti alkatrészeket használjon!

A szaunához használt konnektorba ne dugjon más berendezéseket.

A szaunát beltérben kell elhelyezni, sík, vízszintes és száraz felületre.

SZERELÉSI ÚTMUTATÓ

Szerelési tippek

Kérjük, hogy a termék kicsomagolása után, de még az összeszerelés előtt ellenőrizze, hogy minden rész és alkatrész hiánytalanul és sértetlenül rendelkezésre áll.

A szauna összeszereléséhez legalább 2 személyre van szükség.

Kérjük, ellenőrizze a furatok átmérőjét, hogy elkerülje a fa sérülését.

Az összeszereléshez szükséges minimális belmagasság: 2020 mm.

Eszközök



Csavarhúzó



Mérőszalag



Fúrógép



Fúrósár



Kalapács



Imbuszkulcs



Tapétavágó



Vízmérték



Ceruza



Létra

A szauna részei

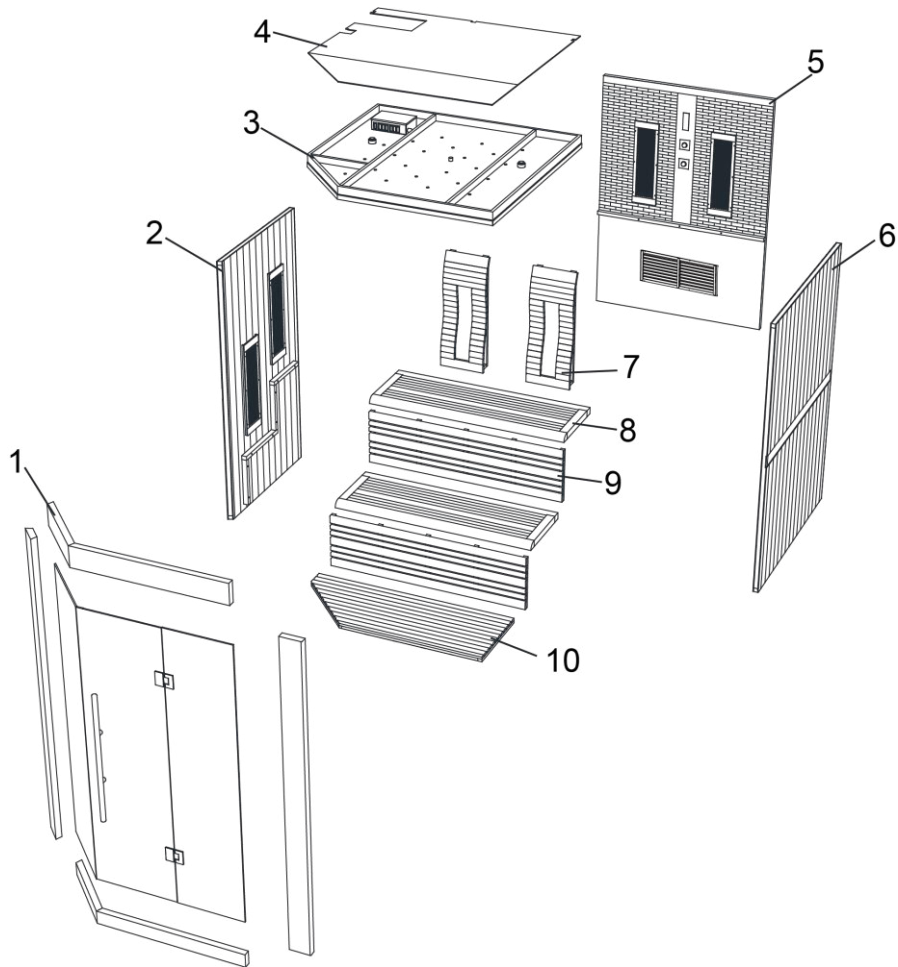

| | A kabin részei | Méret | Db |
|-----|-------------------------------------|-----------------|----|
| 1.1 | Frontoldali üvegelemek szegélylécei | 1358x390x138 mm | 2 |
| 1.2 | | 2096x138x40 mm | 2 |
| 1.3 | Frontüveg, bal | 1888x500x10 mm | 1 |
| 1.4 | Üvegajtó | 1858x546x8 mm | 1 |
| 1.5 | Frontüveg, jobb | 1888x435x10 mm | 1 |
| 1.6 | Fogantyú | | 1 |
| 1.7 | Zsanér | | 2 |
| 2 | Oldalfal, bal | 2096x1129x40 mm | 1 |
| 3 | Tető | 1514x1514x60 mm | 1 |
| 4 | Külső, porvédő tetőelem | 1507x1507x5 mm | 1 |
| 5 | Hátfal | 2096x1514x46 mm | 1 |
| 6 | Oldalfal, jobb | 2096x1548x40 mm | 1 |
| 7 | Háttámla | 340x880x135 mm | 2 |
| 8 | Ülőke | 1483x500x50 mm | 2 |
| 9 | Ülőke tartóeleme | 1510x410x40 mm | 2 |
| 10 | Padlólap | 1504x558x40 mm | 1 |

| Alkatrészek, tartozékok | Méret | Db |
|-------------------------------------|--------------|----|
| Frontoldali üvegelemek rögzítőlécei | 563x22x10 mm | 1 |
| | 563x10x10 mm | 1 |
| | 12x22x10 mm | 1 |
| | 12x10x10 mm | 1 |
| Ajtóélezáró mágnes | | 1 |
| Csavarok | Ø4x50 | 4 |
| | Ø4x30 | 3 |
| | Ø3x16 | 8 |
| D-fejű csavarok | Ø6x75 | 8 |
| | Ø6x50 | 12 |
| Díszkupak | | 12 |

Az összeszerelés lépései

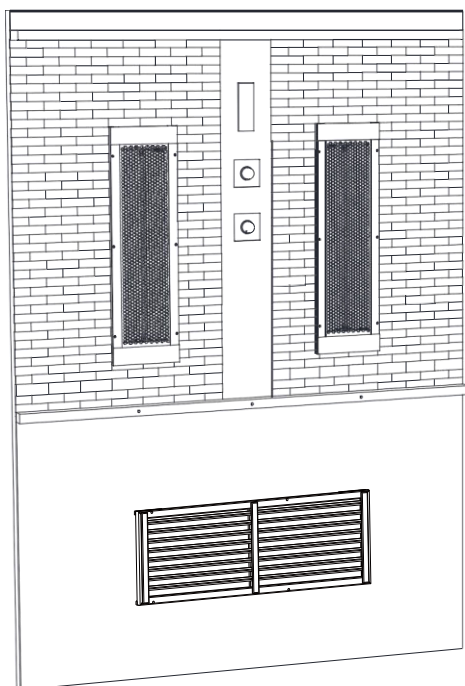

- 1) Állítsa fel a hátfalat.
Figyelem: támassza meg – dőlésveszély!

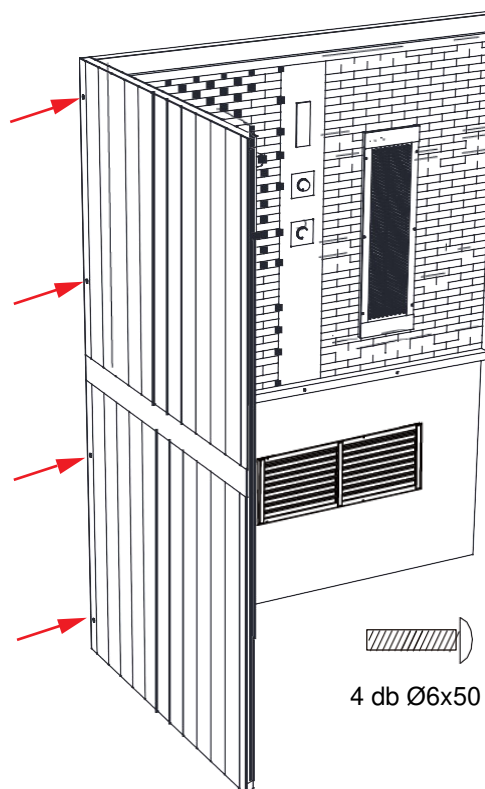

- 2) Állítsa szorosan a hátfalhoz a bal oldalfalat és csavarozza össze őket.

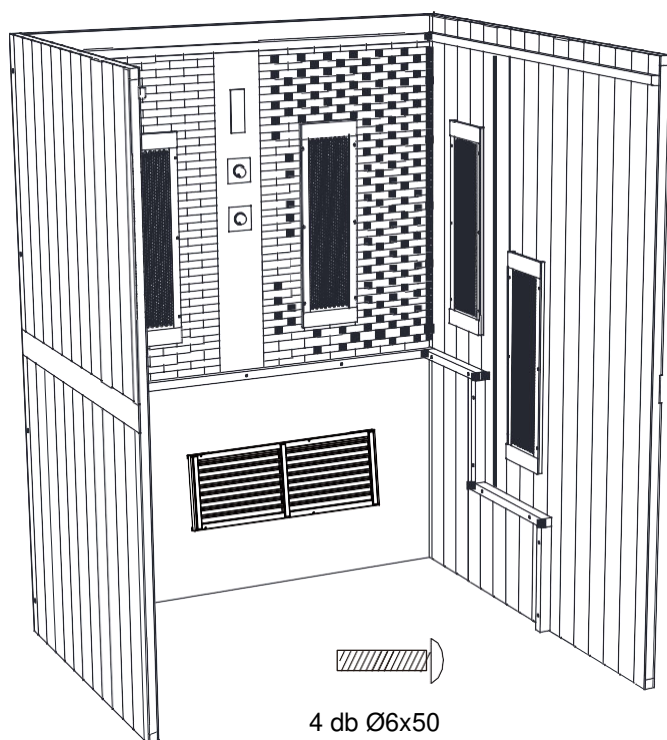

- 3) Állítsa szorosan a hátfalhoz a jobb oldalfalat és csavarozza össze őket.

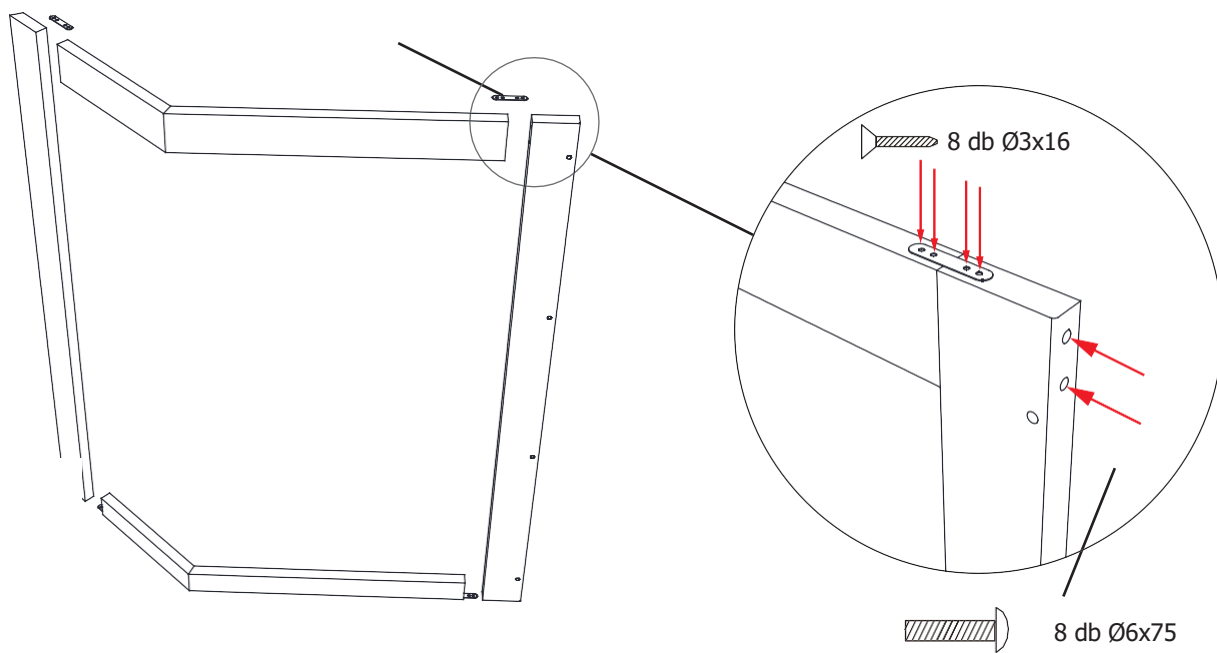

4) Állítsa össze a frontoldali üvegelemek keretét a szegélylécekből.

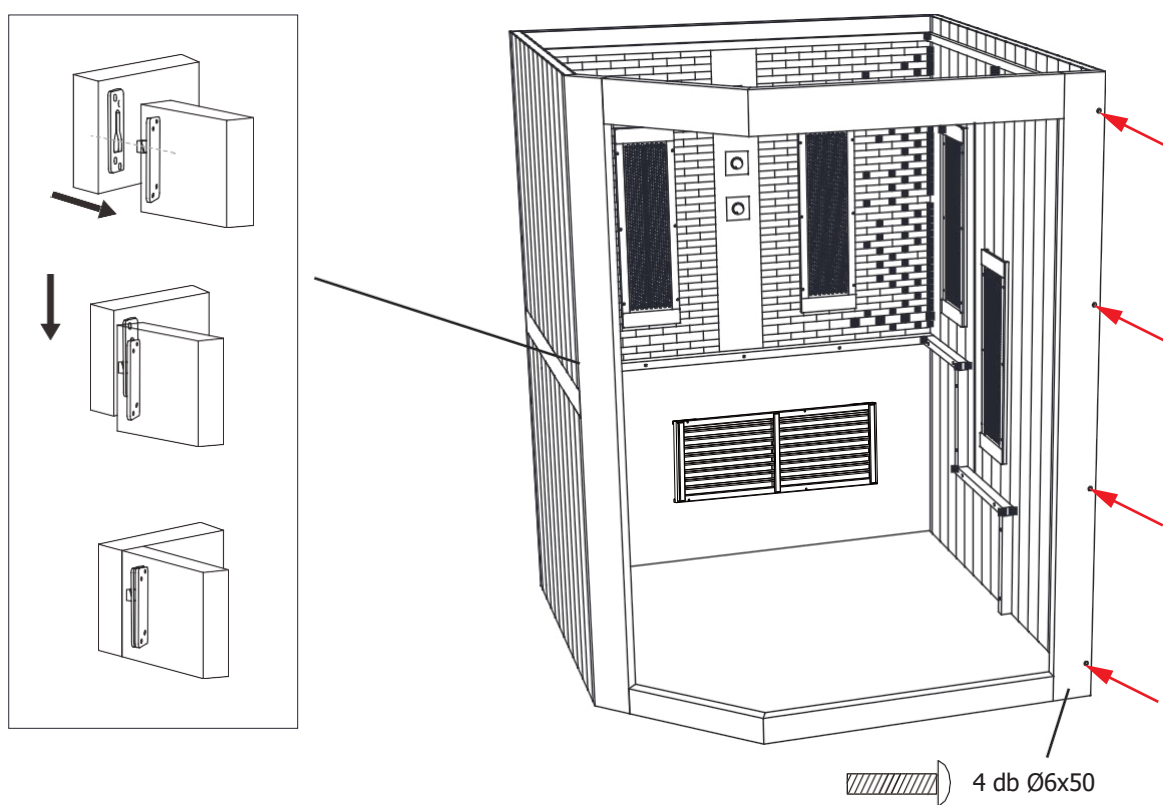

5) A rejtett csatok segítségével rögzítse a keretet az oldalfalához.

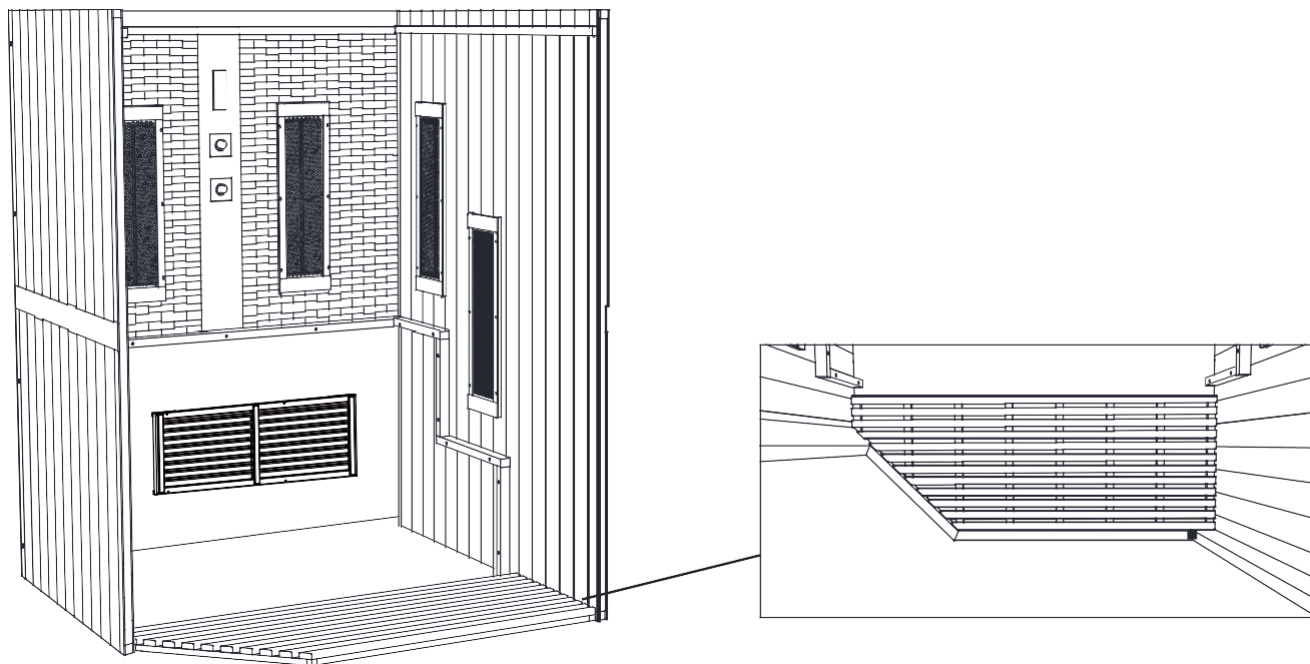

6) Fektesse le a padlólapot.

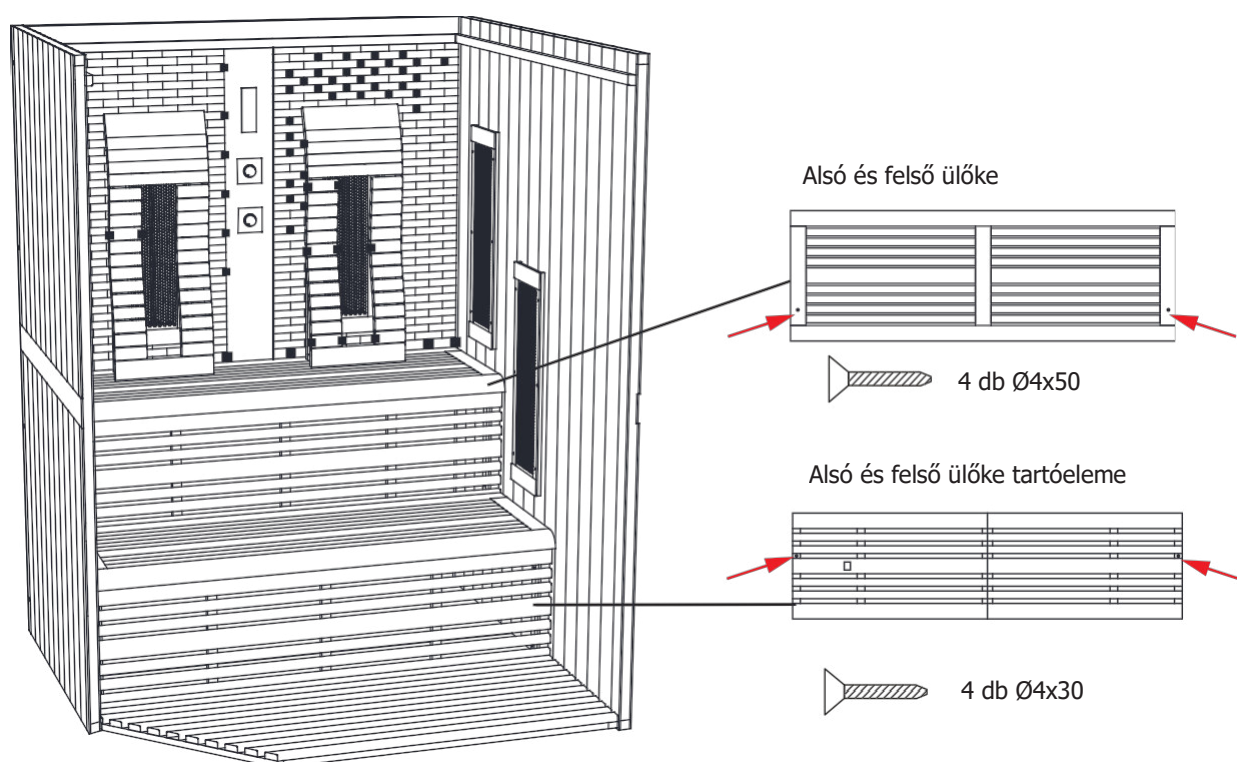

7) Rögzítse az ülőkéket és háttámlákat az alábbi sorrendben:

- alsó ülőke tartóelem
- alsó ülőke
- felső ülőke tartóelem
- felső ülőke
- háttámlák

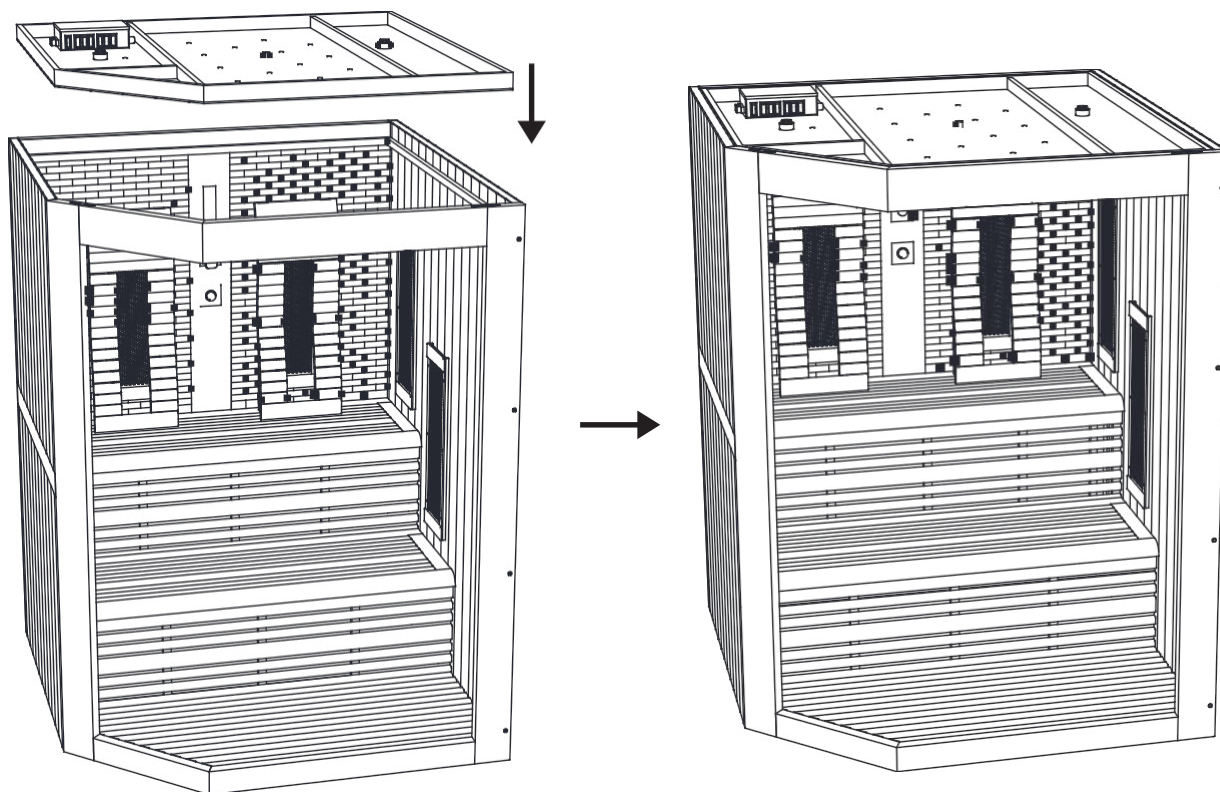

8) Emelje helyére a tetőt.

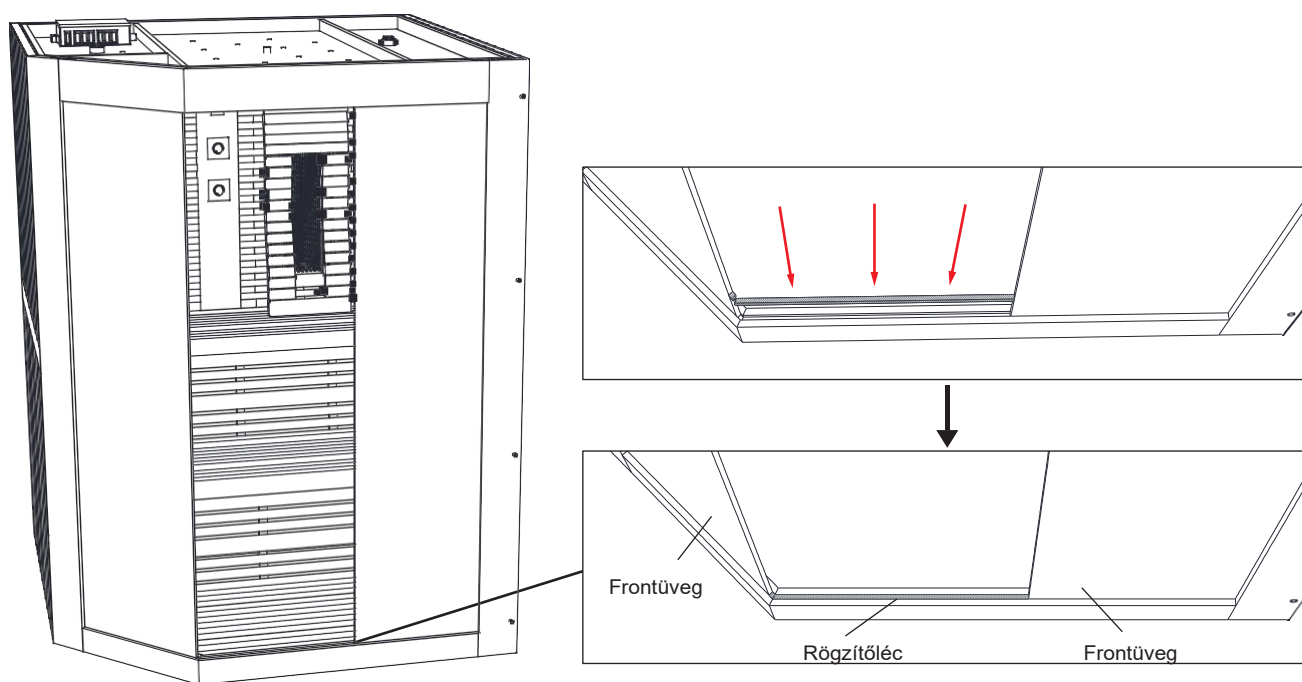

9) A rögzítőlécek segítségével rögzítse a frontüvegeket.

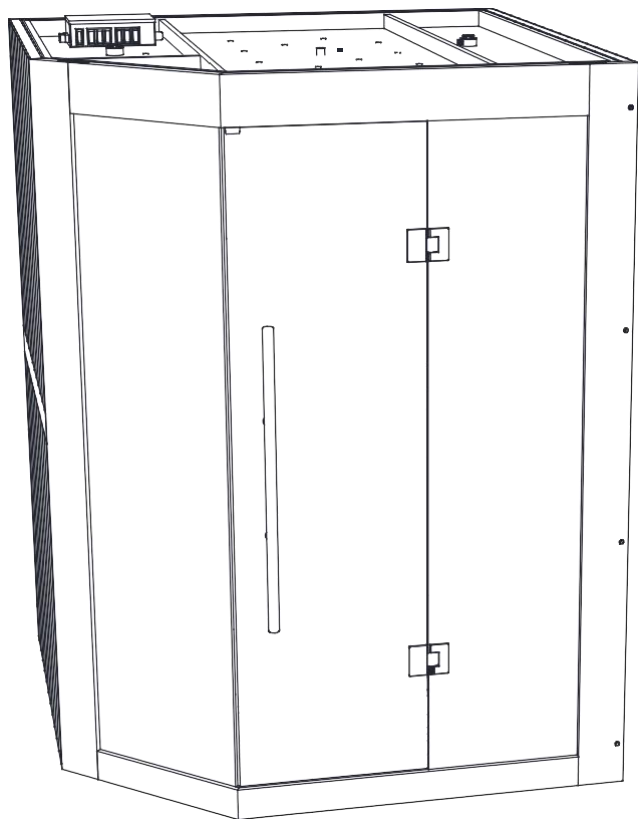

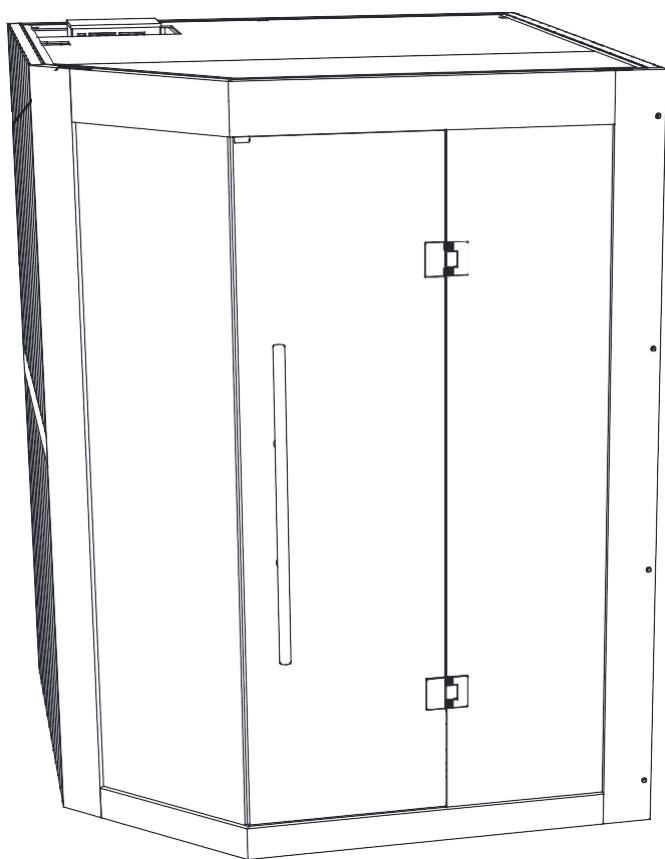

10) Szerelje fel a zsanérokat, az üvegajtót és a fogantyút.

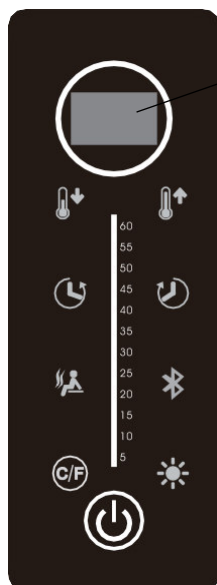

11) Emelje a helyére a porvédő tetőt.

Kezelési útmutató





Bekapcsoláshoz 3 másodpercig tartsa nyomva a  gombot.

A kijelzőn megjelenik a hőmérséklet.



A készülék kikapcsolásához nyomja meg ismételten a gombot.

A sugárzók be- illetve kikapcsolásához használja a  gombot.

A kívánt hőmérséklet beállításához használja a   ikonokat.

Tartomány: 30-70°C, intervallum: 1°C.

A készülék elmenti az utolsó beállítást.

A kívánt időtartam beállításához használja a   ikonokat.

Tartomány: 5-60 perc, intervallum: 1 perc.

Alapbeállítás: 60 perc

A kijelzett mértékegységek között (Celsius vagy Fahrenheit fok) a  gombbal válthat.

A beállításokra 8 másodperce van. Ha ezalatt nem végez semmilyen műveletet, automatikusan megjelenik a levegő hőmérséklete.



Bluetooth funkció

Bekapcsolás után csatlakoztassa telefonját!



Fényterápia

Nyomja meg a gombot a funkció bekapcsolásához. (A készülék elmenti az utolsó beállítást.)

A színek közötti váltáshoz tartsa nyomva a gombot 5 másodpercig.

- L1 fehér
- L2 piros + kék
- L3 kék
- L4 kék + zöld
- L5 zöld
- L6 zöld + piros
- L7 piros
- L8 minden szín
- L9 váltakozó színek

Túlhevülés védelem

Ha a szauna hőmérséklete eléri a 80°C-ot, a kijelzőn megjelenik egy hibajelzés („H-H”), megszólal a riasztó és minden funkció kikapcsol, amíg a kabin le nem hűl 75°C-ra. Az újraindításhoz kapcsolja ki, majd kapcsolja be a készüléket.

E0 hibaüzenet – érintkezési hiba

Hárítsa el a hibát. Ezt követően a készülék ismét használható.

E1 hibaüzenet – rövidzárlat

Hárítsa el a hibát. Ezt követően a készülék ismét használható.

Tisztítás, karbantartás

Tisztítsa meg a szaunát nedves pamutkendővel, majd tiszta, száraz ruhával törölje szárazra.

Ne használjon kémiai tisztítószereket!

Az üvegeket ablaktisztítóval és puha ruhával tisztítsa meg.

Használati és biztonsági útmutató

Kérjük, hogy használat előtt olvassa át az alábbi útmutatót.

Ha kétségei merülnek fel, hogy használhatja-e az infrasaunát, kérje ki kezelőorvosa véleményét.

Ha szaunázás közben szédülést vagy hőhullámokat tapasztal, azonnal hagyja el a szaunát!!

Kisgyermekeket és háziállatokat ne engedjen a kabinba!

A sugárzókat nem érheti víz! Ügyeljen rá, hogy a sugárzókra ne fröcsögjön víz vagy veríték, mert ez rövidzárlatot okozhat.

A sugárzókat soha ne takarja le, mert túlmelegedést okoz, ezért tűzveszélyes. Mindig tartsa távol a sugárzóktól a gyúlékony anyagokat (pl. törölközőket).

Ha tűz ütne ki a kabinban, megfékezésére soha ne használja ruháit vagy törölközőit.

Tűzesetek és elektromos zárlatok elkerülése érdekében a sugárzók közelében ne használjon fém tárgyakat.

Ha sugárzót kell cserélni, előtte áramtalanítsa a kabint és várja meg, míg a sugárzó kihűl.

Ne érintse meg a sugárzókat a használat során és röviddel utána, mivel a forró részek miatt fennáll az égési sérülések veszélye.

Amennyiben nem használja a készüléket, figyeljen rá, hogy mindig kapcsolja ki.

Az infrasauna jótékony élettani hatásai

- fokozza a vitalitást és az általános teljesítőképességet
- rugalmassá, feszesé teszi a bőrt
- stimulálja a nyirokáramlást és a zsírmobilizációt
- a verejtékezésel a bőrön keresztül távoznak a szervezetből a méreg- és salakanyagok
- izomlazító hatása van
- javítja az anyagcserét, ezáltal erősíti az immunrendszert

Néhány jótanács

1. Mindig az Önnek kellemes hőmérsékletet állítsa be, ez általában 40-45°C.
2. A verítékezés – egyéni adottságoktól függően – általában 10-15 perc után indul meg. 45 percnél hosszabb szaunázás nem javasolt. Optimális időtartam: 20-30 perc
Ha a szaunát 60 percig használta, kapcsolja ki és tartson legalább fél óra szünetet!
3. A beállított hőfoktól függően használat közben a sugárzók automatikusan ki- illetve bekapcsolnak.
4. Használat közben kinyithatja az ajtót, ezáltal átmenetileg csökkentheti a hőmérsékletet és friss levegőt engedhet a kabinba.
Az infravörös fény minden előnye élvezhető nyitott ajtó mellett is.
5. A kabin használata során (a verítékezés által) az emberi szervezet sok vizet veszít, ezért ajánlott a szaunázás megkezdése előtt, a használat során és után is elegendő folyadék bevitel.
6. Ha a kabin használata előtt meleg vagy forró zuhanyt vesz, még intenzívebbé teheti a verítékezést. Próbálja ki! Zuhanyozás után törölje magát teljesen szárazra, mielőbb a kabinba megy, mert a víz károsítja a kabin faanyagát.
7. A szaunázáshoz minimum 3 törölközőt használjon. Egyet terítsen a padlóra, a lába alá, egyet a padra, amire ráül, a harmadikkal pedig rendszeresen itassa fel testéről az izzadságot.
8. Szaunázás közben masszírozza fáradt vagy megviselt izmait, ezzel gyorsítja regenerálódásukat.
9. A szaunázás megkezdése előtt egy órával már ne egyen semmit. Legjobb, ha éhgyomorral meg a kabinba. A teli gyomor rosszuléthez vezethet.
10. A kabin az alvászavarok ellen is hatásos. Ha szaunázás után fekszik le, nyugodtabban alszik, pihenten ébred.
11. Ha megfázás, nátha vagy influenza kezdeti tünetei jelentkeznek Önnél, használja a kabint. Az infravörös fény erősíti az immunrendszert és segít a vírusok legyőzésében.
Ha a betegség már előrehaladott stádiumban van, beszélje meg orvosával, javasolja-e a kabin használatát.
12. Ha végtagjait és izmait szeretné erősíteni, mozgassa azokat minél közelebb a sugárzókhoz.
13. Ne menjen közvetlenül a szaunázás után zuhanyozni. Használat után rövid ideig nyitott ajtó mellett üljön a kabinban, amíg megszűnik a verítékezés. Csak ezután tusoljon le. Kezdje a tusolást meleg vízzel, s fokozatosan csökkentse a víz hőmérsékletét, amíg lehűl a teste.
14. Megerőltető fizikai igénybevétel (sport, munka) után ne használja a kabint. Várjon legalább 30 percet, amíg szervezete pihen és lehűl.

Instruction Manual

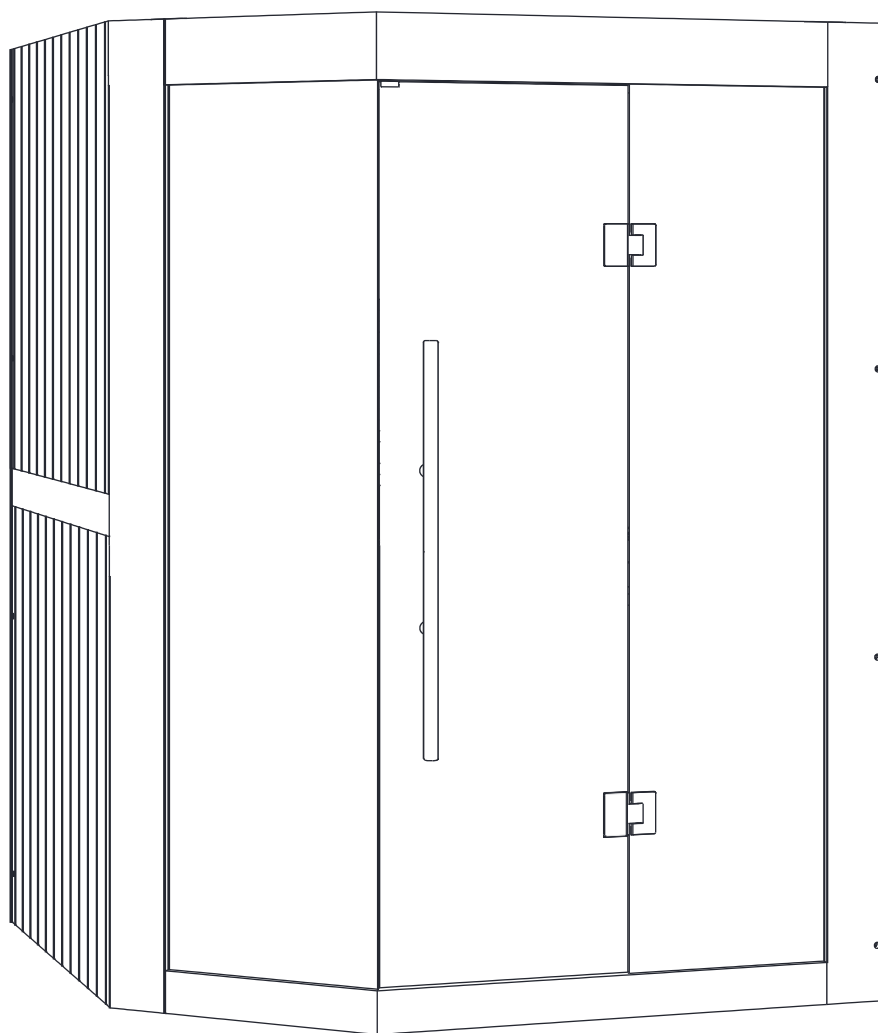

— Infraroşul face viaţă a mai sănătoasă —

Datorită îmbunătăţirii continue a produsului, produsul ilustrat în acest manual de instrucţiuni poate varia uşor faţă de produsul real.

Recomandări

Cititi cu atentie acest manual inainte de a utiliza sauna pentru prima data.

Vă recomandăm să îl păstrați într-un loc sigur pentru referințe viitoare.

1. Lemnul este un element viu, pentru a-și menține aspectul original, este important să tratați exteriorul lemnului împotriva umezelii. Utilizați un saturator numai în exteriorul saunei.
 2. Instalați sauna pe o suprafață perfect plană și tare.
 3. Sauna trebuie să rămână într-o zonă uscată. Nu-l utilizați în apropierea unei surse de apă (baie, podea umedă, piscină).
 4. Nu utilizați produse de curățare lichide. Deconectați sauna înainte de curățare și utilizați o cârpă umedă.
 5. Protejați cablul electric al saunei pentru a evita strivirea sau ciupirea acestuia.
 6. Înainte de a înlocui anumite componente, asigurați-vă că acestea sunt specificate de producător sau că au aceleași caracteristici ca piesele originale. Înlocuirea incorectă poate provoca un incendiu, un scurtcircuit sau deteriorarea saunei. Vă recomandăm cu tărie să utilizați un tehnician calificat.
 7. Pentru a evita riscul de arsuri sau șocuri electrice, nu utilizați unelte metalice.
 8. Nu puneți animale în saună.
 9. Nu lăsați sauna pornită fără supraveghere.
 10. Nu lăsați sauna pornită mai mult de 3 ore la un moment dat pentru a evita deteriorarea prematură a echipamentului. După 3 ore de utilizare continuă, opriți sauna timp de cel puțin o oră.
 11. Vă recomandăm să nu instalați un sistem de blocare pe ușa saunei.
- Verificați conformitatea instalației electrice înainte de a conecta sauna la sursa de alimentare.

Siguranță

IMPORTANT:

Vă rugăm să citiți cu atenție instrucțiunile de siguranță înainte de instalarea și utilizarea cabinei de saună. Acestea sunt esențiale pentru siguranța dumneavoastră, așa că vă rugăm să le respectați cu strictețe.

Feriți-vă de hipertermie, insolație sau epuizare termică care poate fi cauzată sau agravată de nerespectarea instrucțiunilor de siguranță. Simptomele sunt febră, puls rapid, amețeli, leșin, letargie și amorțeală în tot corpul sau într-o parte a acestuia. Efectele sunt: conștientizarea redusă a căldurii, ignorarea riscurilor iminente, pierderea conștienței.

Sauna nu trebuie utilizată de:

1. Copii sub 6 ani.
2. Persoanele cu reacții severe la lumina soarelui.
3. Persoanele în vârstă sau cu dizabilități.
4. Persoanele cu afecțiuni medicale anterioare, cum ar fi boli de inimă, hipertensiune arterială sau scăzută, probleme de circulație a sângelui sau diabet zaharat fără consiliere medicală prealabilă.
5. Femeile însărcinate. Temperatura excesivă poate pune în pericol fătul.
6. Persoanele care suferă de deshidratare, răni deschise, tulburări oculare, arsuri sau insolație.

Copiii cu vârsta cuprinsă între 6 și 16 ani pot folosi sauna cu condiția să fie supravegheați continuu de un adult responsabil și ca temperatura să nu depășească 60 ° C (140 ° F).

În cazul unor probleme de sănătate, medicație sau leziuni ale mușchilor sau ligamentelor, nu utilizați sauna fără a consulta în prealabil un medic și fără a obține aprobarea.

Dacă se poartă implanturi chirurgicale, nu utilizați sauna fără a consulta în prealabil un medic și fără a obține aprobarea acestuia. Nu utilizați sauna după o activitate intensă.

Așteptați 30 de minute pentru ca corpul să se răcească.

Nu petreceți mai mult de 40 de minute în saună la un moment dat. Nu consumați alcool sau droguri înainte sau în timpul sesiunii.

Nu dormiți în saună când este în funcțiune.

Pentru a evita riscul supraîncălzirii, conectați sauna la o priză electrică suficient de puternică și nu conectați alte echipamente electrice la aceeași priză de perete.

Pentru a evita orice risc de electrocutare sau deteriorare a saunei, nu o utilizați:

7. În timpul furtunilor.
8. În cazul în care cablul electric este deteriorat, acesta trebuie înlocuit de o persoană calificată.
9. Dacă cablul electric se supraîncălzește, acesta trebuie verificat de o persoană calificată.
10. Dacă trebuie să schimbați un bec, așteptați până când sauna este oprită și răcită.

Uscați-vă mâinile înainte de a conecta sau deconecta electricitatea. Nu lucrați niciodată cu mâinile sau picioarele ude.

Nu porniți sau opriți rapid electricitatea sau sistemul de încălzire, deoarece acest lucru ar putea deteriora sistemul electric. Nu încercați să reparați sauna singuri fără acordul distribuitorului sau producătorului saunei.

Încercările neautorizate de a-l repara vor anula garanția producătorului.

Nu utilizați niciun tip de detergent în interiorul saunei.







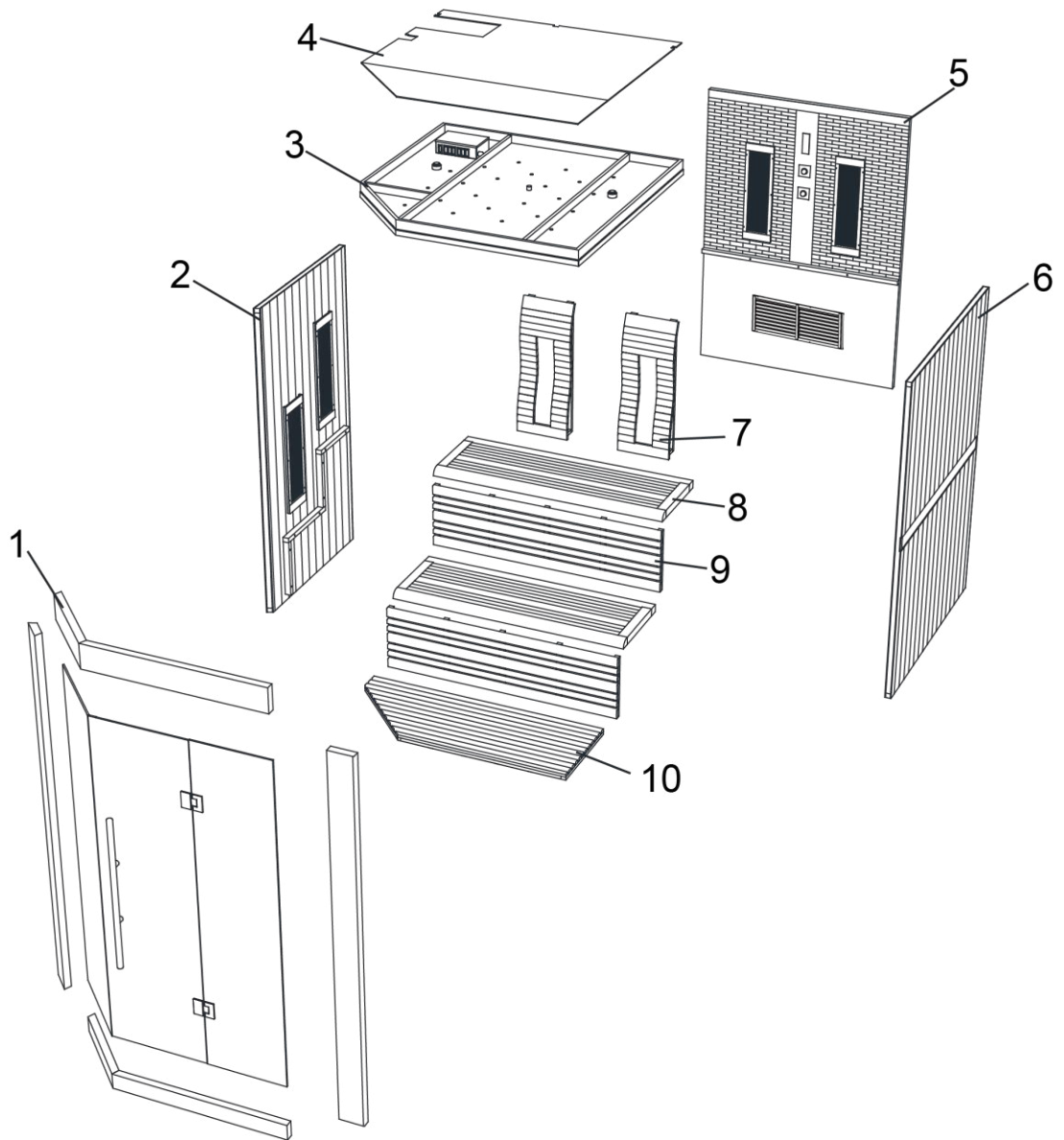



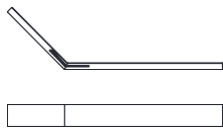
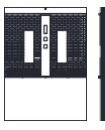

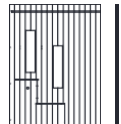

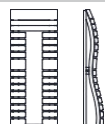
Nu îngrămădiți și nu depozitați obiecte în interiorul sau deasupra saunei.

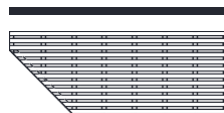
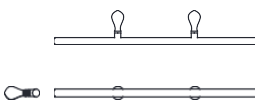

Nu așezați materiale inflamabile sau agenți chimici în apropierea saunei.

Descriere sauna

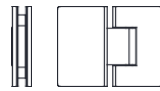

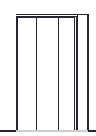
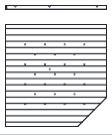
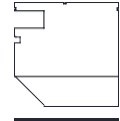
Descriere sauna

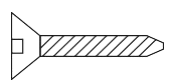
| | | | | | |
|-----|---|---------------------|----|--|--|
| 1.1 |  | (1358x390x138mm) 2x | 5 |  | (2096x1514x46mm) 1x |
| 1.2 |  | (2096x138x40mm) 1x | 6 |  | (2096x1548x40mm) 1x |
| 1.3 |  | (2096x138x40mm) 1x | 7 |  | (340x880x135mm) 2x |
| 1.4 |  | (1888x500x10mm) 1x | 8 |  | (1483x500x50mm) 2x |
| 1.5 |  | (1858x546x8mm) 1x | 9 |  | (1510x410x40mm)2x |
| 1.6 |  | (1888x435x10mm) 1x | 10 |  | (1504x558x40mm)1x |
| 1.7 |  | 1x mâner | 11 |  | (563x22x10mm)1x (563x10x10mm)1x (12x22x10mm)1x (12x10x10mm)1x |
| 1.8 |  | 2x balama | 12 |  | 1x Bandă magnetică |
| 2 |  | (2096x1129x40mm) 1x | 13 | | |
| 3 |  | (1514x1514x60mm) 1x | 14 | | |
| 4 |  | (1507x1507x5mm) 1x | 15 | | |

| | | | | | |
|---|-------|-------|---|-------|--|
|  | | |  | |  |
| Ø4x50 | Ø4x30 | Ø3x16 | Ø6x75 | Ø6x50 | |
| 4x | 4x | 8x | 8x | 12x | 12x |

Citiți cu atenție instrucțiunile de asamblare înainte de a începe. Alegerea locației
Proiectat exclusiv pentru instalare exterioară.

Selectați un spațiu:

1. Într-o zonă uscată, pe o suprafață plană stabilă care poate susține greutatea saunei.
2. Înălțimea trebuie să fie suficientă pentru a ajunge la tavan și pentru a efectua conexiuni electrice și întreținere.
3. Departe de orice sursă de apă, flăcări sau materiale inflamabile.

Sfaturi practice

4. Rețineți că ansamblul de saună necesită 3 adulți.
5. Identificați clar fiecare panou înainte de a începe
6. În timpul asamblării, poziționați cablul de alimentare al saunei astfel încât să fie ușor accesibil.
7. Rețineți că există variații între modele.

IMPORTANT:

Vă rugăm să verificați chiuveta și diametrul găurii găurilor pentru a evita deteriorarea lemnului.

Instrumente necesare



Surubelnita



Ruleta



Creion



Cutter



Surubelnita
electrica



Inbus



Step ladder

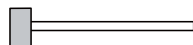

Ciocan
de
plastic

Instrucțiuni de asamblare

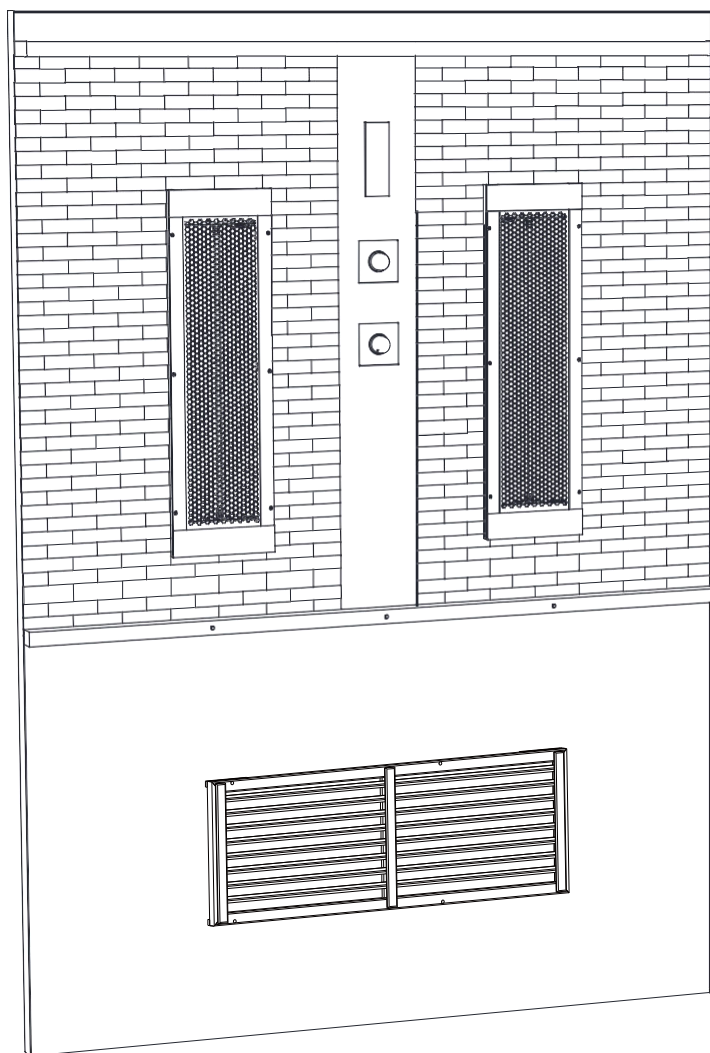

Scoateți placa din spate, sprijiniți-o ferm și faceți-o să stea pe un teren plat.

Instrucțiuni de asamblare

Instalați panoul din stânga:

Scoateți placa stângă și așezați-o pe partea stângă a plăcii din spate;

Fixați panoul lateral stâng pe panoul din spate blocând șuruburile;

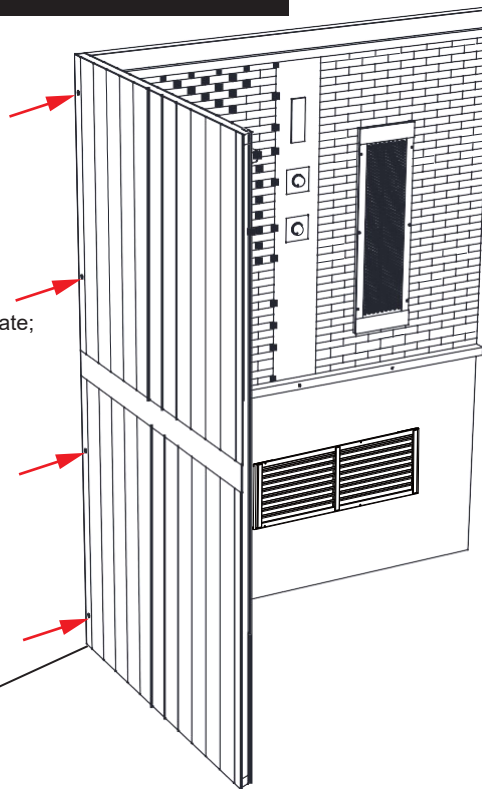

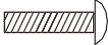
 Ø 6 x 50 8PCS

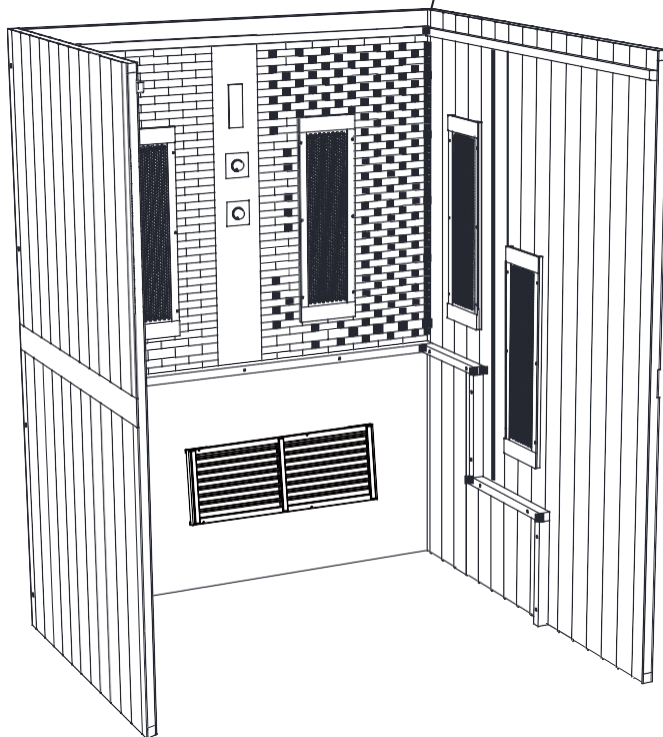

Instalați panoul lateral din dreapta:

Panoul lateral din dreapta este fixat pe panoul din spate în același mod ca și panoul lateral din stânga prin șuruburi de blocare;

Instrucțiuni de asamblare

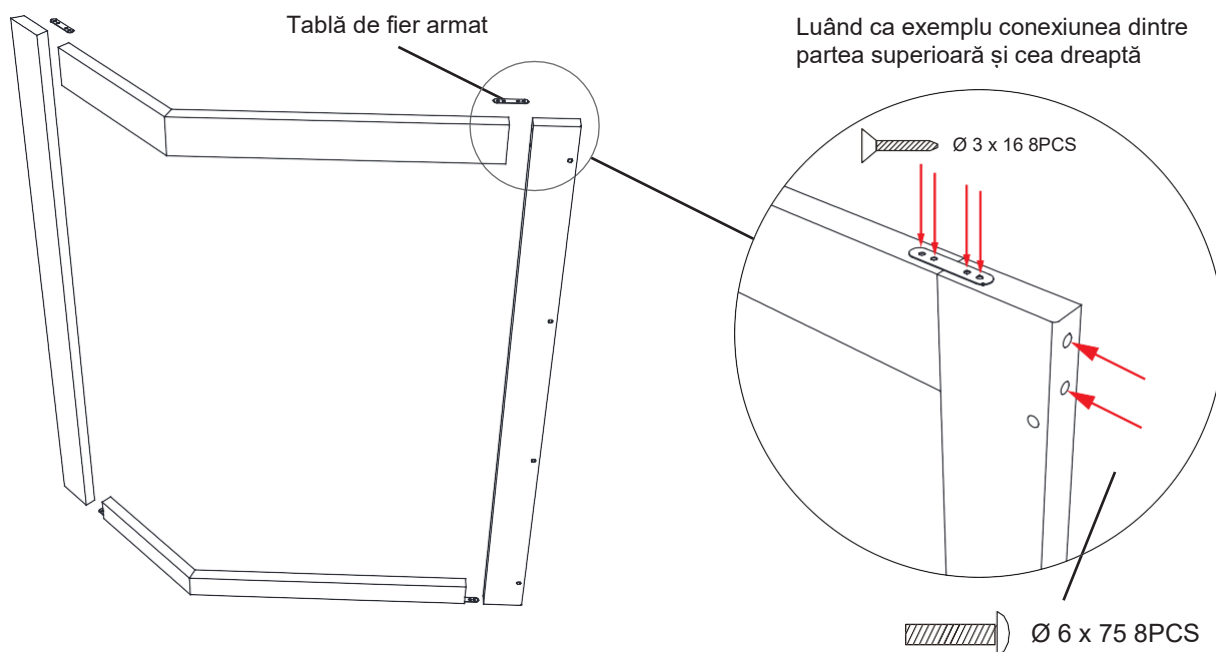

Instalați panoul frontal: Instalați partea stângă cu o cataramă ascunsă și conectați partea dreaptă cu un șurub de blocare.

Ansamblul plăcii frontale:

Scoateți cele patru pătrate de lemn ale panoului frontal, așa cum se arată în figura de mai sus.

Fixați cele 4 colturi întâi cu șuruburi, apoi ranforșați cu placile de table de fier;

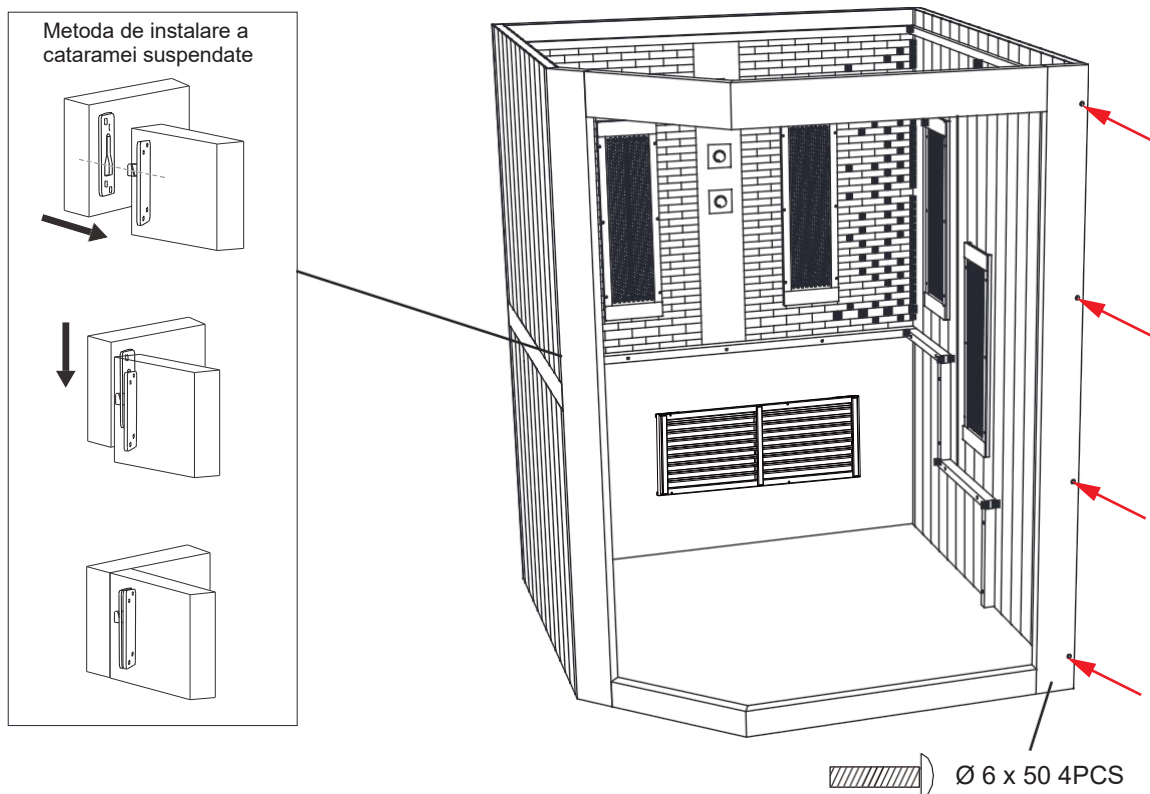

Instrucțiuni de asamblare

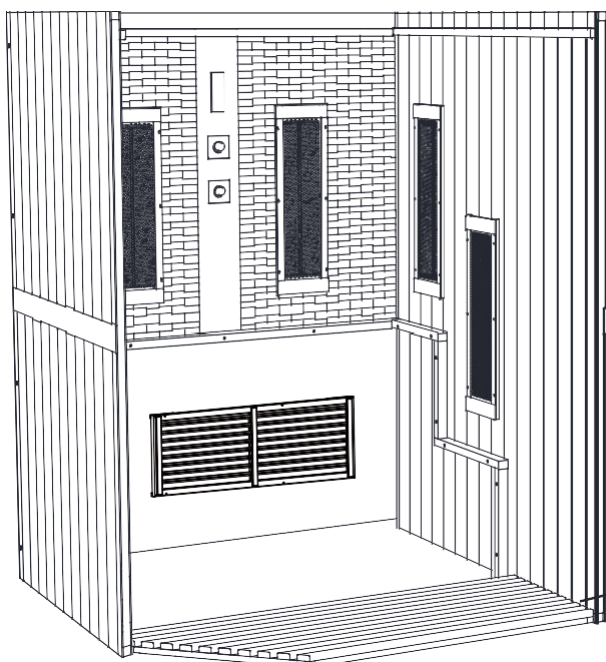

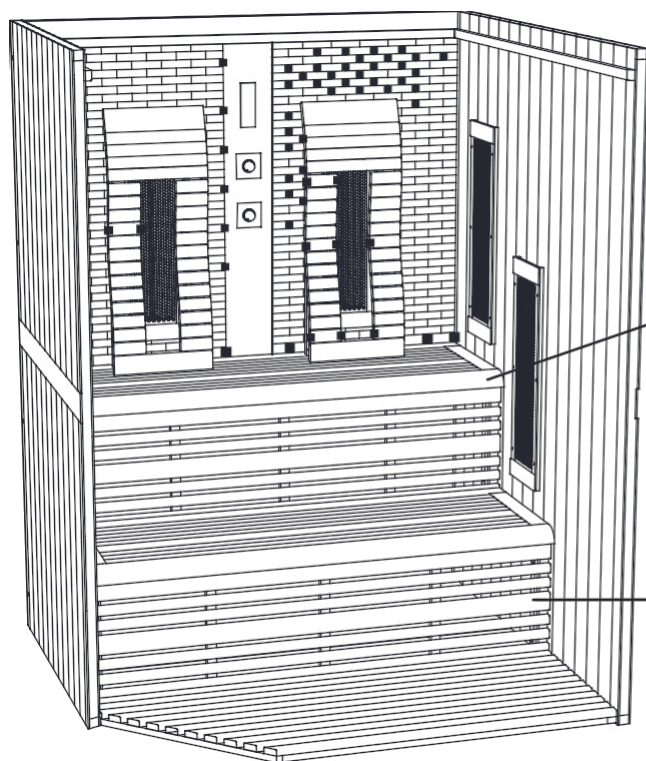
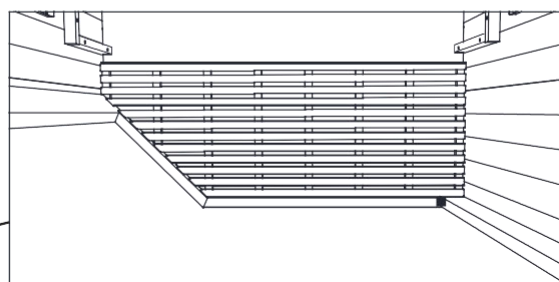

Instalati gratarul si asezati-l in partea din fata

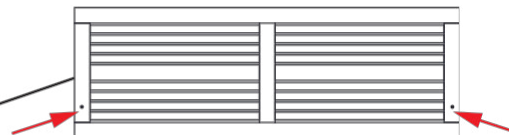

Instalati panoul scaunului si spatarul

Placile frontale ale scaunului de sus si de jos



 Ø 4 x 50 4PCS



Placile frontale ale scaunului de sus si de jos

 Ø 4 x 30 4PCS

Secvență de instalare internă:

Placa frontală inferioară a scaunului, placa inferioară a scaunului, placa frontală superioară a scaunului, placa superioară a scaunului, spătarul

Instrucțiuni de asamblare

Instalati placa de sus

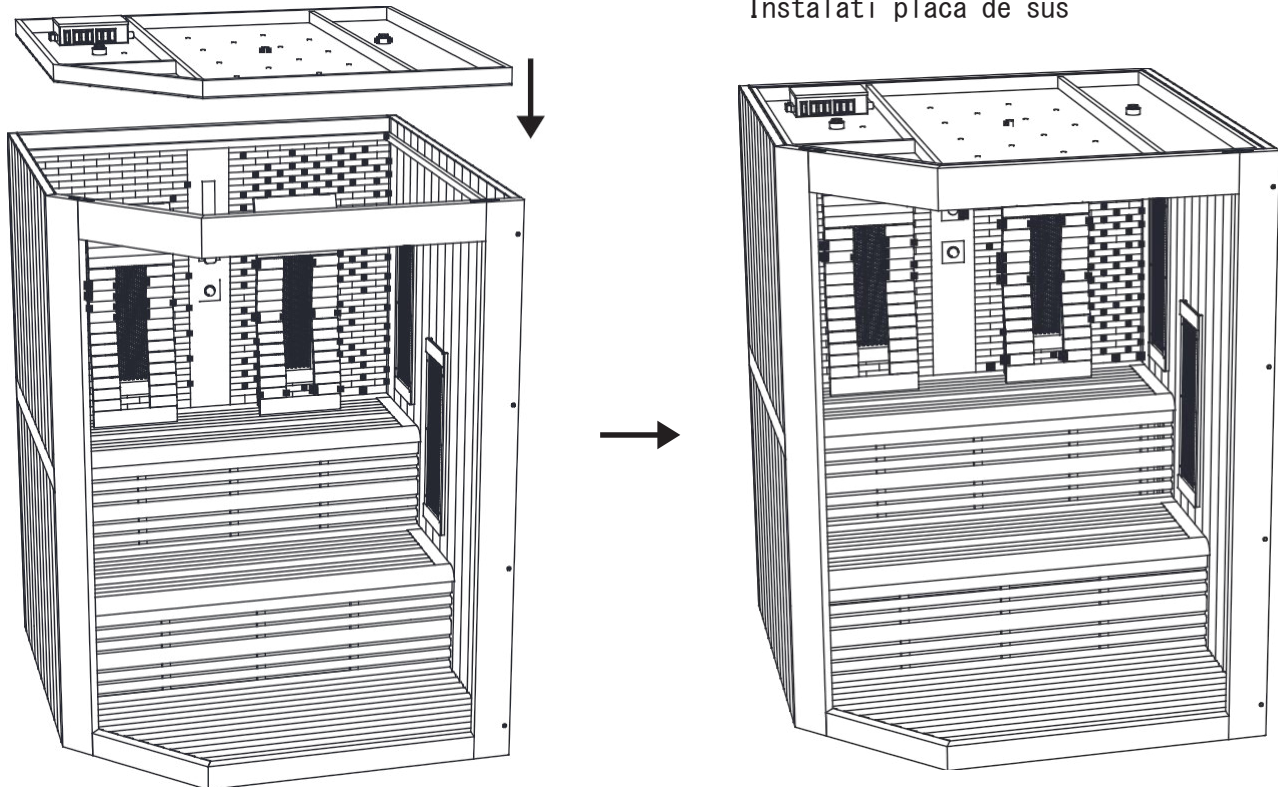

Instalarea geamului:

Dupa instalarea geamului ferestrei, introduceți o bandă de lemn care fixează geamul și fixați geamul ferestrei;
Luând ca exemplu partea inferioară a panoului frontal, asigurați partea superioară a panoului frontal folosind aceeași metodă ca cea prezentată în figura de mai jos;

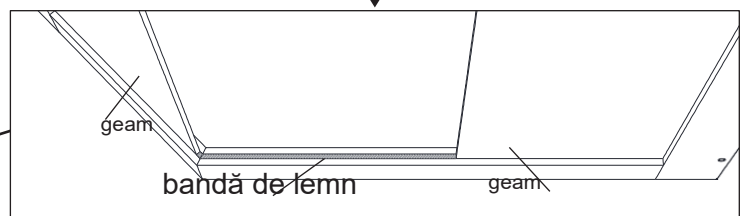
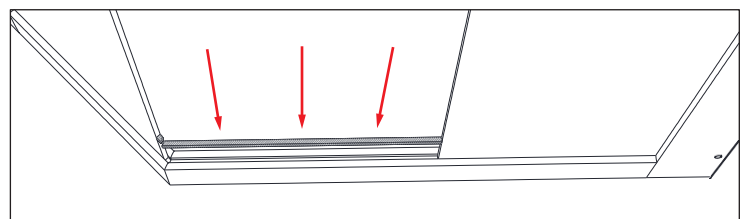
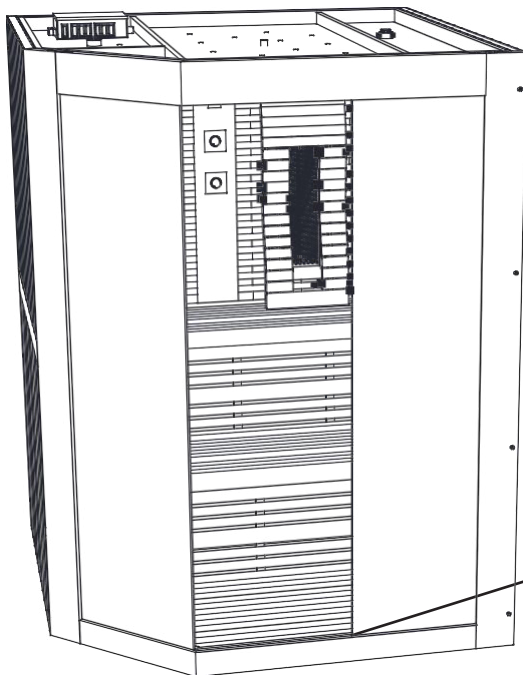

Instrucțiuni de asamblare

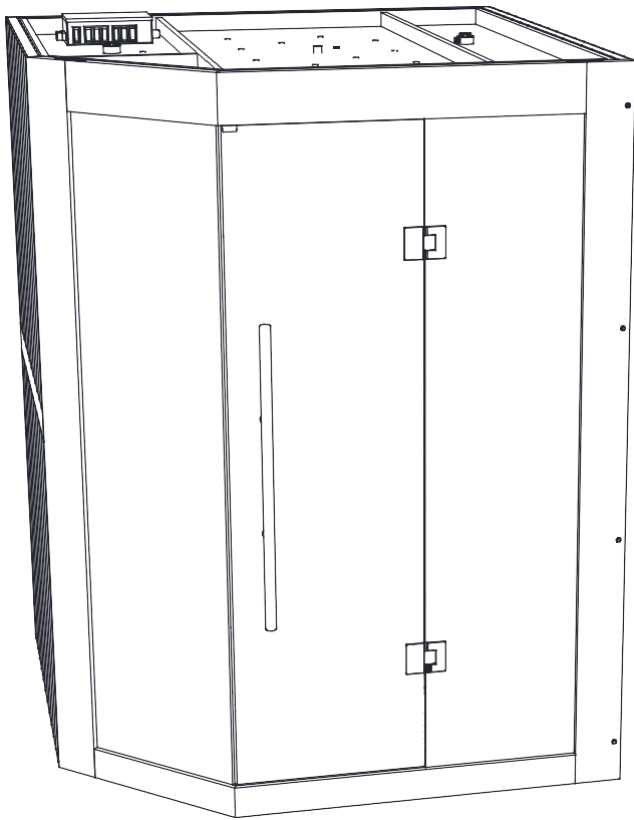

Instalati balamale, geamul ușii și mânerele

Instalati capacul de protectie la praf,
iar instalarea este acum completa

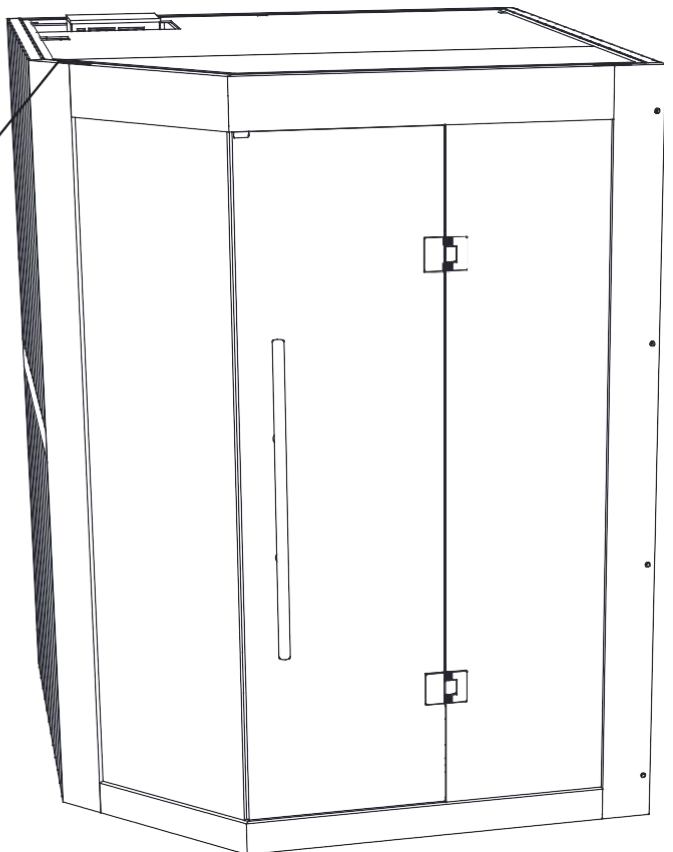

Funcționarea panoului de control

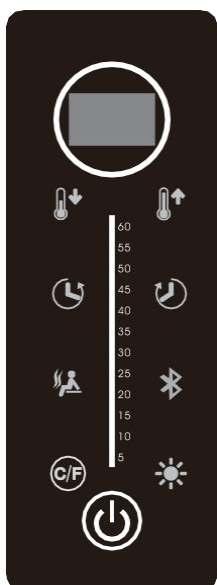

Pornire/oprire

În stare de alimentare, sistemul este în standby, când apăsați prima dată butonul de alimentare timp de 3 secunde, sistemul este pornit, temperatura camerei va fi afișată pe ecran, când apăsați al doilea buton, sistemul și toate sarcinile vor fi oprite. Dacă culoarea butonului arată verde înseamnă în stare, iar culoarea roșie înseamnă închis

Funcția de undă luminoasă

Sub starea de pornire, apăsați butonul de undă luminoasă, porniți funcția de undă luminoasă, butonul verde înseamnă porniți, iar roșu înseamnă opriți, temperatura unei luminoase va memora ultima setare, timpul este de 60 de minute

Setarea temperaturii unei luminoase: în starea de undă luminoasă, apăsați temperatura + - buton pentru a regla temperatura, intervalul de reglare este de 30-70 de grade, fiecare apăsare ar putea crește doar 1 grad, dacă nicio operație nu depășește 8 secunde, ecranul va reveni pentru a afișa temperatura reală curentă.

Apăsați butonul C/F pentru a schimba temperatura afișată între ° C/° F.

Setarea timpului unei luminoase: în starea de undă luminoasă, apăsați timpul + - buton pentru a regla timpul, intervalul de reglare este de 5-60 de minute, fiecare apăsare ar putea crește doar 1 minut. Dacă nicio operație nu depășește 8 secunde, ecranul va reveni pentru a afișa ora reală curentă.

3. Funcție audio Bluetooth

Sub starea de pornire, apăsați butonul Bluetooth, porniți funcția audio Bluetooth, butonul verde înseamnă porniți, iar roșu înseamnă opriți, activați funcția Bluetooth a dispozitivului mobil, căutați și asociați-l, apoi ascultați muzica.

4. Sistem de control al luminii

Apăsați butonul luminos pentru a porni lumina de culoare (ultima setare a memoriei de culoare deschisă), butonul verde înseamnă pornire, iar roșu înseamnă oprire, în condiții de lumină, apăsați lung acest buton 5 secunde ar putea schimba culoarea luminii, fiecare apăsare ar putea schimba o singură culoare, convergență ciclică și memorie (L1 = culoare albă, L2=roșu+albastru, L3=albastru, L4=albastru+verde, L5=culoare verde, L6=verde+roșu, L7=roșu, L8=fiecare mutație de culoare, L9=fiecare culoare Gradual)
Dacă nicio operațiune nu depășește 8 secunde, modul de control al luminii de ieșire a sistemului.

Detectarea și protecția la defecțiuni

1. Protecție la temperaturi ridicate

Dacă temperatura de detecție a senzorului a depășit 80 de grade, cele două tuburi digitale afișează "H- H" în același timp, alarma a clipit și toate funcțiile s-au oprit, chiar dacă temperatura scade la 75 de grade, toate funcțiile nu mai pot fi restabilite, trebuie oprite mai întâi apoi pornite din nou.

2. Detectarea defecțiunilor senzorului

circuit deschis: Două tuburi digitale afișează "E0" și bliț, buzzer alarmat, toate funcțiile nu mai pot fi deschise, defect eliminat apoi pot fi utilizate în mod normal

Scurtcircuit: Două tuburi digitale afișează "E1" și bliț, buzzer alarmat, toate funcțiile nu mai pot fi deschise, defect eliminat apoi poate fi utilizat în mod normal

Întreținere

Protecția lemnului

Periați fiecare șipcă exterioară a butoiului și aplicați o pată de lemn atunci când asamblați complet pentru a proteja lemnul. Această pată de lemn a trebuit reînnoită în conformitate cu recomandările produsului utilizat.

Întreținere

IMPORTANT:

Deconectați cablul de alimentare al cabinei înainte de a efectua orice lucrare.

| Probleme identificate | Motive posibile | Soluții |
|-------------------------------------|---|---|
| Soba electrică nu se încălzește. | Cablul de alimentare a fost deconectat. | Verificați conexiunea cablului sursei de alimentare. |
| | Sursa de alimentare generală este întreruptă. | Verificați dacă tabloul de distribuție și ștecherul de perete funcționează. |
| | Soba este protejată la supraîncălzire. | Consultați manualul aragazului electric. |
| Sauna light fitting no longer work. | Cablul de lumină nu este complet conectat. | Conectați cablul. |
| | Lumina este defectă. | Contactați distribuitorul. |

Service

1. Deconectați sauna.
2. Utilizați un aspirator pentru a îndepărta praful din crăpăturile din tâmplărie.
3. Curățați cabina cu o cârpă umedă din bumbac și utilizați o cantitate mică de săpun, dacă este necesar. Clătiți cu o cârpă umedă.
4. Curățați geamul cu un dispozitiv de curățat geamuri / geamuri și un colth moale.
5. Mențineți exteriorul saunei la fiecare 2 ani cu un produs adecvat.

IMPORTANT:

Lemnul trebuie tratat cu un produs de protecție numai în exteriorul saunei. Nu trebuie aplicat niciun tratament în interiorul saunei.

Nu utilizați benzen, alcool, agenți chimici sau detergenți puternici pe saună, deoarece produsele chimice pot deteriora lemnul.

Nu pulverizați apă pe saună.

Vă rugăm să citiți instrucțiunile furnizate împreună cu soba de saună pentru instalarea și utilizarea sobei.

Încălzitorul poate fi conectat la rețeaua electrică numai în conformitate cu reglementările în vigoare de către un electrician profesionist autorizat.

Návod k použítie

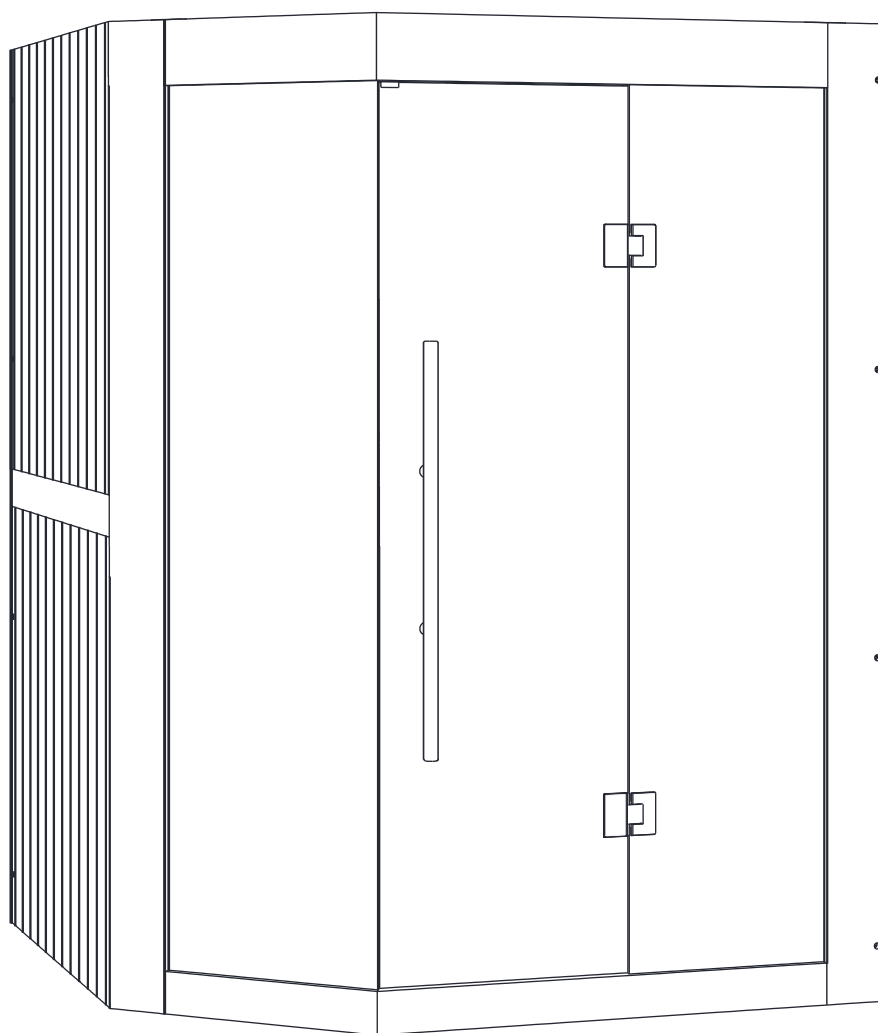

— Infračervené záření dělá život zdravějším

Odporúčanie

Prečítajte si pozorne tieto pokyny pred prvým použitím sauny.

Odporúčame, aby ste ich uchovávali na bezpečnom mieste, aby ste na ne v budúcnosti nezabudli.

1. Drevo je živý prvok. Na zachovanie pôvodného vzhľadu je dôležité ošetriť vonkajšiu stranu dreva proti vlhkosti.
 2. Umiestnite saunu na dokonale rovný a tvrdý povrch.
 3. Sauna musí byť v suchej miestnosti. Nepoužívajte ich v blízkosti vodného zdroja (vaňa, vlhká podlaha, bazén).
 4. Nepoužívajte tekuté čistiace prostriedky. Pred čistením vypnite saunu a použite vlhkú handričku.
 5. Chráňte napájací kábel sauny, aby nedošlo k jeho stlačeniu alebo priškripeniu.
 6. Pred výmenou určitých súčastí sa uistite, že sú predpísané výrobcom alebo majú rovnaké vlastnosti ako originálne diely. Nesprávna výmena môže spôsobiť požiar, skrat alebo poškodenie sauny. Dôrazne odporúčame zavolať kvalifikovaného technika.
 7. Aby ste sa vyhli riziku popálenia alebo úrazu elektrickým prúdom, nepoužívajte kovové nástroje.
 8. Zvieratá nie sú povolené v saune.
- Nenechávajte zapnutú saunu bez dozoru.
 - Nenechávajte saunu zapnutú dlhšie ako 3 hodiny v kuse, aby nedošlo k predčasnému poškodeniu zariadenia. Po 3 hodinách nepretržitého používania saunu aspoň na hodinu vypnite.
 - Na dvere sauny sa neodporúča inštalovať uzamykací systém.
 - Pred pripojením sauny k elektrickej sieti skontrolujte, či vaša elektroinštalácia spĺňa požiadavky.

- **DÔLEŽITÝ:**
- Pred nastavením a použitím saunovej kabíny si prosím pozorne prečítajte bezpečnostné pokyny. Sú nevyhnutné pre vašu bezpečnosť, preto sa ich prosím presne držte.
-
- Dajte si pozor na hypertermiu, úpal alebo vyčerpanie z tepla, ktoré môžu byť spôsobené alebo zhoršené nedodržaním bezpečnostných pokynov. Medzi príznaky patrí horúčka, rýchly pulz, závraty, mdloby, letargia a necitlivosť v celom tele alebo jeho častiach. Účinky sú: znížené vnímanie tepla, neznalosť hroziaceho nebezpečenstva, strata vedomia.
-
- Saunu nesmie využívať:
 1. Deti do 6 rokov.
 2. Ľudia s ťažkými reakciami na slnečné svetlo.
 3. Starší alebo zdravotne postihnutí ľudia.
 4. Ľudia s už existujúcimi stavmi, ako sú srdcové choroby, vysoký alebo nízky krvný tlak, poruchy obehu alebo diabetes bez predchádzajúcej lekárskej pomoci.
 5. Tehotné ženy. Nadmerná teplota môže ohroziť plod.
- • Ľudia trpiaci dehydratáciou, otvorenými ranami, očnými chorobami, popáleninami alebo úpalom.
- Saunu môžu využívať deti vo veku od 6 do 16 rokov za predpokladu, že sú pod neustálym dohľadom zodpovedné dospelé osoby a teplota nepresahuje 60 °C.
- V prípade zdravotných problémov, liekov alebo poranení svalov a väzov môžete saunu využiť iba po predchádzajúcej konzultácii s lekárom a jeho súhlase.
- Pokiaľ nosíte chirurgické implantáty, nesmiete saunu používať bez predchádzajúcej konzultácie s lekárom a získania jeho súhlasu. Saunu nepoužívajte po namáhavej činnosti.
- Počkajte 30 minút, kým vaše telo vychladne.
- Nezostávajte v saune viac ako 40 minút naraz. Nekonzumujte alkohol ani drogy pred alebo počas saunovania.
- Nespíte v saune, keď je v prevádzke.
- Aby ste sa vyhli riziku prehriatia, pripojte saunu k dostatočne výkonnej zásuvke a nepripájajte do rovnakej zásuvky iné elektrické spotrebiče.







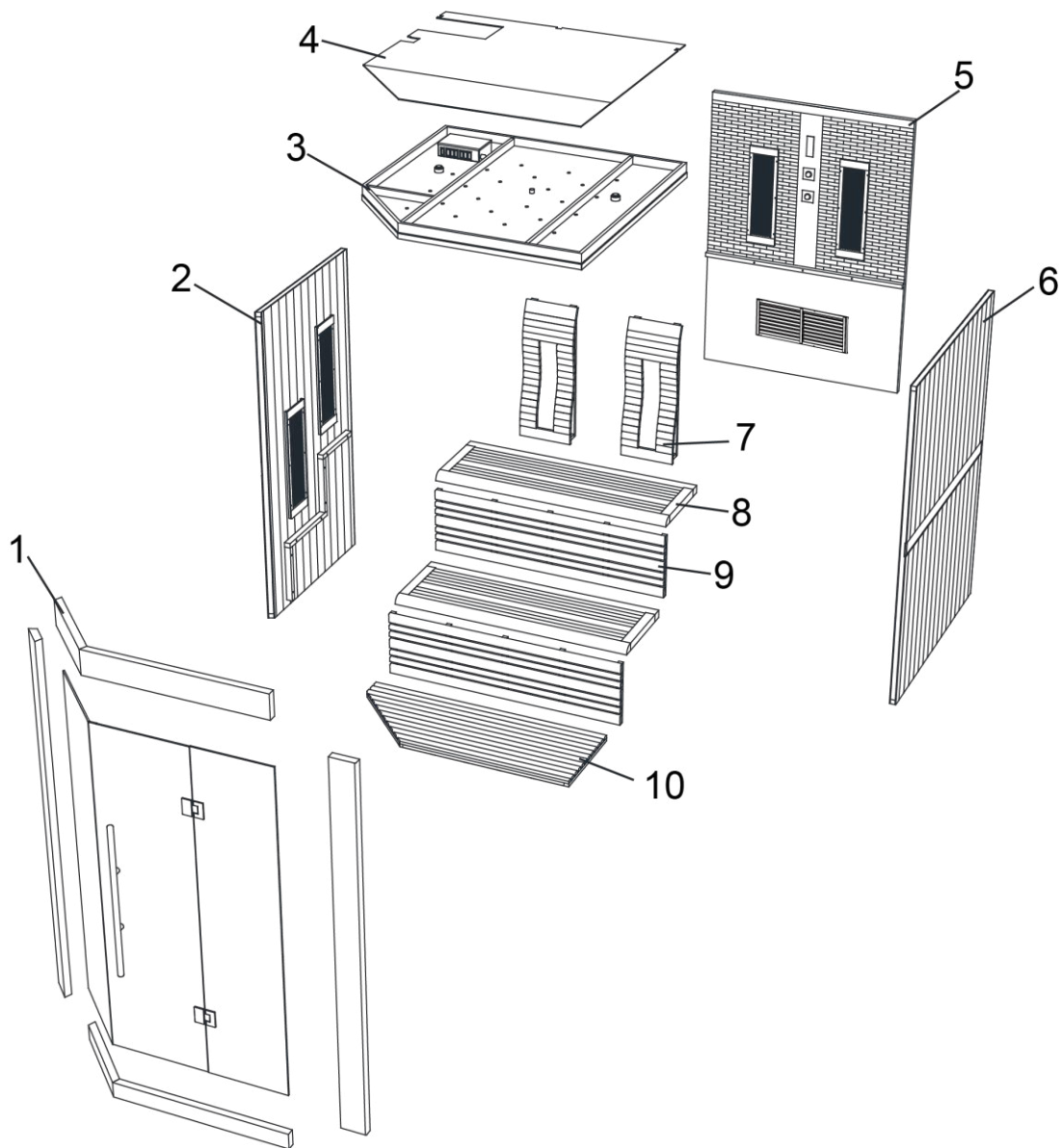



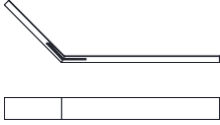
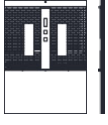

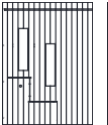

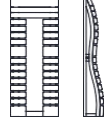
Aby sa zabránilo riziku úrazu elektrickým prúdom alebo poškodeniu sauny, nesmie sa používať:

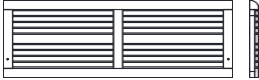

1. Počas búrky.
2. Ak je elektrický kábel poškodený, musí byť vymenený kvalifikovanou osobou.
3. Ak sa napájací kábel prehreje, musí byť skontrolovaný kvalifikovanou osobou.
4. Ak potrebujete vymeniť žiarovku, počkajte, až sa sauna vypne a ochladí.

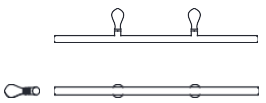
Popis Sauna

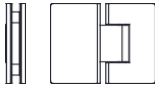

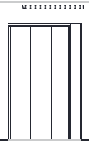
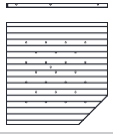
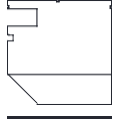
Popis Sauna

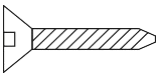
| | | | | | |
|-----|---|---------------------|----|--|--|
| 1.1 |  | (1358x390x138mm) 2x | 5 |  | (2096x1514x46mm) 1x |
| 1.2 |  | (2096x138x40mm) 1x | 6 |  | (2096x1548x40mm) 1x |
| 1.3 |  | (2096x138x40mm) 1x | 7 |  | (340x880x135mm) 2x |
| 1.4 |  | (1888x500x10mm) 1x | 8 |  | (1483x500x50mm) 2x |
| 1.5 |  | (1858x546x8mm) 1x | 9 |  | (1510x410x40mm) 2x |
| 1.6 |  | (1888x435x10mm) 1x | 10 |  | (1504x558x40mm) 1x |
| 1.7 |  | 1x madlo | 11 |  | (563x22x10mm) 1x (563x10x10mm) 1x (12x22x10mm) 1x (12x10x10mm) 1x |
| 1.8 |  | 2x pant | 12 |  | 1x Glas-Magnetstreifen |
| 2 |  | (2096x1129x40mm) 1x | 13 | | |
| 3 |  | (1514x1514x60mm) 1x | 14 | | |
| 4 |  | (1507x1507x5mm) 1x | 15 | | |

| | | | | | |
|---|-------|-------|---|-------|---|
|  | | |  | |  |
| Ø4x50 | Ø4x30 | Ø3x16 | Ø6x75 | Ø6x50 | |
| 4x | 4x | 8x | 8x | 12x | 12x |

Skôr ako začnete, pozorne si prečítajte montážne pokyny. Voľba umiestnenia
Určené výhradne pre vonkajšiu inštaláciu.

Vyberte si izbu:

1. V suchej miestnosti, na rovnom, stabilnom povrchu, ktorý unesie váhu sauny.
2. Výška musí byť taká, aby ste mohli dosiahnuť strop a vykonávať elektrické pripojenie a údržbu.
3. Chráňte pred zdrojmi vody, plameňmi alebo horľavými materiálmi.

Praktické rady

4. Upozorňujeme, že na zostavenie sauny sú nutné 3 dospelé osoby.
5. Než začnete, jednoznačne identifikujte každý panel
6. Pri inštalácii navedte napájací kábel sauny tak, aby bola ľahko prístupná.
7. Všimnite si, že medzi jednotlivými modelmi existujú rozdiely.

DÔLEŽITÝ:

Skontrolujte pokles a priemer otvorov vyvrtaných otvorov, aby nedošlo k poškodeniu dreva.

Požadované nástroje

Šroubovák

Svinovací metr

Tužka

Řezačka

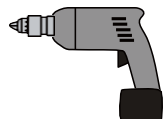

Elektrický
šroubovák



Imbusový klíč

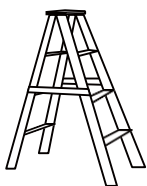

Schůdky

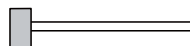

Palička na
buben

Montážní návod

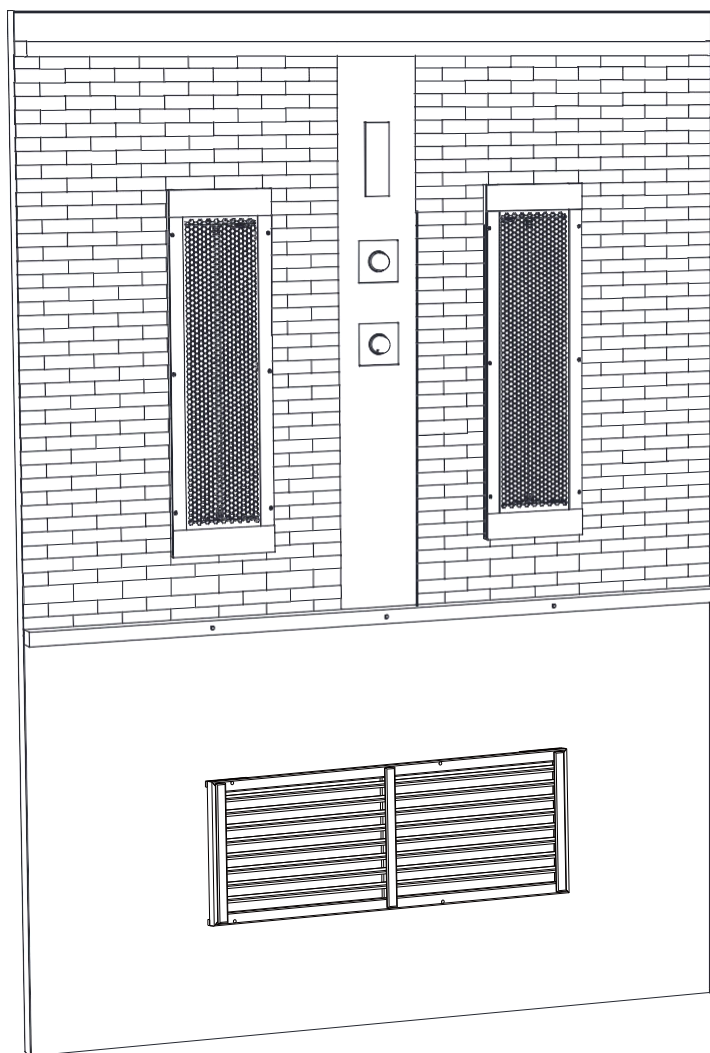

Vyjměte zadní stěnu, pevně ji podepřete a položte na rovný povrch.

Montážní návod

:

Vyjměte levou desku a umístěte ji na levou stranu zadního talíře;
připevněte levou boční desku k zadní desce pomocí šroubů;

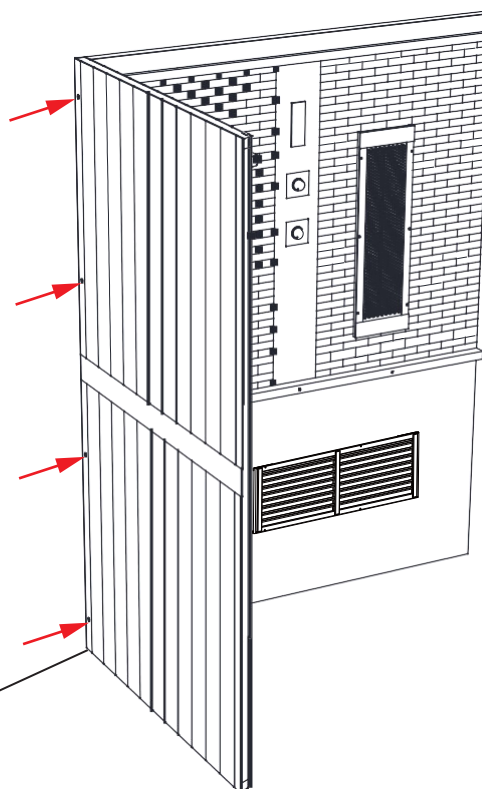

 Ø 6 x 50 8PCS

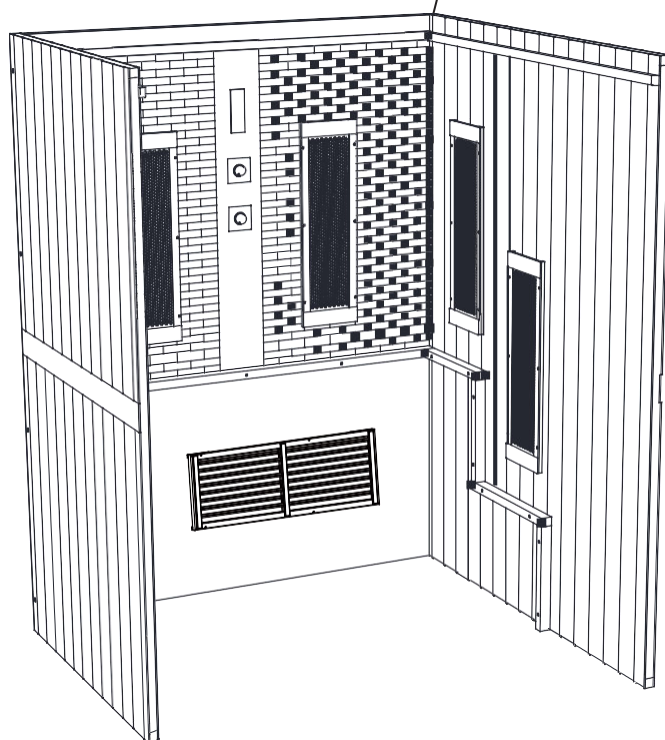

Připevněte pravý boční panel:

Pravá boční stěna je připevněna k zadní stěně stejným způsobem jako levá boční stěna pomocí pojistných šroubů;

Montážní návod

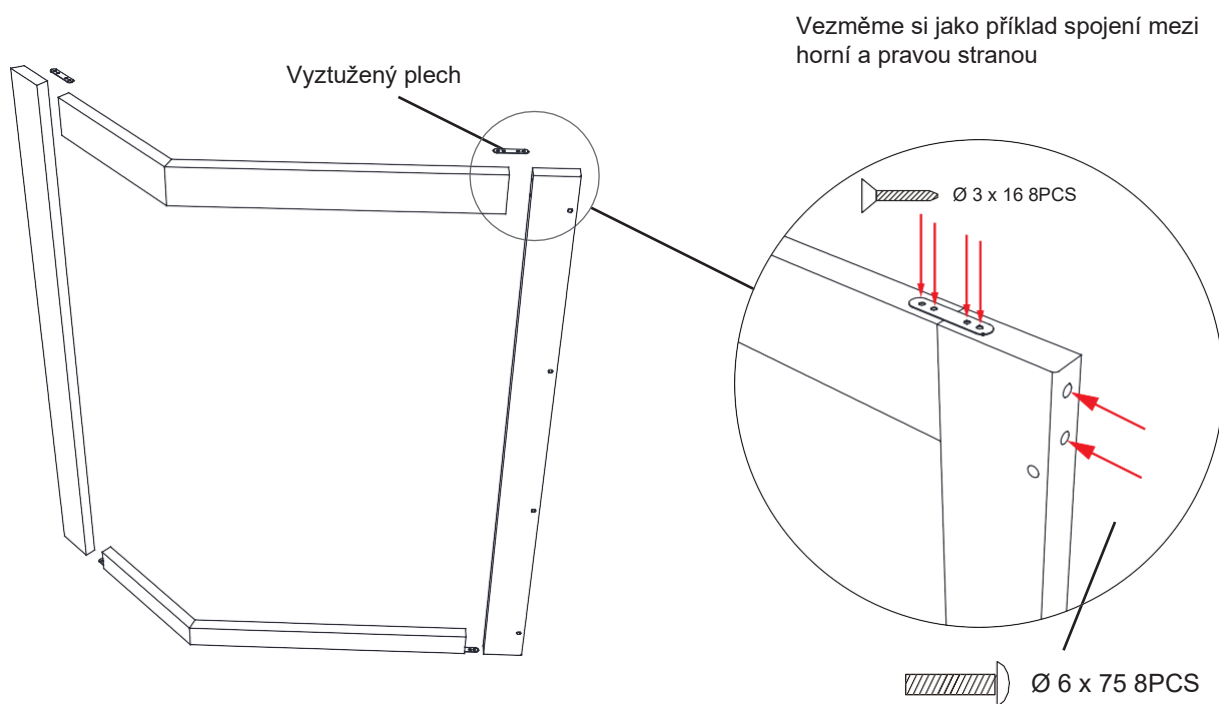

Přípevněte přední panel: Přípevněte levou stranu skrytou sponou a pravou stranu připojte zajišťovacím šroubem.

Montáž na přední panel:

Vyjměte čtyři dřevěné čtverce předního panelu, jak je znázorněno na obrázku výše.

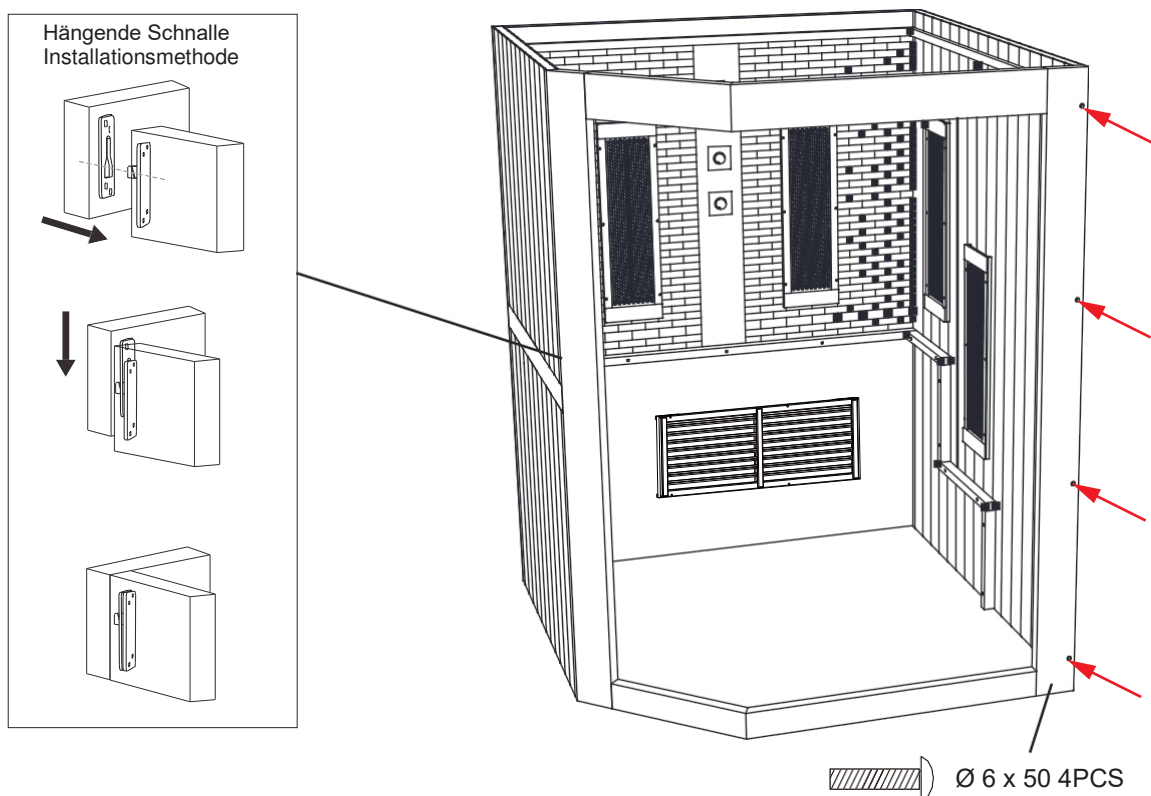

Montážní návod

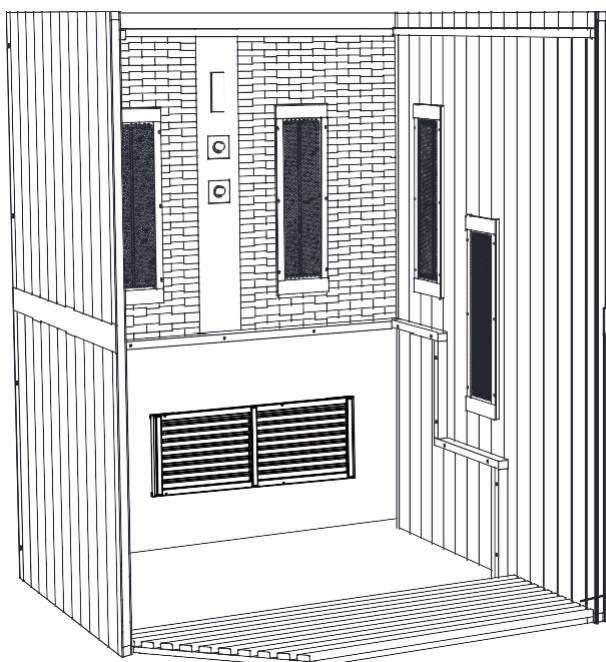

Nainstalujte podnožku: Vjměte podnožku a položte ji před podlahu

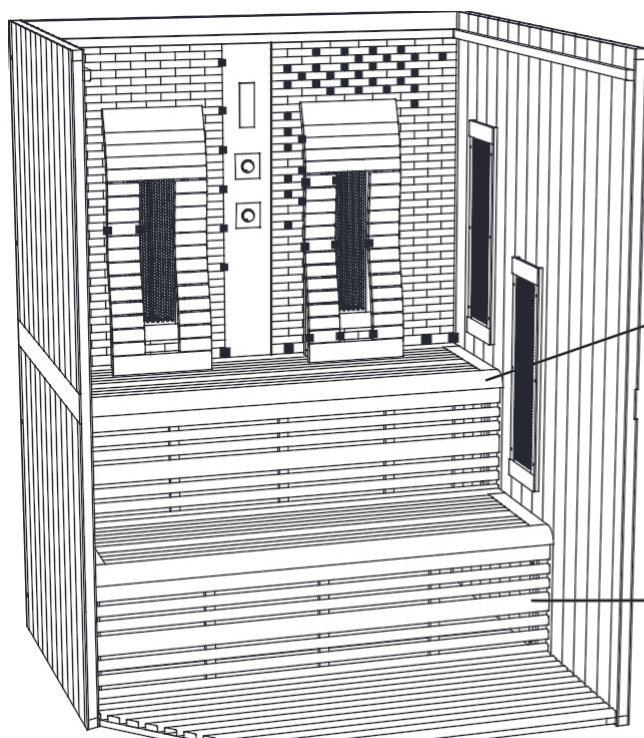
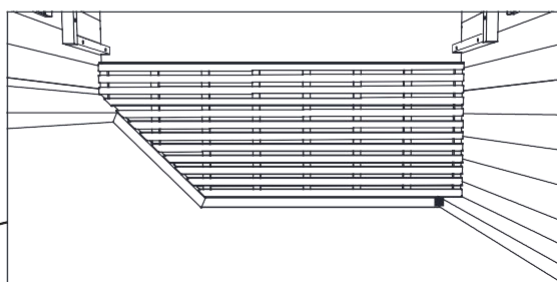

Instalace sedátka a opěrky

Horní a dolní sedlové desky

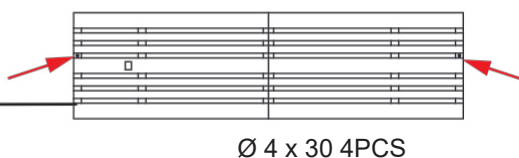
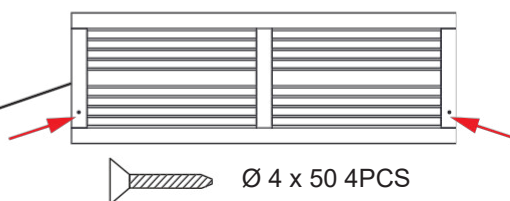

Horní a dolní přední panely sedadel

Vnitřní instalace:

Přední deska spodního sedadla, spodní sedlová deska, horní přední deska sedadla, horní sedlová deska, opěradlo

Montážní návod

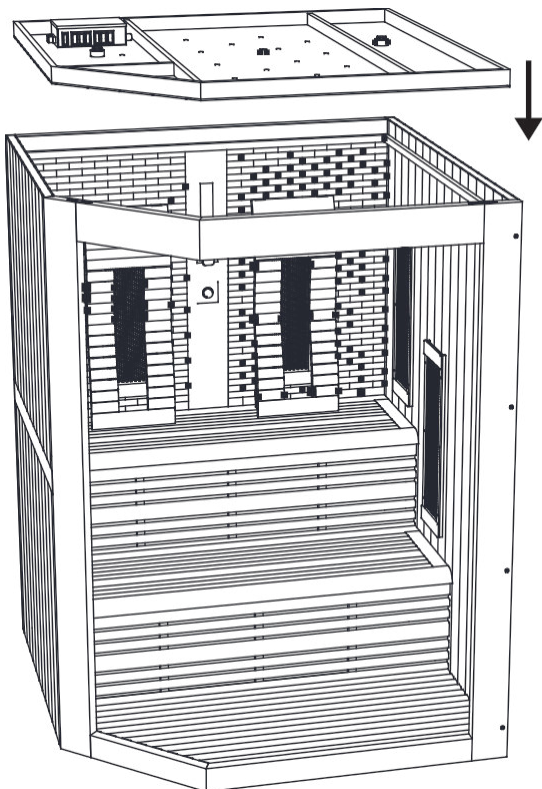

Namontujte horní desku

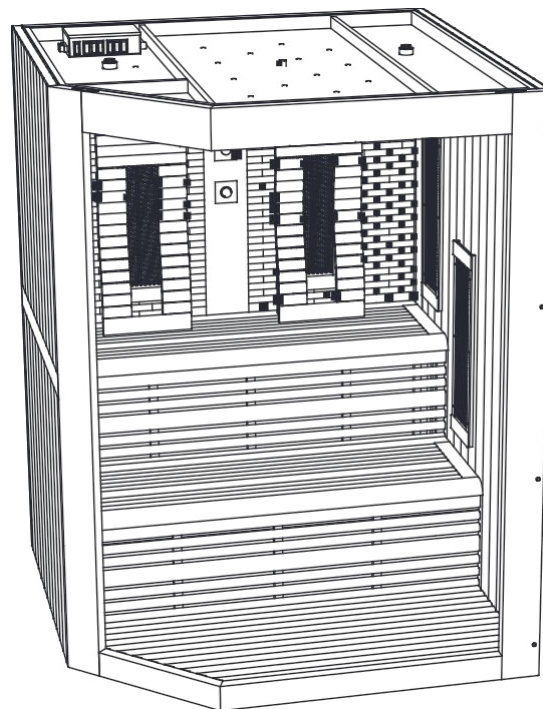

Instalace okenního skla:

Po instalaci okenního skla vložte dřevěný pás, který svírá sklo a upevňuje okenní sklo;

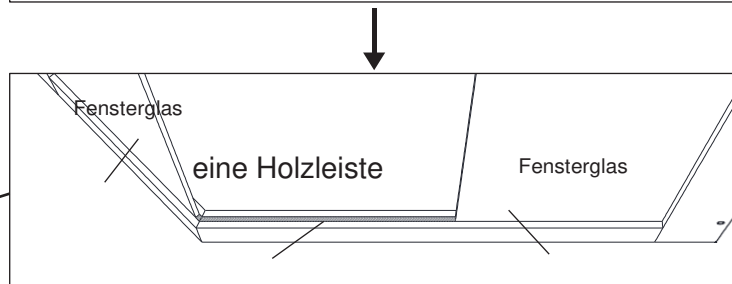
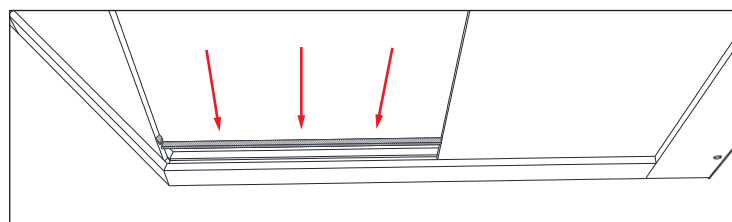
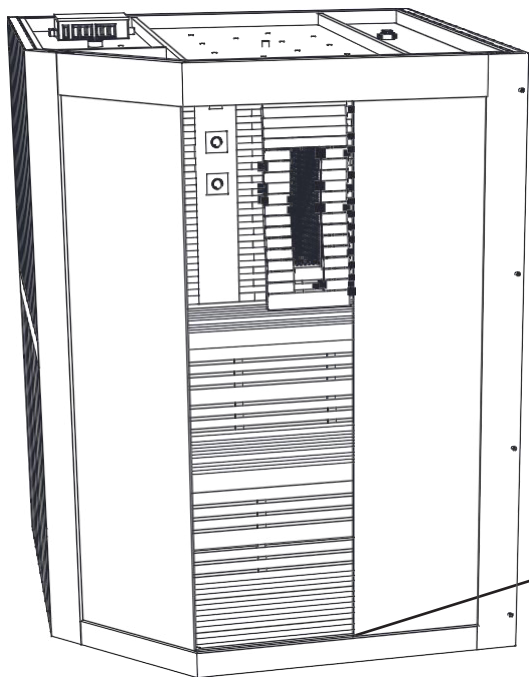

Montážní návod



Namontujte závěsy(kování, sklo a madlo)

Namontujte horní ochranný prachový kryt,
tím je instalace dokončena.

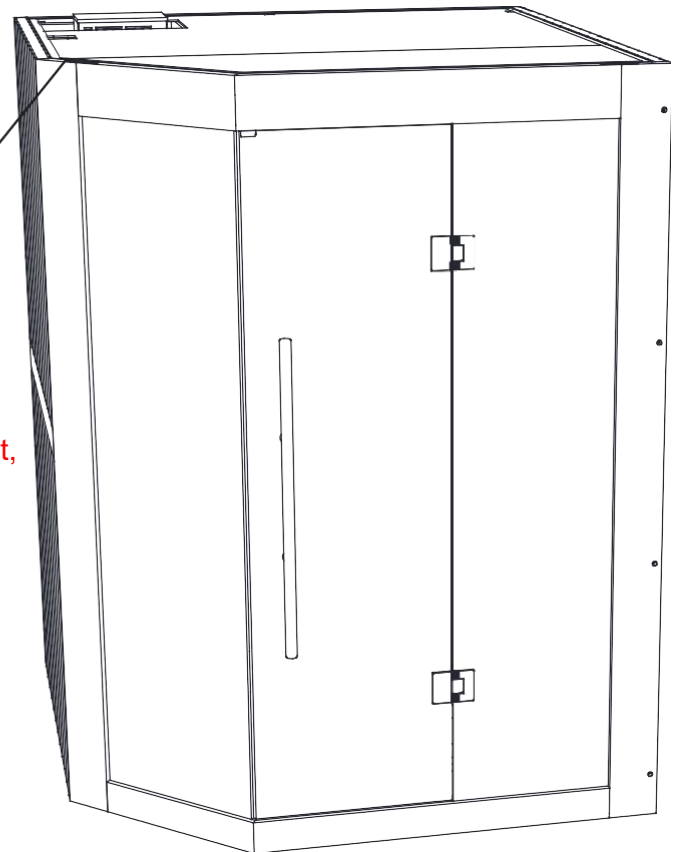

Ovládanie ovládacího panelu

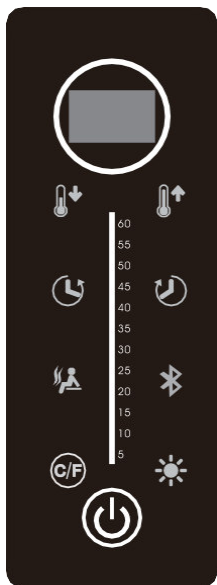

Zapnout/vypnout

Po zapnutí je systém v pohotovostním režimu, pokud stisknete tlačítko napájení po dobu 3 sekund, systém se zapne, na obrazovce se zobrazí pokojová teplota, pokud tlačítko stisknete podruhé, systém a všechny spotřebitelé se vypnou.

Světlo

Když je napájení zapnuté, stisknutím tlačítka světelné vlny spustíte funkci světelné vlny. Zelené tlačítko znamená zapnutí a červené znamená vypnutí, teplota světelné vlny si pamatuje poslední nastavení, čas je 60 minut. Nastavení teploty světelné vlny: ve stavu světelné vlny stiskněte tlačítko teplota + pro nastavení teploty, rozsah nastavení je 30-70 stupňů, každý tlak se může zvýšit pouze o 1 stupeň, pokud žádná operace není delší než 8 sekund, obrazovka se vrátí a zobrazí aktuální teplotu. Stisknutím tlačítka C / F změníte zobrazení teploty mezi °C / °F.

Nastavení času světelné vlny: ve stavu světelné vlny stiskněte tlačítko čas + - pro nastavení času, rozsah nastavení je 5-60 minut, každé ovládání se může zvýšit pouze o 1 minutu. Pokud žádná aktivace netrvá déle než 8 sekund, vrátí se obrazovka a zobrazí aktuální čas.

1. Bluetooth-Audio funkcie

Keď je zapnutá, stlačením tlačidla Bluetooth spustíte funkciu zvuku Bluetooth. Zelené tlačidlo znamená zapnúť a červené znamená vypnúť, zapnúť funkciu Bluetooth mobilného zariadenia, nájsť ho a spárovať a potom počúvať hudbu.

2. Systém svetla

Stlačením tlačidla svetla zapnete farebné svetlo (posledné nastavenie svetelnej pamäte), zelené tlačidlo znamená zapnutie a červené znamená vypnutie, za podmienok rozsvietenia svetla, dlhým stlačením tohto tlačidla po dobu 5 sekúnd je možné zmeniť farbu svetla, každé stlačenie môže zmeniť iba jednu farbu, cyklickú konverziu a ukládanie (L1 = biela farba, L2=červená+modrá farba, L3=modrá farba, L4=modrá+zelená farba, L5=zelená farba, L6=zelená+červená farba, L7=červená farba, L8=každá farebná mutácia, L9=každá farba postupne)

Pokiaľ nedôjde k žiadnej operácii po dobu dlhšiu ako 8 sekúnd, systém ukončí režim ovládania svetla.

Detekcia a ochrana proti chybám

1. Ochrana proti vysokým teplotám

Keď teplota senzora prekročí 80 stupňov, dve digitálne trubice zobrazia súčasne "H-H", alarm bude blikať a všetky funkcie budú zastavené, aj keď teplota klesne na 75 stupňov, všetky funkcie už nie je možné obnoviť, musia byť najskôr vypnuté a znovu zapnuté.

1. Detekcia chýb senzora

otvorený obvod: Dve digitálne trubice zobrazujú "E0" a blesk, bzučiak alarmuje, všetky funkcie už nie je možné otvoriť, porucha opravená, potom je možné normálne použiť

Skrat: Dve digitálne trubice indikujú "E1" a blesk, bzučiak alarmuje, všetky funkcie už nie je možné otvoriť, chyba opravená, potom môžu byť normálne použité

Údržba

Ochrana dreva

Kefujte každú vonkajšiu barelovú latu a po úplnom zostavení naneste moridlo na drevo, aby ste drevo ochránili. Toto moridlo na drevo muselo byť obnovené podľa odporúčania použitého produktu

Údržba

DÔLEŽITÝ:

Pred začatím práce odpojte napájací kábel kabíny.

| Problém | Možné dôvody | Odstranění |
|---------------------------|------------------------------------|---|
| Kamna netopí. | Napájecí kábel není připojen. | Zkontrolujte připojení napájecího kabelu. |
| | Obecné napájení je přerušeno. | Zkontrolujte, zda ovládací panel a zásuvka fungují. |
| | Kamna jsou chráněna proti přehřátí | Viz. Návod k použití. |
| Saunová světla nefungují. | Kábel světla není zcela připojen. | Zapojte kabel. |
| | Světlo je rozbité. | Obraťte se svého prodejce. |

Služby

1. Vypnite saunu.
2. Použite vysávač na odstránenie prachu z trhlín dreveného obloženia.
3. Vyčistite kabínu vlhkou bavlnenou handričkou av prípade potreby použite malé množstvo mydla. Opláchnite vlhkou handričkou.
4. Vyčistite sklo čističom okien / skla a mäkkou handričkou.
5. Každé 2 roky sa starajte o vonkajšiu saunu vhodným produktom.

DÔLEŽITÝ:

Drevo by malo byť ošetrené ochranným prostriedkom iba na vonkajšej strane sauny. Vnútro sauny nesmie byť ošetrené. Do sauny nepoužívajte benzén, alkohol, chemické látky ani silné čistiace prostriedky, pretože chemické výrobky môžu poškodiť drevo. Saunu nestriekajte vodou.

Prečítajte si prosím pokyny dodané so saunovým ohrievačom pre inštaláciu a používanie ohrievača.

Ohrievač smie byť pripojený k sieti iba autorizovaným elektrikárom v súlade s platnými predpismi.

Návod k použití

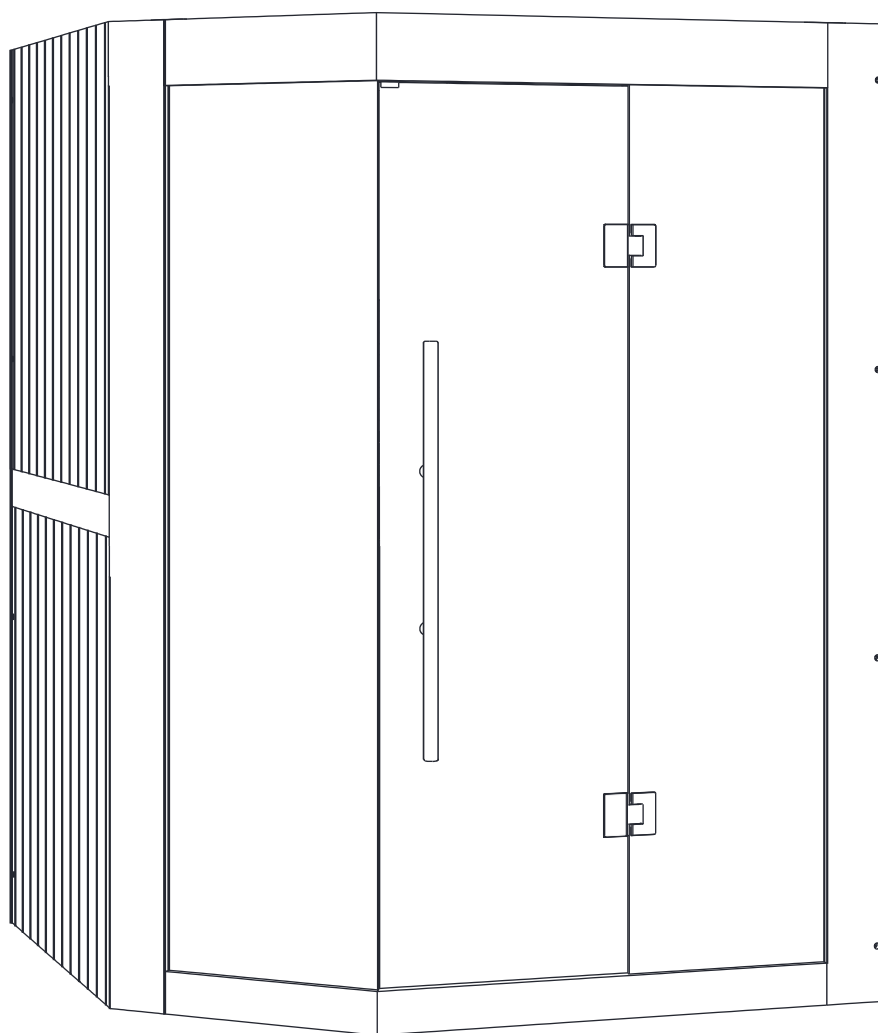

— Infračervené záření dělá život zdravějším

Doporučení

Přečtěte si pozorně tyto pokyny před prvním použitím sauny.

Doporučujeme, abyste je uchovávali na bezpečném místě, abyste na ně v budoucnu nezapomněli.

1. Dřevo je živý prvek. Pro zachování původního vzhledu je důležité ošetřit vnější stranu dřeva proti vlhkosti.
2. Umístěte saunu na dokonale rovný a tvrdý povrch.
3. Sauna musí být v suché místnosti. Nepoužívejte je v blízkosti vodního zdroje (vana, vlhká podlaha, bazén).
4. Nepoužívejte tekuté čisticí prostředky. Před čištěním vypněte saunu a použijte vlhký hadřík.
5. Chraňte napájecí kabel sauny, aby nedošlo k jeho stlačení nebo skřípnutí.
6. Před výměnou určitých součástí se ujistěte, že jsou předepsány výrobcem nebo mají stejné vlastnosti jako originální díly. Nesprávná výměna může způsobit požár, zkrat nebo poškození sauny. Důrazně doporučujeme zavolat kvalifikovaného technika.
7. Abyste se vyhnuli riziku popálení nebo úrazu elektrickým proudem, nepoužívejte kovové nástroje.
8. Zvířata nejsou povolena v sauně.

- Nenechávejte zapnutou saunu bez dozoru.

- Nenechávejte saunu zapnutou déle než 3 hodiny v kuse, aby nedošlo k předčasnému poškození zařízení. Po 3 hodinách nepřetržitého používání saunu alespoň na hodinu vypněte.

- Na dveře sauny se nedoporučuje instalovat uzamykací systém.

- Před připojením sauny k elektrické síti zkontrolujte, zda vaše elektroinstalace splňuje požadavky.

Bezpečnost

DŮLEŽITÝ:

Před nastavením a použitím saunové kabiny si prosím pozorně přečtete bezpečnostní pokyny. Jsou nezbytné pro vaši bezpečnost, proto se jich prosím přesně držte.

Dejte si pozor na hypertermii, úpal nebo vyčerpání z tepla, které mohou být způsobeny nebo zhoršeny nedodržením bezpečnostních pokynů. Mezi příznaky patří horečka, rychlý puls, závratě, mdloby, letargie a necitlivost v celém těle nebo jeho částech. Účinky jsou: snížené vnímání tepla, neznalost hrozícího nebezpečí, ztráta vědomí.

Saunu nesmí využívat:

1. Děti do 6 let.
2. Lidé s těžkými reakcemi na sluneční světlo.
3. Starší nebo zdravotně postižení lidé.
4. Lidé s již existujícími stavy, jako jsou srdeční choroby, vysoký nebo nízký krevní tlak, poruchy oběhu nebo diabetes bez předchozí lékařské pomoci.
5. Těhotné ženy. Nadměrná teplota může ohrozit plod.
6. Lidé trpící dehydratací, otevřenými ranami, očními chorobami, popáleninami nebo úpalem.

Saunu mohou využívat děti ve věku od 6 do 16 let za předpokladu, že jsou pod neustálým dohledem odpovědné dospělé osoby a teplota nepřesahuje 60 °C.

V případě zdravotních problémů, léků nebo poranění svalů a vazů můžete saunu využít pouze po předchozí konzultaci s lékařem a jeho souhlasu.

Pokud nosíte chirurgické implantáty, nesmíte saunu používat bez předchozí konzultace s lékařem a získání jeho souhlasu. Saunu nepoužívejte po namáhavé činnosti.

Počkejte 30 minut, než vaše tělo vychladne.

Nezůstávejte v sauně více než 40 minut najednou. Nekonzumujte alkohol ani drogy před nebo během saunování.

Nespěte v sauně, když je v provozu.

Abyste se vyhnuli riziku přehřátí, připojte saunu k dostatečně výkonné zásuvce a nepřipojte do stejné zásuvky jiné elektrické spotřebiče.

Aby se zabránilo riziku úrazu elektrickým proudem nebo poškození sauny, nesmí se používat:

1. Během bouřky.
2. Pokud je elektrický kabel poškozen, musí být vyměněn kvalifikovanou osobou.
3. Pokud se napájecí kabel přehřeje, musí být zkontrolován kvalifikovanou osobou.
4. Pokud potřebujete vyměnit žárovku, počkejte, až se sauna vypne a ochladí.

Před zapojením nebo odpojením napájení osušte ruce. Nikdy nepracujte s mokřýma rukama nebo nohama.

Nezapínejte nebo nevypínejte elektrický nebo topný systém rychle, protože by mohlo dojít k poškození elektrického systému. Nepokoušejte se opravit saunu sami bez souhlasu prodejce nebo výrobce.

Neoprávněné pokusy o opravu zruší záruku výrobce.

V sauně nepoužívejte čisticí prostředky.







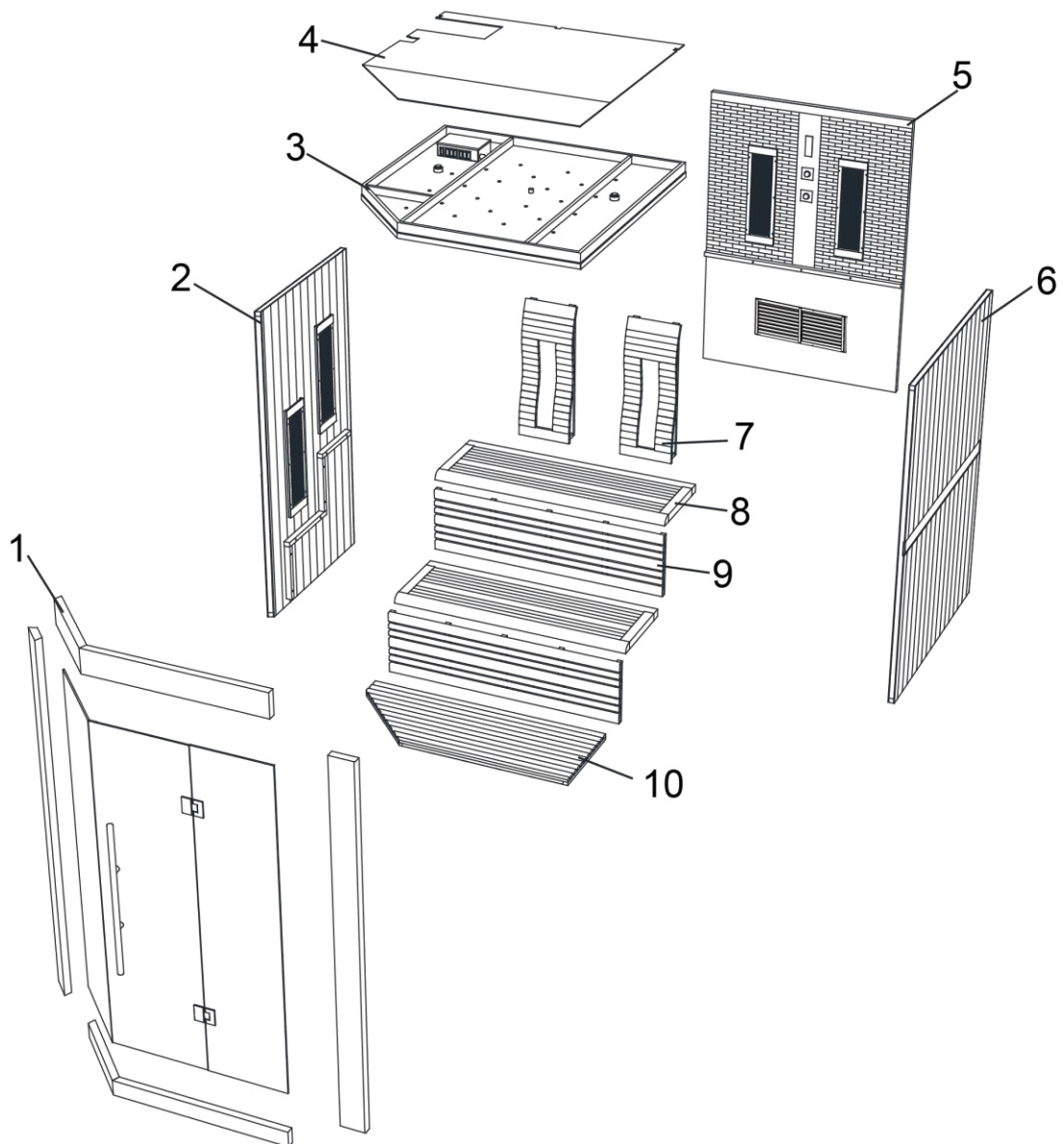



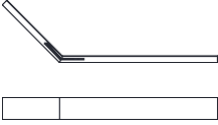
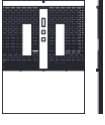

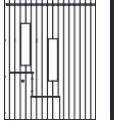

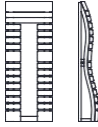
Nestohujte ani neukládejte předměty do sauny nebo na vrchol sauny.

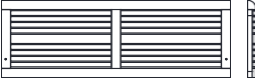

Do blízkosti sauny neumísťujte hořlavé materiály ani chemické látky.

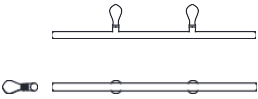
Popis Sauna

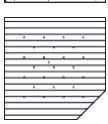
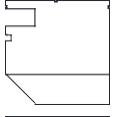

Popis Sauna

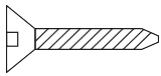
| | | | | | |
|-----|---|---------------------|----|--|--|
| 1.1 |  | (1358x390x138mm) 2x | 5 |  | (2096x1514x46mm) 1x |
| 1.2 |  | (2096x138x40mm) 1x | 6 |  | (2096x1548x40mm) 1x |
| 1.3 |  | (2096x138x40mm) 1x | 7 |  | (340x880x135mm) 2x |
| 1.4 |  | (1888x500x10mm) 1x | 8 |  | (1483x500x50mm) 2x |
| 1.5 |  | (1858x546x8mm) 1x | 9 |  | (1510x410x40mm)2x |
| 1.6 |  | (1888x435x10mm) 1x | 10 |  | (1504x558x40mm)1x |
| 1.7 |  | 1x madlo | 11 |  | (563x22x10mm)1x (563x10x10mm)1x (12x22x10mm)1x (12x10x10mm)1x |
| 1.8 |  | 2x pant | 12 |  | 1x Glas-Magnetstreifen |
| 2 |  | (2096x1129x40mm) 1x | 13 | | |
| 3 |  | (1514x1514x60mm) 1x | 14 | | |
| 4 |  | (1507x1507x5mm) 1x | 15 | | |

| | | | | | |
|---|-------|-------|---|-------|---|
|  | | |  | |  |
| Ø4x50 | Ø4x30 | Ø3x16 | Ø6x75 | Ø6x50 | |
| 4x | 4x | 8x | 8x | 12x | 12x |

Než začnete, pečlivě si přečtěte montážní pokyny.

Volba umístění

Určeno výhradně pro venkovní instalaci.

Wählen Sie einen Raum:

1. V suché místnosti, na rovném, stabilním povrchu, který unese váhu sauny.
2. Výška musí být taková, abyste mohli dosáhnout stropu a provádět elektrické připojení a údržbu.
3. Chraňte před zdroji vody, plameny nebo hořlavými materiály.

Praktické rady

1. Upozorňujeme, že k sestavení sauny jsou nutné 3 dospělé osoby.
2. Než začnete, jednoznačně identifikujte každý panel
3. Při instalaci navedte napájecí kabel sauny tak, aby byla snadno přístupná.
4. Všimněte si, že mezi jednotlivými modely existují rozdíly.

DŮLEŽITÉ :

Zkontrolujte prosím zhloubení a průměr vrtaných otvorů, aby nedošlo k poškození dřeva

Požadované nástroje

Šroubovák

Svinovací metr

Tužka

Řezačka

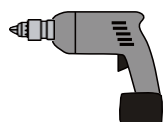

Elektrický
šroubovák



Imbusový klíč



Schůdky

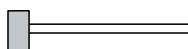

Palička na
buben

Montážní návod

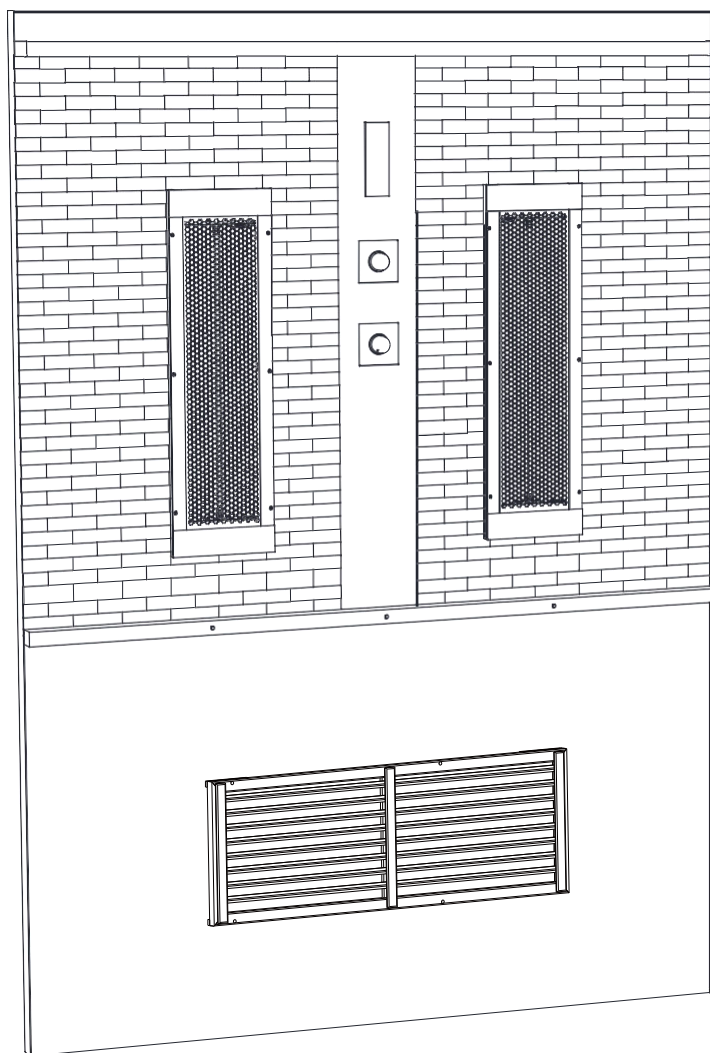

Vyjměte zadní stěnu, pevně ji podepřete a položte na rovný povrch.

Montážní návod

:

Vyjměte levou desku a umístěte ji na levou stranu zadního talíře;
připevněte levou boční desku k zadní desce pomocí šroubů;

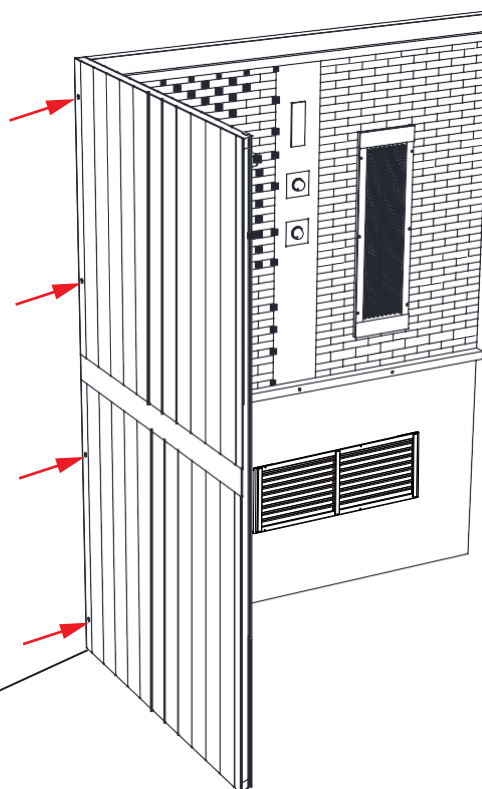

 Ø 6 x 50 8PCS

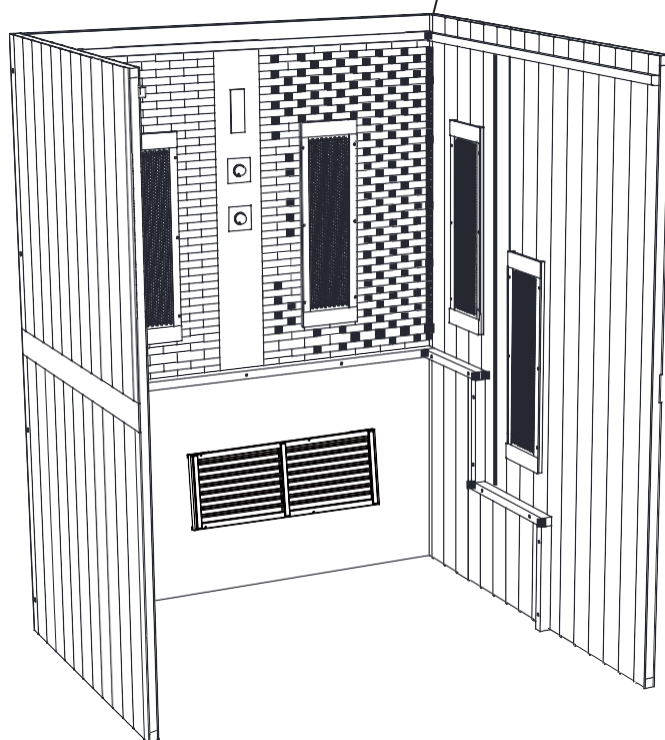

Připevněte pravý boční panel:

Pravá boční stěna je připevněna k zadní stěně stejným způsobem jako levá boční stěna pomocí pojistných šroubů;

Montážní návod

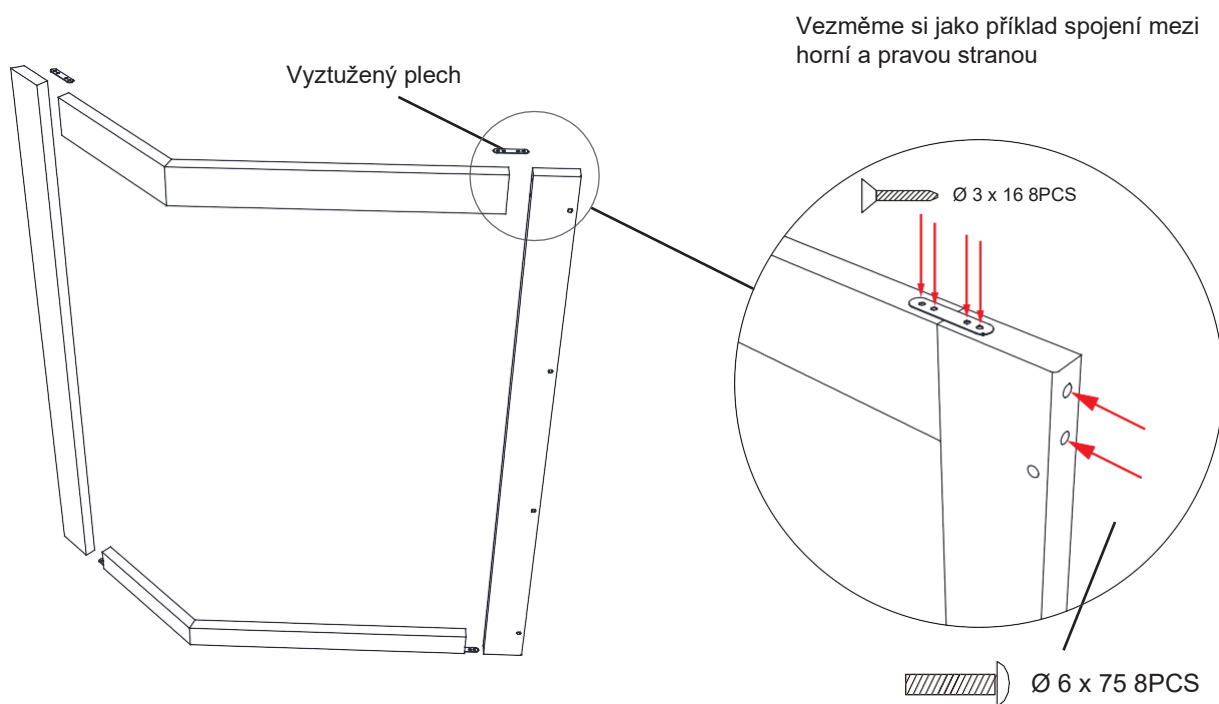

Přípevněte přední panel: Přípevněte levou stranu skrytou sponou a pravou stranu připojte zajišťovacím šroubem.

Montáž na přední panel:

Vyjměte čtyři dřevěné čtverce předního panelu, jak je znázorněno na obrázku výše.

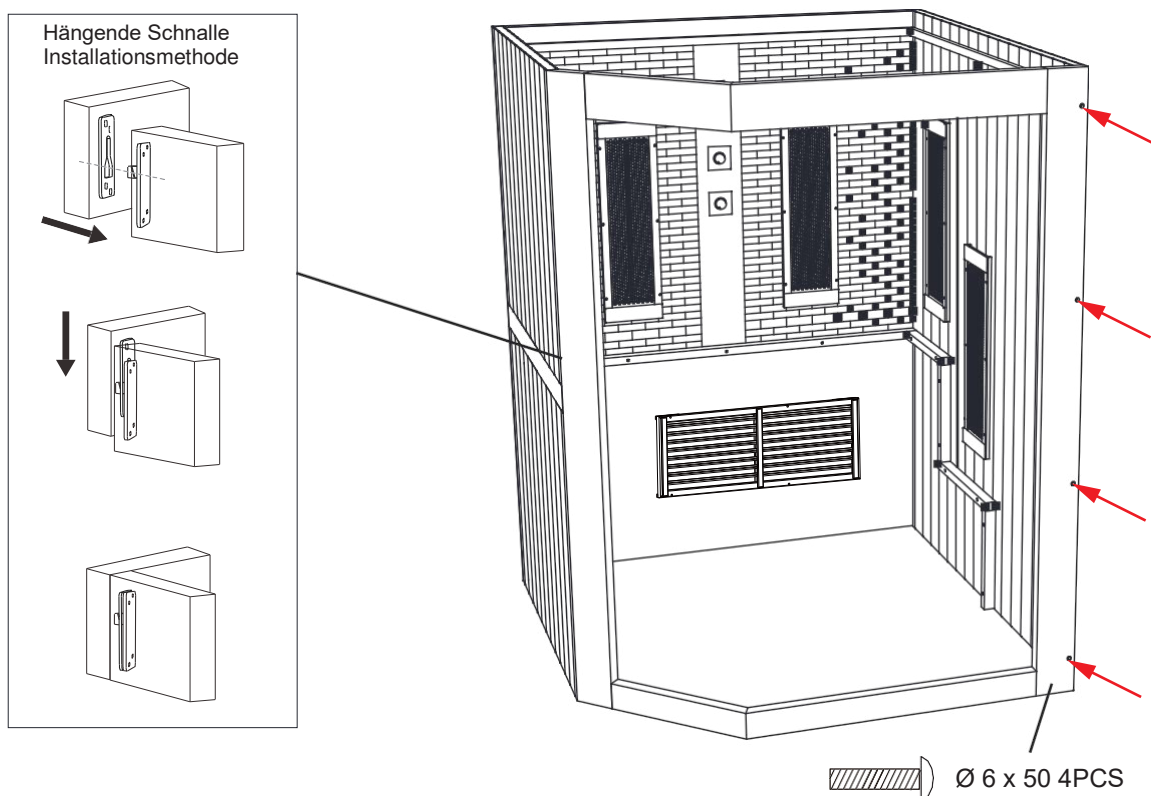

Montážní návod

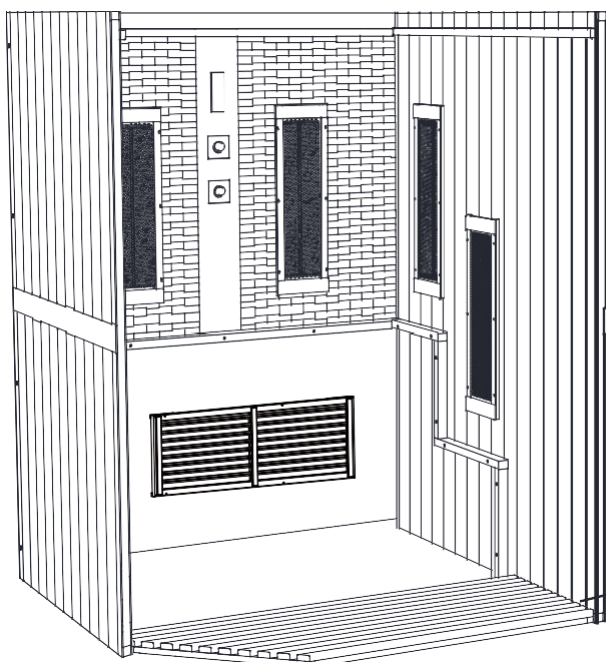

Nainstalujte podnožku: Vjměte podnožku a položte ji před podlahu

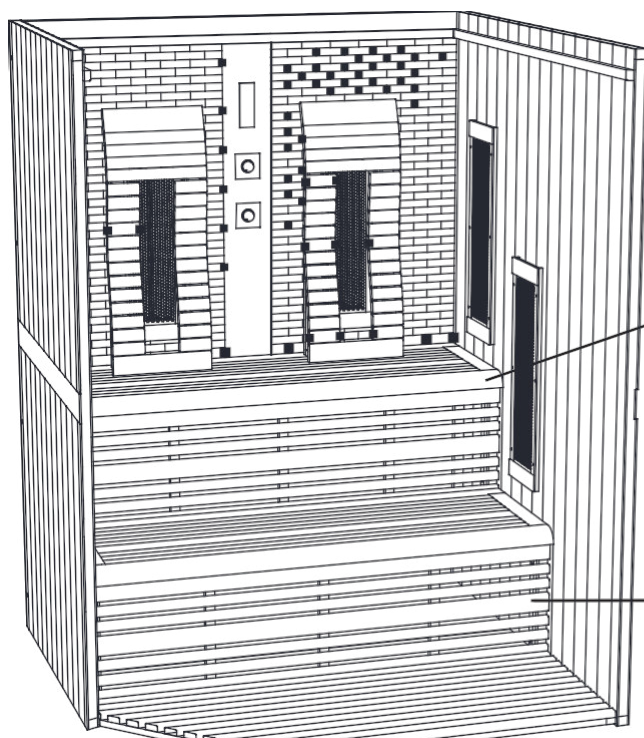
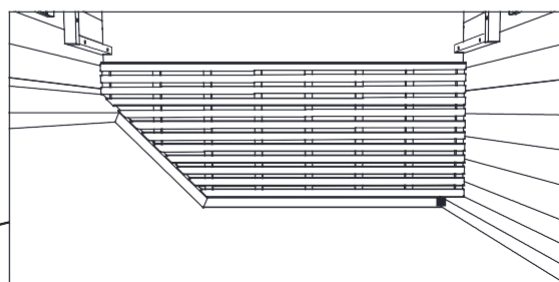

Instalace sedátka a opěrky

Horní a dolní sedlové desky

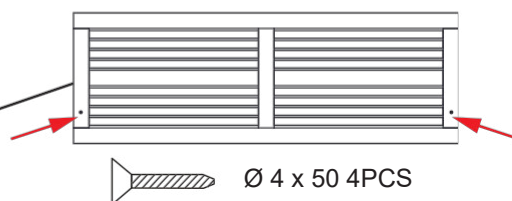

Horní a dolní přední panely sedadel

Vnitřní instalace:

Přední deska spodního sedadla, spodní sedlová deska, horní přední deska sedadla, horní sedlová deska, opěradlo

Montážní návod

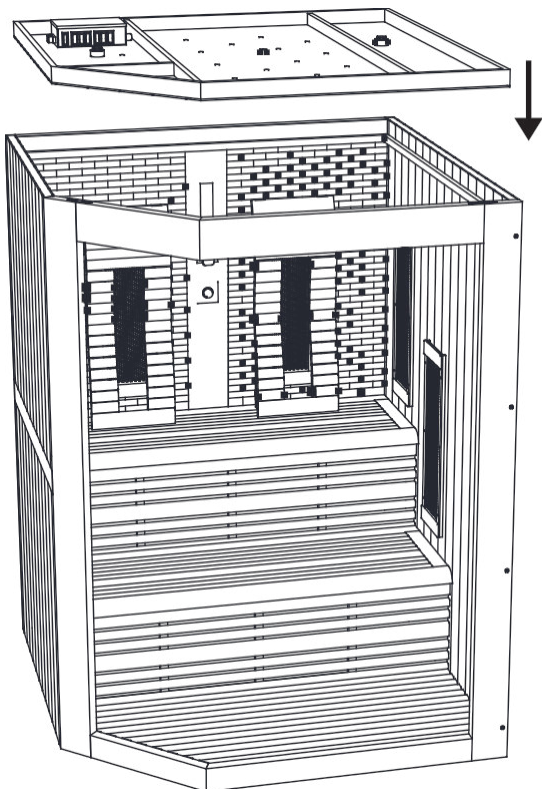

Namontujte horní desku

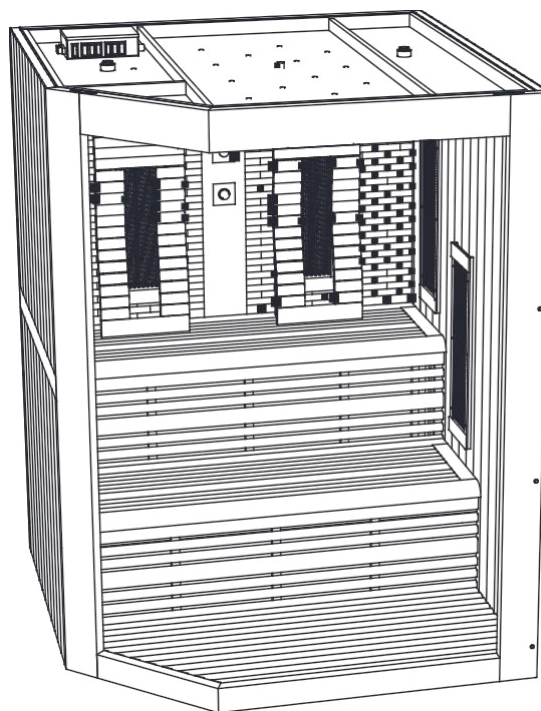

Instalace okenního skla:

Po instalaci okenního skla vložte dřevěný pás, který svírá sklo a upevňuje okenní sklo;

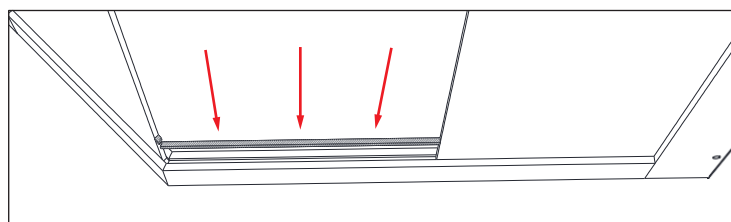
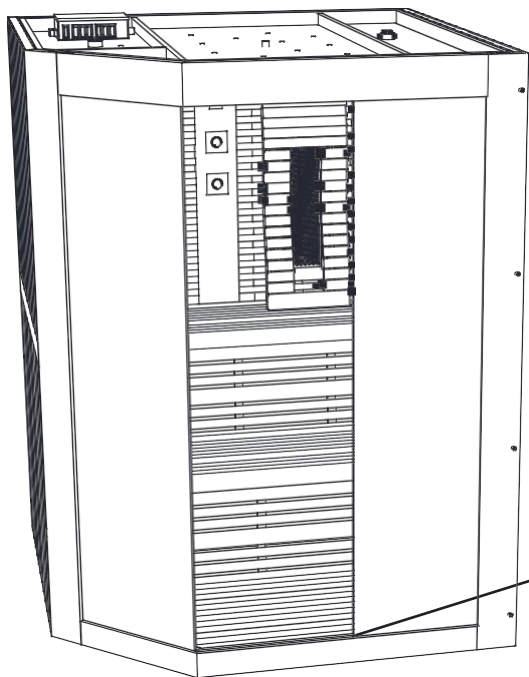

Montážní návod

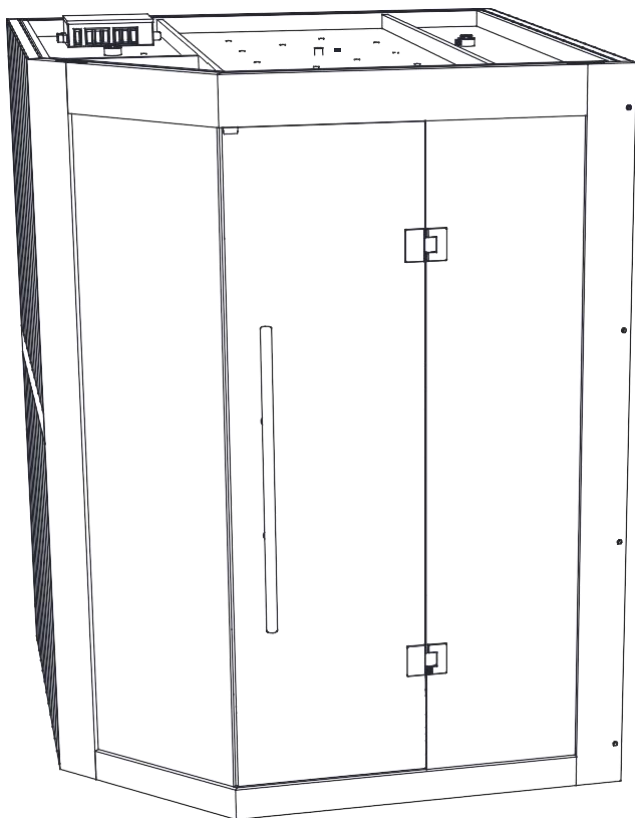

Namontujte závěsy(kování, sklo a madlo)

Namontujte horní ochranný prachový kryt,
tím je instalace dokončena.

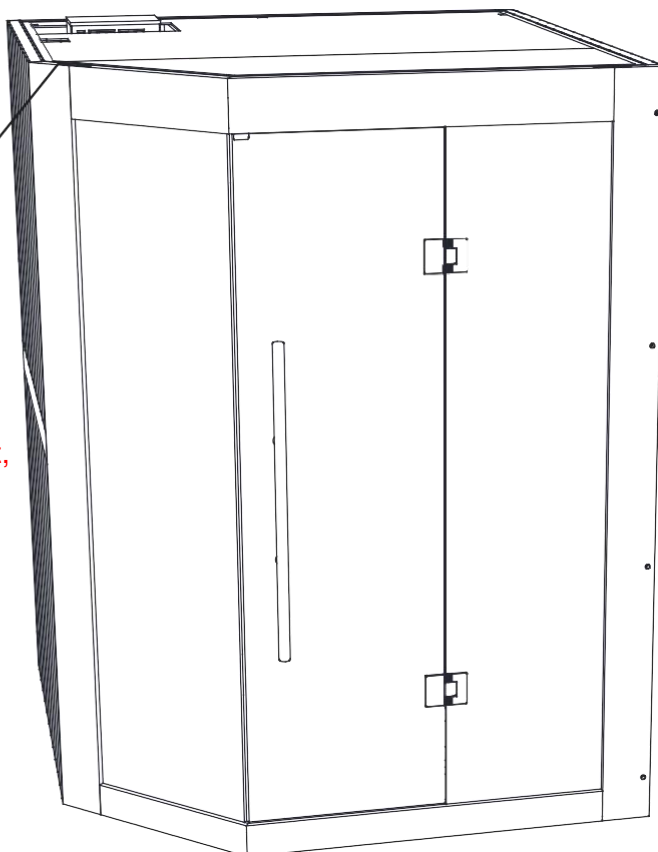

Ovládání ovládacího panelu

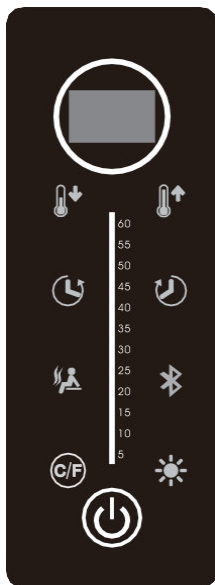

Zapnout/vypnout

Po zapnutí je systém v pohotovostním režimu, pokud stisknete tlačítko napájení po dobu 3 sekund, systém se zapne, na obrazovce se zobrazí pokojová teplota, pokud tlačítko stisknete podruhé, systém a všichni spotřebitelé se vypnou.

Světlo

Když je napájení zapnuté, stisknutím tlačítka světelné vlny spustíte funkci světelné vlny. Zelené tlačítko znamená zapnutí a červené znamená vypnutí, teplota světelné vlny si pamatuje poslední nastavení, čas je 60 minut. Nastavení teploty světelné vlny: ve stavu světelné vlny stiskněte tlačítko teplota + pro nastavení teploty, rozsah nastavení je 30-70 stupňů, každý tlak se může zvýšit pouze o 1 stupeň, pokud žádná operace není delší než 8 sekund, obrazovka se vrátí a zobrazí aktuální teplotu. Stisknutím tlačítka C / F změníte zobrazení teploty mezi °C / °F.

Nastavení času světelné vlny: ve stavu světelné vlny stiskněte tlačítko čas + - pro nastavení času, rozsah nastavení je 5-60 minut, každé ovládání se může zvýšit pouze o 1 minutu. Pokud žádná aktivace netrvá déle než 8 sekund, vrátí se obrazovka a zobrazí aktuální čas.

1. Bluetooth-Audio funkce

Když je zapnutá, stisknutím tlačítka Bluetooth spustíte funkci zvuku Bluetooth. Zelené tlačítko znamená zapnout a červené znamená vypnout, zapnout funkci Bluetooth mobilního zařízení, najít jej a spárovat a poté poslouchat hudbu.

2. Systém světla

Stisknutím tlačítka světla zapnete barevné světlo (poslední nastavení světelné paměti), zelené tlačítko znamená zapnutí a červené znamená vypnutí, za podmínek rozsvícení světla, dlouhým stisknutím tohoto tlačítka po dobu 5 sekund lze změnit barvu světla, každé stisknutí může změnit pouze jednu barvu, cyklickou konverzi a ukládání (L1 = bílá barva, L2=červená+modrá barva, L3=modrá barva, L4=modrá+zelená barva, L5=zelená barva, L6=zelená+červená barva, L7=červená barva, L8=každá barevná mutace, L9=každá barva postupně)

Pokud nedojde k žádné operaci po dobu delší než 8 sekund, systém ukončí režim ovládání světla.

Detekce a ochrana proti chybám

1. Ochrana proti vysokým teplotám

Když teplota senzoru překročí 80 stupňů, dvě digitální trubice zobrazí současně "H-H", alarm bude blikat a všechny funkce budou zastaveny, i když teplota klesne na 75 stupňů, všechny funkce již nelze obnovit, musí být nejprve vypnuty a znovu zapnuty.

1. Detekce chyb senzoru

otevřený obvod: Dvě digitální trubice zobrazují "E0" a blesk, bzučák alarmuje, všechny funkce již nelze otevřít, porucha opravena, pak lze normálně použít

Zkrat: Dvě digitální trubice indikují "E1" a blesk, bzučák alarmuje, všechny funkce již nelze otevřít, chyba opravena, pak mohou být normálně použity

Údržba

Ochrana dřeva

Kartáčujte každou vnější barelovou latě a po úplném sestavení naneste mořidlo na dřevo, abyste dřevo ochránili. Toto mořidlo na dřevo muselo být obnoveno podle doporučení použitého produktu.

Údržba

DŮLEŽITÝ:

Před provedením jakékoli práce odpojte napájecí kabel kabiny.

| Problém | Možné důvody | Odstranění |
|---------------------------|------------------------------------|---|
| Kamna netopí. | Napájecí kabel není připojen. | Zkontrolujte připojení napájecího kabelu. |
| | Obecné napájení je přerušeno. | Zkontrolujte, zda ovládací panel a zásuvka fungují. |
| | Kamna jsou chráněna proti přehřátí | Viz. Návod k použití. |
| Saunová světla nefungují. | Kabel světla není zcela připojen. | Zapojte kabel. |
| | Světlo je rozbité. | Obrat'te se svého prodejce. |

Služby

1. Vypněte saunu.
2. Použijte vysavač k odstranění prachu z trhlín dřevěného obložení.
3. Vyčistěte kabinu vlhkým bavlněným hadříkem a v případě potřeby použijte malé množství mýdla. Opláchněte vlhkým hadříkem.
4. Vyčistěte sklo čističem oken / skla a měkkým hadříkem.
5. Každé 2 roky pečujte o venkovní saunu vhodným produktem.

DŮLEŽITÝ:

Dřevo by mělo být ošetřeno ochranným prostředkem pouze na vnější straně sauny.

Vnitřek sauny nesmí být ošetřen.

Do sauny nepoužívejte benzen, alkohol, chemické látky ani silné čisticí prostředky, protože chemické výrobky mohou poškodit dřevo. Saunu nestříkejte vodou.

Přečtete si prosím pokyny dodané se saunovým ohříváčem pro instalaci a používání ohříváče.

Ohříváč smí být připojen k síti pouze autorizovaným elektrikářem v souladu s platnými předpisy.

Navodilo za montažo

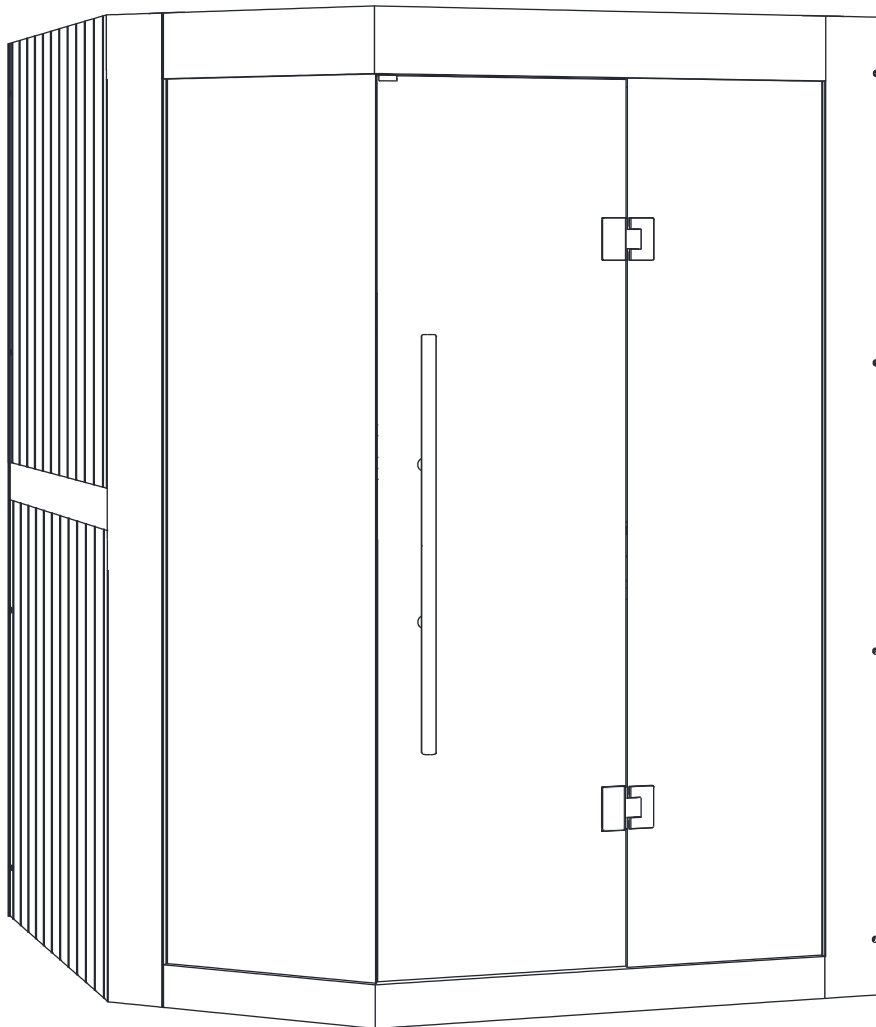

Infrardeča svetloba omogoča bolj zdravo življenje

Priporočila

Pred prvo uporabo savne natančno preberite ta navodila..

Priporočamo, da jih hranite na varnem mestu, da vam bodo zmeraj dosegljiva.

- Les je živ element. Da bi ohranili njegov prvotni videz, je treba les na zunanji strani zaščititi pred vlago.
- Postavite savno na popolnoma ravno in trdo površino.
- Savno je treba postaviti v suh prostor. Ne uporabljajte je v bližini vira vode (kad, vlažna tla, bazen).
- Ne uporabljajte tekočih čistilnih sredstev. Pred čiščenjem izklopite savno in uporabite le vlažno krpo.
- Zaščitite električni kabel savne, da se ne zmečka ali stisne.
- Pred zamenjavo določenih sestavnih delov se prepričajte, da jih je določil proizvajalec ali da imajo enake lastnosti kot originalni deli. Nepravilna zamenjava lahko povzroči požar, kratek stik ali poškodbe savne. Priporočamo, da se posvetujete z usposobljenim tehnikom.
- Da bi se izognili nevarnosti opeklin ali električnega udara, ne uporabljajte kovinskih orodij.
- V savno ni dovoljeno prinašati živali.
- Savne ne puščajte vklopljene brez nadzora.
- Savne ne puščajte vklopljene več kot 3 ure naenkrat, da ne pride do prezgodnje poškodbe naprave. Po 3 urah neprekinjenega delovanja savno za vsaj eno uro izklopite.
- Priporočljivo je, da na vrata savne ne namestite sistema za zaklepanje.
- Pred priključitvijo savne na električno omrežje preverite, ali vaša električna napeljava izpolnjuje zahteve.

Varnostne informacije

POMEMBNO :

Pred postavitvijo in uporabo kabine za savno natančno preberite varnostna navodila. So bistvenega pomena za vašo varnost, zato jih natančno upoštevajte.

Pazite na hipertermijo, toplotno kap ali vročinsko izčrpanost, ki jih lahko povzročite ali poslabšate, če ne upoštevate varnostnih navodil. Simptomi so vročina, hiter utrip, omotica, omedlevica, letargija in odrevenelost celotnega telesa ali njegovih delov. Učinki so: zmanjšano zaznavanje toplote, nezavedanje grozeče nevarnosti, nezavest.

Savne ne smejo uporabljati:

- - otroci, mlajših od 6 let.
- - ljudje s hudimi reakcijami na sončno svetlobo.
- - starejše osebe ali invalidi.
- - ljudje z že obstoječimi boleznimi, kot so bolezni srca, visok ali nizek krvni tlak, težave s krvnim obtokom ali sladkorna bolezen, brez predhodnega zdravniškega nasveta.
- - nosečnice. Previsoka temperatura lahko ogrozi plod.
- - osebe z dehidracijo, odprtimi ranami, očesnimi boleznimi, opeklinami ali sončnim udarcem.

Otroci, stari od 6 do 16 let, lahko uporabljajo savno, če so ves čas pod nadzorom odgovorne odrasle osebe in če temperatura v savni ne presega 60 °C.

Če imate zdravstvene težave, jemljete zdravila ali imate poškodovane mišice ali vezi, lahko savno uporabljate le po predhodnem posvetu in odobritvi zdravnika.

Če nosite kirurške vsadke, ne uporabljajte savne, ne da bi se prej posvetovali z zdravnikom in pridobili njegovo soglasje. Savne ne uporabljajte po naporni dejavnosti.

Počakajte 30 minut, da se vaše telo ohladi.

V savni ne preživite več kot 40 minut naenkrat

Pred ali med savnanjem ne uživajte alkohola ali drog.

V delujoči savni ne spite.

Da bi se izognili nevarnosti pregrevanja, savno priključite v dovolj močno vtičnico in v isto vtičnico ne priključite drugih električnih naprav.

Da bi se izognili nevarnosti električnega udara ali poškodbam savne, je ne smete uporabljati:

- - med nevihto.
- - če je električni kabel poškodovan, ga mora zamenjati usposobljena oseba.
- - če se električni kabel pregreje, ga mora preveriti usposobljena oseba.
- - če morate zamenjati žarnico, počakajte, da je savna izklopljena in se ohladi.

Preden priključite ali izključite napajanje, si posušite roke. Nikoli ne delajte z mokrimi rokami ali nogami.

Ne vklapljajte ali izklaplajte napajanja ali ogrevalnega sistema na hitro, saj lahko to povzroči poškodbe električnega sistema. Savne ne poskušajte popravljati sami, ne da bi za to pridobili soglasje prodajalca ali proizvajalca.

Nepooblaščen poskus popravila bodo povzročili izgubo proizvajalčeve garancije.

V savni ne uporabljajte nobenih čistilnih sredstev.







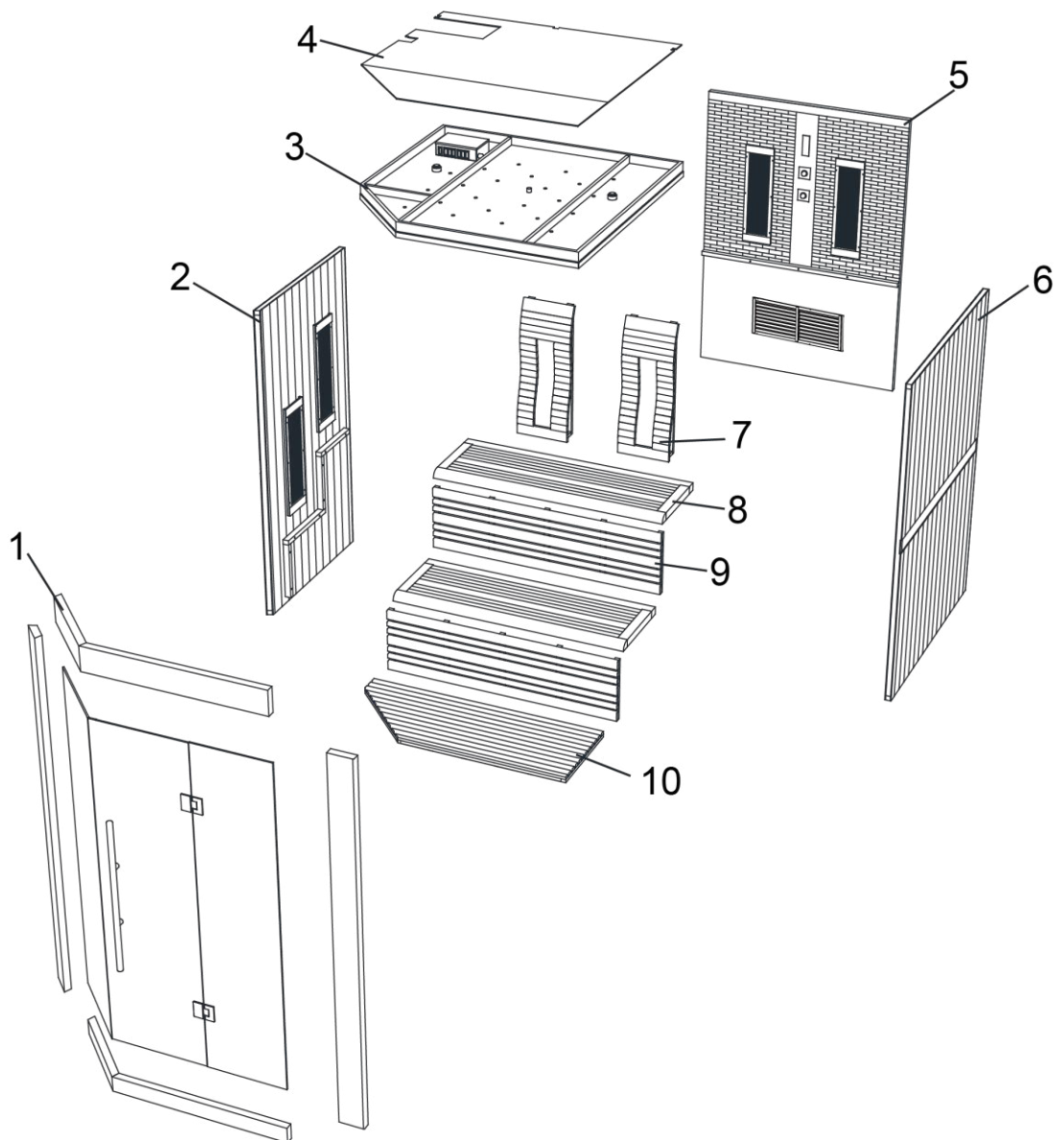

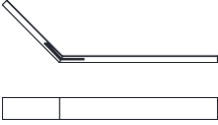
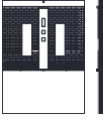
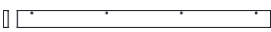
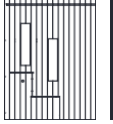
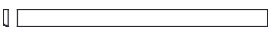
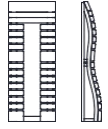

V savno ali na njo ne zlagajte ali shranjujte nobenih predmetov.

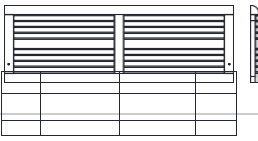

V bližini savne ne postavljajte vnetljivih materialov ali kemičnih snovi.

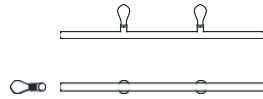
Opis savne

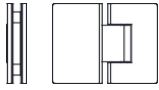

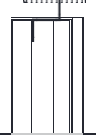
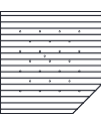
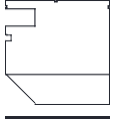
Opis savne

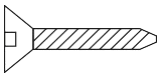
| | | | | | |
|-----|---|---------------------|----|--|--|
| 1.1 |  | (1358x390x138mm) 2x | 5 |  | (2096x1514x46mm) 1x |
| 1.2 |  | (2096x138x40mm) 1x | 6 |  | (2096x1548x40mm) 1x |
| 1.3 |  | (2096x138x40mm) 1x | 7 |  | (340x880x135mm) 2x |
| 1.4 |  | (1888x500x10mm) 1x | 8 |  | (1483x500x50mm) 2x |
| 1.5 |  | (1858x546x8mm) 1x | 9 |  | (1510x410x40mm)2x |
| 1.6 |  | (1888x435x10mm) 1x | 10 |  | (1504x558x40mm)1x |
| 1.7 |  | 1x Griff | 11 |  | (563x22x10mm)1x (563x10x10mm)1x (12x22x10mm)1x (12x10x10mm)1x |
| 1.8 |  | 2x Scharnier | 12 |  | 1x Glas-Magnetstreifen |
| 2 |  | (2096x1129x40mm) 1x | 13 | | |
| 3 |  | (1514x1514x60mm) 1x | 14 | | |
| 4 |  | (1507x1507x5mm) 1x | 15 | | |

| | | | | | |
|---|-------|-------|---|-------|---|
|  | | |  | |  |
| Ø4x50 | Ø4x30 | Ø3x16 | Ø6x75 | Ø6x50 | |
| 4x | 4x | 8x | 8x | 12x | 12x |

Preden začnete, natančno preberite navodila za namestitev.

Izbira lokacije - zasnovana izključno za zunanjo namestitev.

Izberite prostor:

- V suhem prostoru, na ravni, stabilni površini, ki lahko prenese težo savne.
- Višina mora biti takšna, da lahko dosežete strop in opravite električne priključke ter vzdrževalna dela.
- Ne v bližini virov vode, plamena ali gorljivih materialov.

Praktični nasveti:

- Upoštevajte, da so za sestavo savne potrebne 3 odrasle osebe.
- Preden začnete, jasno označite vsako ploščo.
- Pri sestavljanju napajalni kabel savne napeljite tako, da bo zlahka dostopen.
- Upoštevajte, da obstajajo razlike med posameznimi modeli.

POMEMBNO :

Da ne bi poškodovali lesa, preverite globino in premer lukenj za vrtanje, da se izognete poškodbam lesa.

Potrebno orodje



Izvijač



Meter



Svinčnik



Rezalnik

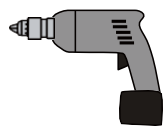

Električni
izvijač



Inbus ključ



Lestev

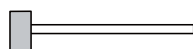

Kladivo

Navodilo za montažo

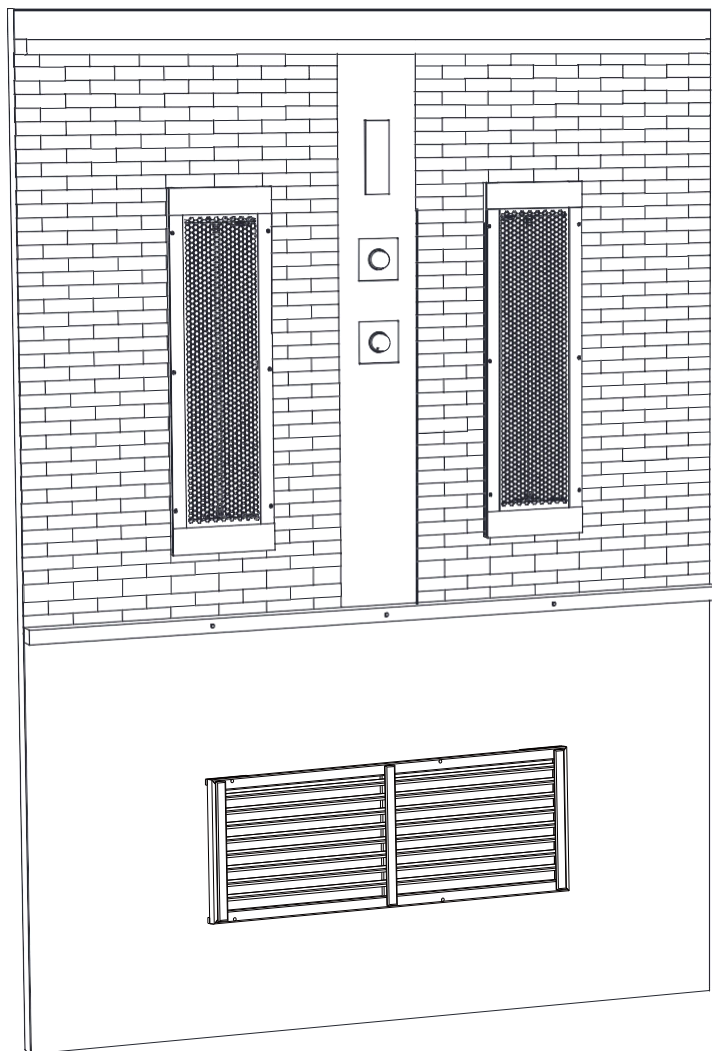

Vzamite zadnjo steno, jo podprite in postavite na ravno površino.

Navodilo za montažo

Montirajte levi stranski panel:

Vzamite levi panel in ga postavite na levo stran hrbtnega panela;

Pritrdite levi stranski panel na hrbtni panel z vijaki;

 Ø 6 x 50 8PCS

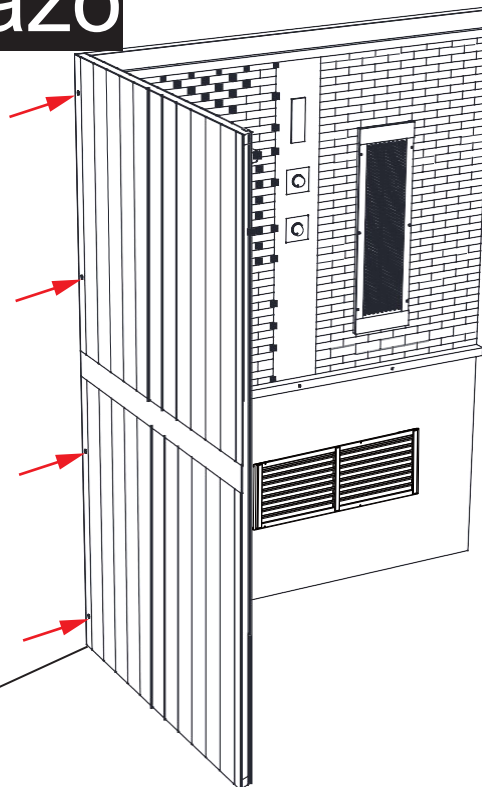
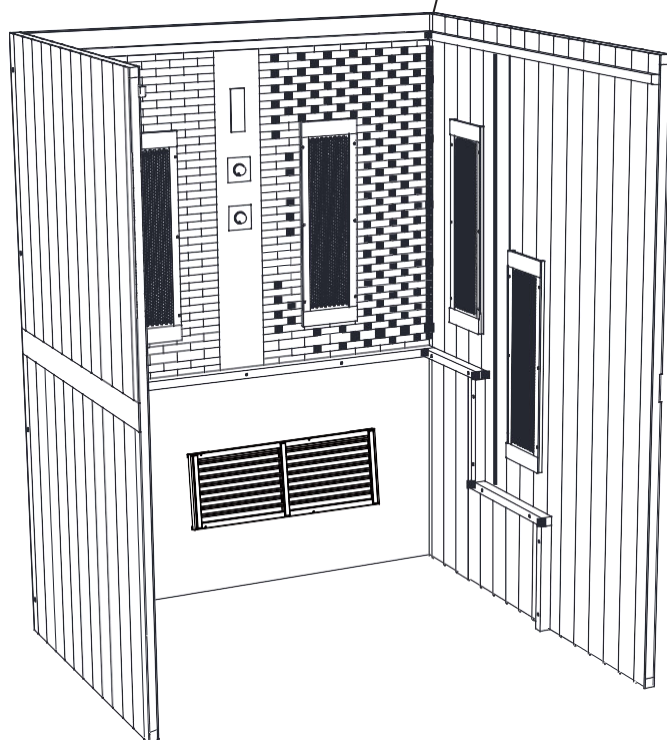

Montirajte desni stranski panel:

Desni panel pritrdite tako kot levi panel z vijaki na hrbtni panel;

Navodilo za montažo

Kot primer vzemimo povezavo med zgornjo in desno stranjo

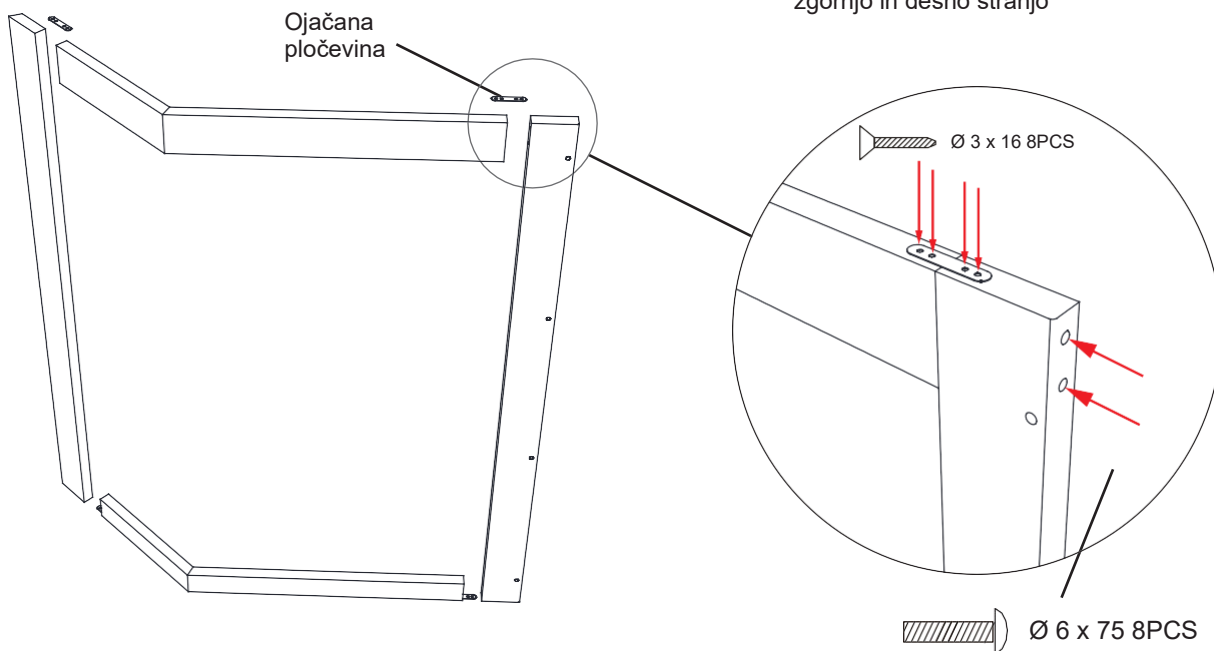

Montirajte sprednji panel: Levo stran pritrdite s skrito sponko, desno stran pa s pritrdilnim vijakom.

Montaža sprednjega panela:

Vzamite štiri lesene kvadrate sprednje plošče, kot je prikazano na zgornji sliki.

Štiri vogale najprej pritrdite z vijaki, nato pa jih utrdite z ojačano pločevino;

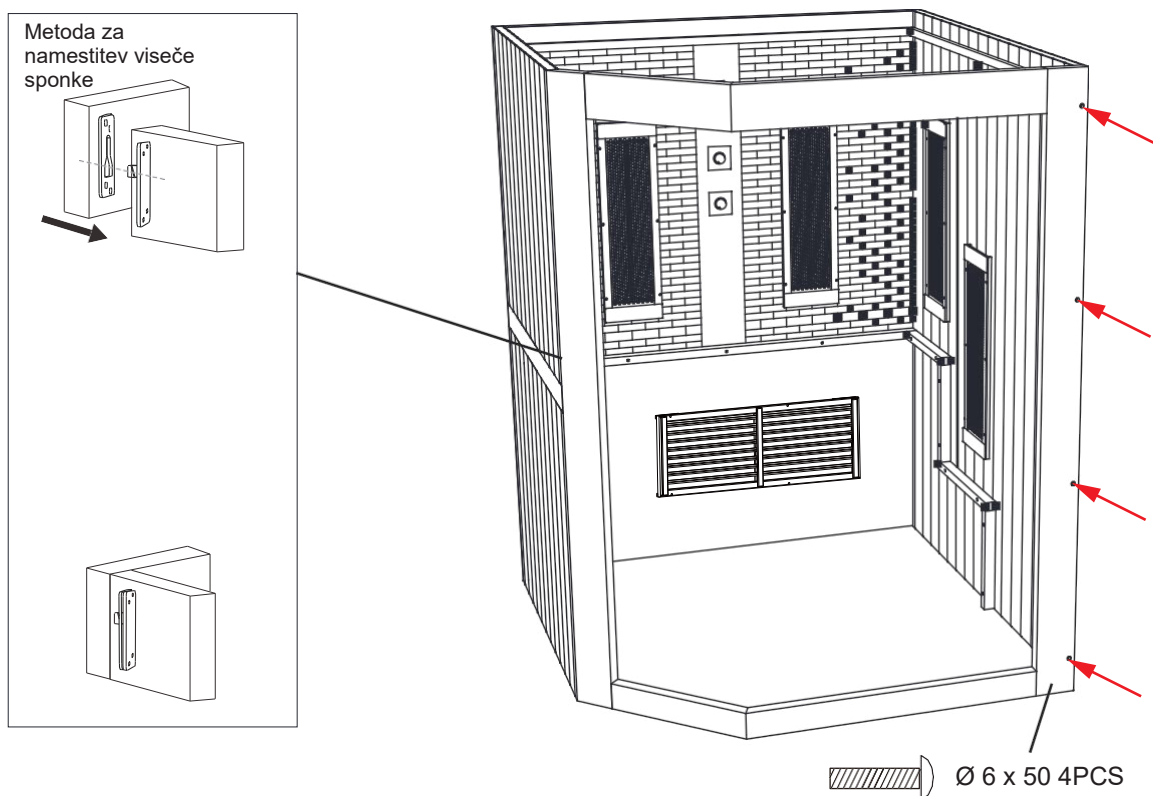

Navodilo za montažo

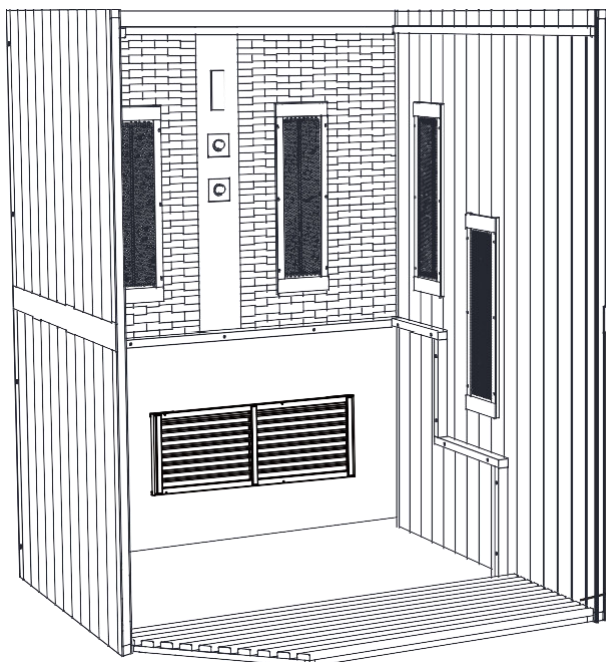

Namestitev plošče za noge: izvlecite ploščo za noge in jo postavite na tla

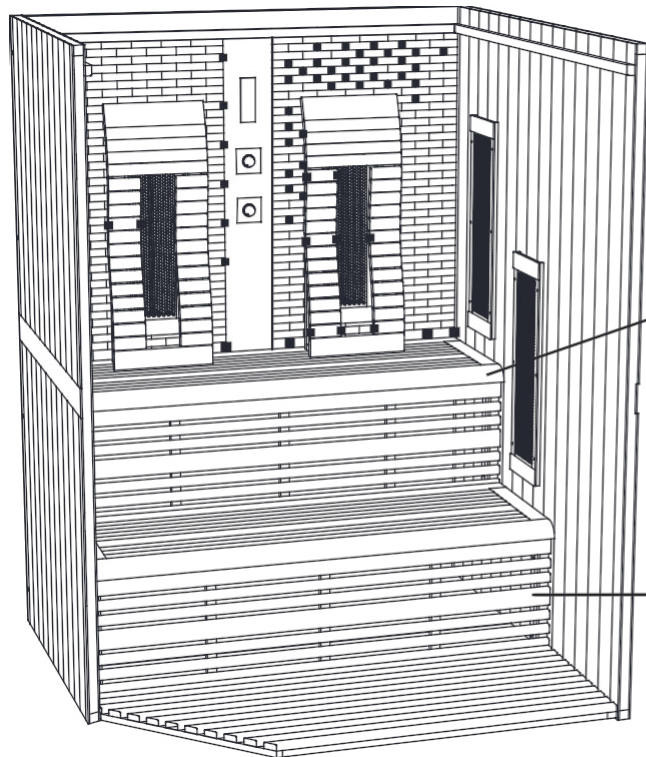
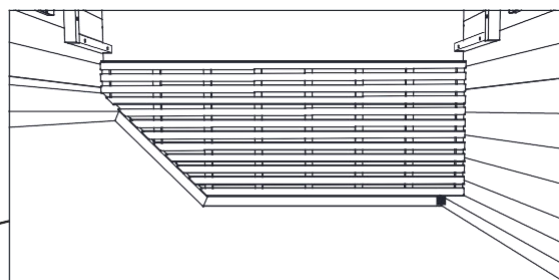

Namestitev notranje sedežne plošče in hrbtnega naslona

Zgornja in spodnja sedežna plošča

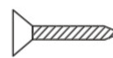
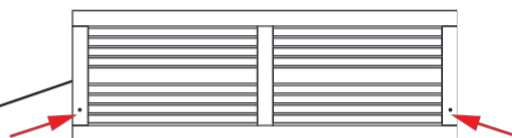

Ø 4 x 50 4PCS

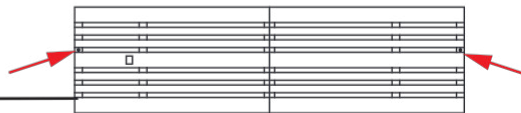

Ø 4 x 30 4PCS

Zgornja in spodnja sprednja plošča sedeža

Zaporedje notranje vgradnje:

Spodnja sprednja plošča sedeža, spodnja plošča sedeža, zgornja sprednja plošča sedeža, zgornja plošča sedeža, hrbtno naslonjalo

Navodilo za montažo

Montirajte zgodnjo ploščo

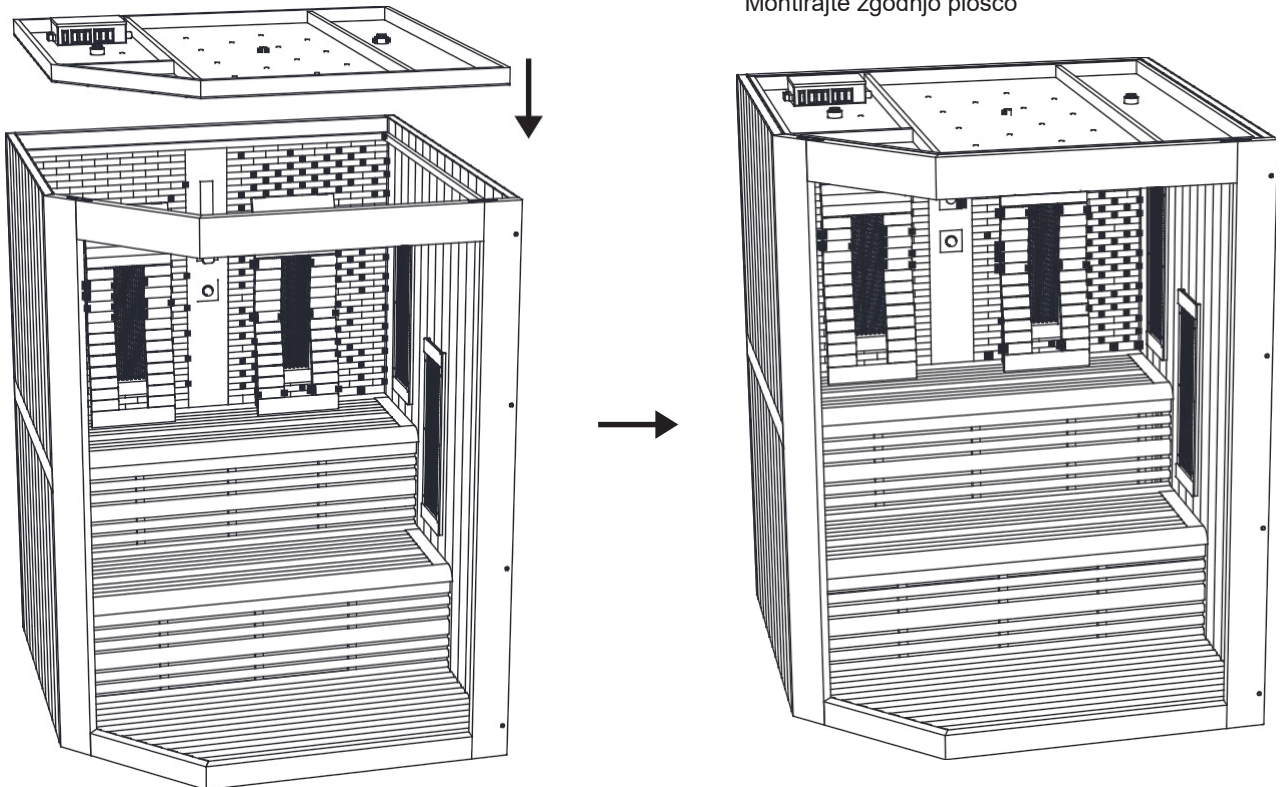

Vgradite stekleni del:

Po namestitvi okenskega stekla vstavite leseno letev, da se steklo vpne in pritrdi na svoje mesto;

Na primeru spodnjega dela sprednje plošče pritrdite zgornji del sprednje plošče na enak način, kot je prikazano na spodnji sliki;

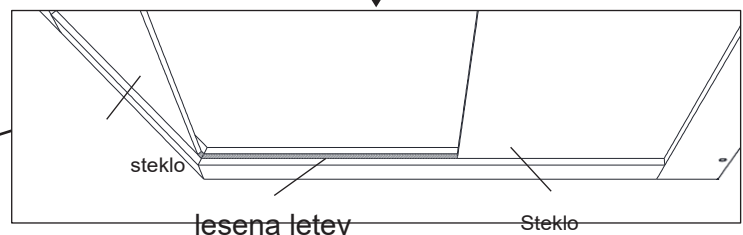
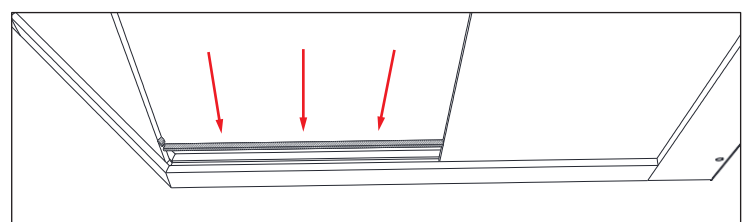
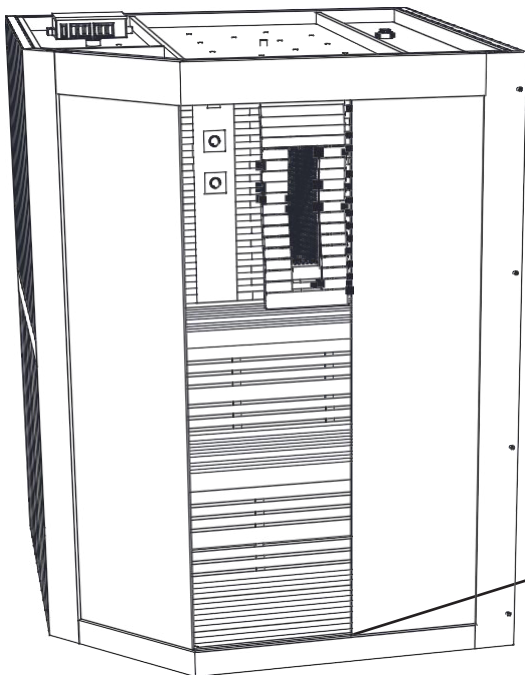

Navodilo za montažo

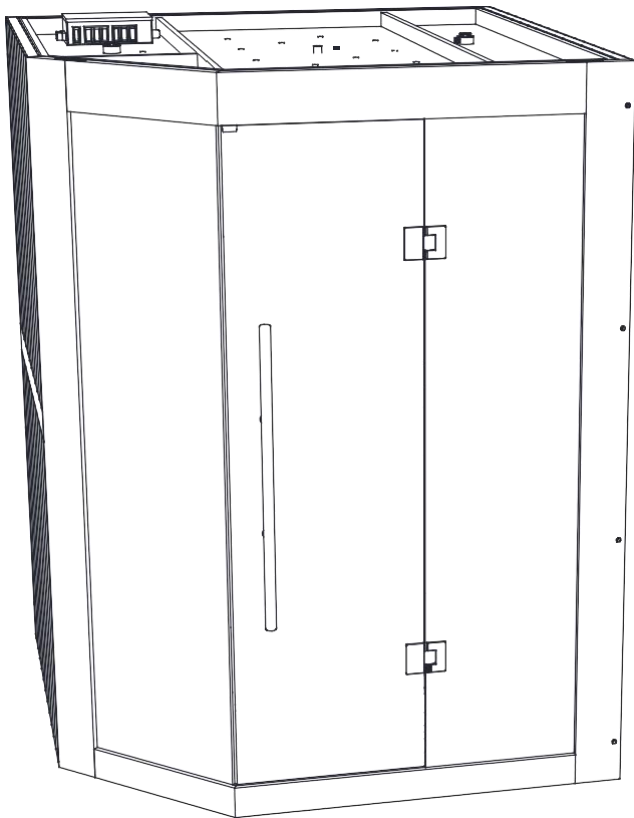

Namestitev tečajev, stekla in ročajev

Namestite protiprašno zaščito,
in montaža je zaključena

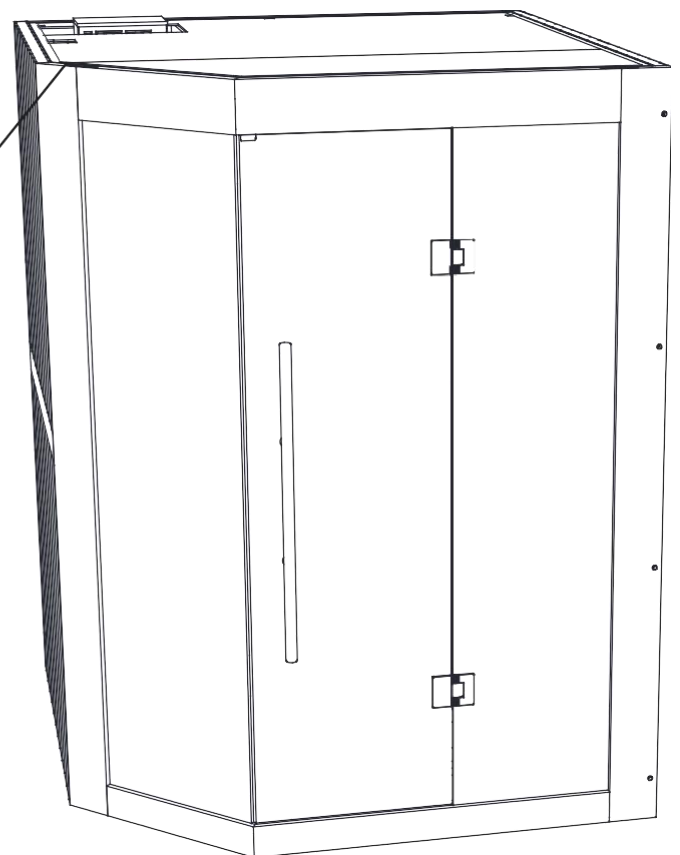

Upravljanje nadzorne plošče

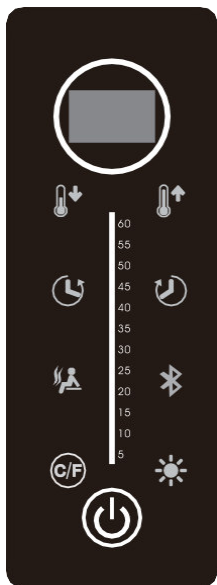

1. **Vklop / izklop**

Ob vklopu je sistem v stanju pripravljenosti, če pritisnete gumb za vklop za 3 sekunde, se sistem vklopi, na zaslonu se prikaže sobna temperatura, če pritisnete gumb drugič, se sistem in vsi porabniki izklopijo.

2. **Svetlobna valovna funkcija**

Ko je vklopljen, pritisnite gumb lightwave, da zaženete funkcijo lightwave. Zeleni gumb pomeni vklop, rdeči pa izklop, temperatura svetlobnega vala shrani zadnjo nastavitev, čas je 60 minut.

Prilagoditev temperature svetlobnega vala: v stanju svetlobnega vala pritisnite gumb temperature + - za prilagoditev temperature, območje prilagoditve je 30-70 stopinj, vsak pritisk lahko poveča le 1 stopnjo, če ni delovanja več kot 8 sekund, se bo zaslon vrnil na prikaz trenutne dejanske temperature.

Pritisnite tipko C/F, da spremenite prikaz temperature med °C/°F.

Nastavitev časa svetlobnega vala: v stanju svetlobnega vala pritisnite gumb za nastavitev časa + -, da nastavite čas, razpon nastavitve je 5-60 minut, vsak pritisk lahko poveča le za 1 minuto. Če noben pritisk dlje kot 8 sekund, se na zaslonu ponovno prikaže trenutni čas.

3. **Bluetooth-audio funkcija**

Ko je vklopljen, pritisnite tipko Bluetooth, da zaženete zvočno funkcijo Bluetooth. Zelena tipka pomeni vklopljen, rdeča pa izklopljen, vklopite funkcijo Bluetooth svoje mobilne naprave, poiščite in jo povežite, nato pa poslušajte glasbo.

4. **Sistem za nadzor razsvetljave**

Pritisnite tipko za luč, da vklopite barvno luč (zadnja nastavitev spomina luči), zelena tipka pomeni vklop, rdeča pa izklop, pod pogoji vklopljene luči lahko z dolgim pritiskom na to tipko, ki traja 5 sekund, spremenite barvo luči, vsak pritisk lahko spremeni samo eno barvo, ciklična pretvorba in shranjevanje (L1 = bela barva, L2 = rdeča + modra barva, L3 = modra barva, L4 = modra + zelena barva, L5 = zelena barva, L6 = zelena + rdeča barva, L7 = rdeča barva, L8 = poljubna mutacija barve, L9 = poljubna barva po korakih)
Če več kot 8 sekund ne deluje, sistem zapusti način nadzora svetlobe.

Zaznavanje napak in zaščita

1. **Zaščita pred visoko temperaturo**

Ko temperatura senzorja preseže 80 stopinj, se na obeh digitalnih ceveh hkrati prikaže "H- H", alarm utripa in vse funkcije se ustavijo; tudi če temperatura pade na 75 stopinj, vseh funkcij ni mogoče obnoviti, treba ga je najprej izklopiti in nato znova vklopiti..

2. **Zaznavanje napak senzorja**

Odprt tokokrog: Dve digitalni cevi prikažeta "E0" in utripata, zvočni alarm, vseh funkcij ni več mogoče odpreti; ko je napaka odpravljena, nato se lahko normalno uporablja

3. **Kratek stik:**

Dve digitalni cevi kažeta "E1" in utripata, zvočni alarm, vseh funkcij ni več mogoče odpreti; ko je napaka odpravljena, nato se lahko normalno uporablja

Vzdrževanje

Zaščita lesa

Vsako zunanjo letvico skrtačite in jo po končani montaži zaščitite z lakom za les. Ta lak za les je potrebno obnoviti v skladu s priporočili uporabljenega izdelka

Vzdrževanje

POMEMBNO :

Pred kakršnim koli delom odklopite napajalni kabel kabine.

| Ugotovljene težave | Možni vzroki | Rešitve |
|------------------------|--|--|
| Peč se ne segreje. | Napajalni kabel ni priključen. | Preverite povezavo napajalnega kabla. |
| | Splošno napajanje z električno energijo je prekinjeno. | Preverite, ali nadzorna plošča in vtičnica delujeta. |
| | Peč je zaščiten pred pregrevanjem | Oglejte si navodila za uporabo peči. |
| Luč v savni ne deluje. | Kabel za luč ni v dobro priključen. | Priključite kabel. |
| | Luč je pokvarjena. | Obrnite se na prodajalca. |

Čiščenje savne

1. Izklopite savno.
2. S sesalnikom odstranite prah iz razpok v leseni oblogi.
3. Kabino očistite z vlažno bombažno krpo in po potrebi uporabite majhno količino mila. Po končanem čiščenju sperite z vlažno krpo.
4. Steklo očistite s čistilom za okna/stekla in mehko krpo..
5. Vsaki dve leti z ustreznim sredstvom negujte zunanjo površino savne.

POMEMBNO :

Les je treba obdelati z zaščitnim sredstvom le na zunanji strani savne. Notranjost savne se ne sme obdelati.

Na savni ne uporabljajte benzena, alkohola, kemičnih sredstev ali močnih čistil, saj lahko kemična sredstva poškodujejo les. Savne ne pršite z vodo.

Za namestitev in uporabo peči savne preberite navodila, ki so priložena peči za savno.

Peč lahko na električno omrežje priključi le pooblaščen električar v skladu z veljavnimi predpisi.

AT

Dieses Produkt enthält <25> Lichtquellen der Energieeffizienzklasse <G>

E

This product contains <25> light sources of energy efficiency class <G>

BG

Този продукт съдържа <25> светлинни източника с клас на енергийна ефективност <G>

HU

A termék <25> db <G> energiaosztályú fényforrást tartalmaz.

RO

Acest produs conține <25> surse de lumină din clasa de eficiență energetică <G>

SK

Tento produkt obsahuje <25> svetelné zdroje energetickej triedy <G>

CZ

Tento produkt obsahuje <25> světelné zdroje energetické třídy <G>

SI

Ta izdelek vsebuje <25> svetlobne vire energijske učinkovitosti razreda <G>

HR

Ovaj proizvod sadrži <25> izvor svjetlosti energetske učinkovitosti klase <G>